

ГЛАВА 2 РАЗМЕЩЕНИЕ И КРЕПЛЕНИЕ ЛЕСОМАТЕРИАЛОВ

1. Общие положения

1.1. Настоящая глава устанавливает способы размещения и крепления непакетированных и пакетированных лесоматериалов (круглых лесоматериалов и пиломатериалов), а также изделий из древесины и отходов лесопромышленного производства в пределах основного и зонального габаритов погрузки.

На универсальных платформах пакетированные круглые лесоматериалы размещают в пределах основного габарита погрузки.

Размещение и крепление непакетированных круглых неокоренных лесоматериалов с использованием зонального габарита погрузки осуществляется на платформах, оборудованных боковыми стойками и торцевыми стенками (щитами), за исключением особо оговоренных случаев, а также в полувагонах с высотой кузова не менее 2060 мм.

С использованием зонального габарита погрузки в полувагонах допускается размещение и крепление непакетированных круглых неокоренных лесоматериалов длиной не менее 3,75 м, кроме кряжей из комлевой части стволов и лесоматериалов с обледенением.

1.2. Лесоматериалы размещают в вагоне одним или несколькими штабелями по длине.

Допускается размещать лесоматериалы в полувагоне с открытыми торцевыми дверями с одной или с обеих его сторон в соответствии с конкретными способами размещения и крепления, предусмотренными настоящей главой. Выход лесоматериалов за концевую балку рамы с каждой стороны полувагона должен быть не более 400 мм.

Допускается совместная погрузка в один вагон штабелей различной длины. При этом штабели большей длины размещают в торцевых частях вагона.

Лесоматериалы размещают штабелями встык. При размещении лесоматериалов с уклоном внутрь вагона между штабелями понизу допускается технологический зазор.

1.3. Штабель, сформированный из непакетированных или пакетированных лесоматериалов, должен иметь в пределах высоты стоек прямоугольное поперечное сечение. Расположенная выше стоек часть штабеля («шапка») должна иметь симметричное относительно продольной плоскости симметрии вагона поперечное сечение, размеры которого с учетом установленных средств крепления не должны выходить за очертание верхней (суженной) части соответствующего габарита погрузки. Допускается формирование «шапки» с неполным использованием высоты суженной части соответствующего габарита погрузки.

Не допускается использование суженной части основного габарита погрузки для размещения непакетированных лесоматериалов длиной менее 1,6 м, а также свежеекоренных лесоматериалов, лесоматериалов с обледенением, кряжей из комлевой части стволов, лесоматериалов с невысохшим покрытием (пропиткой), за исключением пропитанных шпал.

В штабеле круглые пакетированные и непакетированные лесоматериалы должны быть одинаковой длины в пределах допусков, установленных нормативными документами на соответствующую продукцию.

Круглые лесоматериалы должны быть подсортированы по толщине таким образом, чтобы в прямоугольной части штабеля и в пакетах располагались лесоматериалы не более восьми смежных значений толщины, в «шапке» – не более четырех смежных значений толщины. Смежные значения толщины круглых лесоматериалов различаются: при толщине до 140 мм включительно – на 10 мм (например: 140; 130; 120; 110 мм), при толщине свыше 140 мм – на 20 мм (например: 140; 160; 180; 200 мм). Толщину круглых

лесоматериалов вычисляют как среднее арифметическое значений результатов измерений двух взаимно перпендикулярных диаметров в более тонком торце сортимента (бревна). Место измерения диаметра не должно совпадать с местным утолщением, вызванным расположением сучьев или другими пороками древесины. Допускается для лесоматериалов толщиной до 180 мм измерять один диаметр. В сформированном штабеле каждый сортимент (бревно) должен быть обжат соседними сортиментами или средствами крепления.

1.4. Ширина прямоугольной части штабеля из непакетированных пиломатериалов должна быть равна расстоянию между противоположными стойками, пиломатериалы должны быть уложены по ширине вплотную друг к другу. В каждом ярусе штабеля размещают пиломатериалы одной толщины в пределах допусков, установленных нормативными документами на пиломатериалы. Если расстояние между стойками не кратно ширине пиломатериалов, зазоры между штабелем и стойками заполняют такими же пиломатериалами, установленными «на ребро». Не допускается в штабеле укладывать пиломатериалы внахлест.

При размещении в полувагонах допускается формирование штабеля из пиломатериалов различной длины, за исключением двух верхних ярусов штабеля, а также двух ярусов, расположенных непосредственно под прокладками, разделяющими штабель по высоте, и двух ярусов, расположенных непосредственно над подкладками и прокладками. Все единицы пиломатериалов, расположенные по периметру «шапки», должны иметь длину, равную длине «шапки». Пиломатериалы в штабеле должны быть уложены встык (без зазора по длине). Торцы штабеля должны быть выровнены. Каждый штабель должен быть огражден не менее чем двумя парами боковых стоек и обрешеткой. Обрешетку выполняют от верхней кромки боковых стен полувагона до верхнего обреза стоек или до верхнего скрепления (при его наличии) стоек из досок толщиной не менее 25 мм (или горбыля толщиной не менее 30 мм) и длиной не менее 3000 мм, которые закрепляют к стойкам со стороны штабеля вплотную друг к другу гвоздями длиной не менее 70 мм по два гвоздя в каждое соединение.

1.5. Штабели лесоматериалов, за исключением особо оговоренных в настоящей главе случаев, размещают на подкладках. Для создания уклона крайних штабелей или их частей к середине вагона применяют утолщенные подкладки или (и) прокладки, которые располагают со стороны наружных торцов крайних штабелей. Утолщенные прокладки располагают между нижней и второй снизу частями штабелей. «Шапку» штабеля формируют на удлиненных прокладках.

Прокладки устанавливают горизонтально в одной вертикальной плоскости с подкладками, перпендикулярно продольной плоскости симметрии полувагона, симметрично относительно нее.

Подкладки и прокладки изготавливают из досок сечением не менее 50x150 мм или дощатого горбыля толщиной не менее 50 мм и шириной наружной пласти не менее 150 мм; утолщенные подкладки и прокладки – из пиломатериалов сечением не менее 130x200 мм; удлиненные прокладки – из досок сечением не менее: для круглых лесоматериалов – 75x150 мм, для пиломатериалов – 50x150 мм или дощатого горбыля толщиной соответственно не менее 75 мм и 50 мм и шириной наружной пласти не менее 150 мм. Длина подкладок должна быть равна внутренней ширине вагона. Длина прокладок должна быть не менее ширины штабеля. Длина удлиненных прокладок должна превышать ширину штабеля на величину 150 – 200 мм.

1.6. Стойки для ограждения штабелей лесоматериалов изготавливают и устанавливают в соответствии с положениями главы 1 настоящих ТУ; в полувагонах допускается применять также стойки, изготовленные из березы. Применение стоек, изготовленных из пиломатериалов, не допускается. В случае отсутствия в полувагоне лесных скоб допускается увязка стоек к нижним и верхним (внутренним или наружным)

увязочным устройствам полувагона порядком, изложенным в пункте 9.22 главы 1 настоящих ТУ.

Стойки устанавливают таким образом, чтобы расстояние от крайних стоек, ограждающих штабель, до его торцов составляло:

- для штабелей длиной до 3,0 м – от 180 мм до $\frac{1}{4}$ длины штабеля;
- для штабелей длиной 3,0 м и более – от 250 мм до $\frac{1}{4}$ длины штабеля.

Каждый штабель из лесоматериалов должен быть огражден не менее чем двумя парами стоек.

Если для ограждения штабелей в полувагоне необходимо устанавливать отдельные стойки в стороне от лесных скоб, их закрепляют одним из следующих способов (рисунок 1):

– стойку, расположенную между двумя стойками, установленными в лесные скобы или закрепленными к увязочным устройствам полувагона, закрепляют к этим стойкам двумя досками толщиной 25 – 30 мм и шириной не менее 120 мм. Доски прибивают к каждой стойке гвоздями длиной 100 – 150 мм по два гвоздя в каждое соединение;

– пару стоек, расположенных по обе стороны от лесной скобы или увязочных устройств полувагона, скрепляют двумя досками толщиной 25 – 30 мм и шириной не менее 120 мм, которые прибивают к каждой стойке гвоздями длиной 100 – 150 мм по два гвоздя в каждое соединение. Верхнюю доску закрепляют к лесной скобе, среднему или верхнему увязочному устройству (внутреннему или наружному) полувагона проволокой диаметром не менее 5 мм в две нити.

В полувагонах с открытыми дверями крайние пары стоек устанавливают в промежуток между торцами створок дверей и гранями угловых стоек кузова полувагона и увязывают в двух местах за петли дверных навесов проволокой диаметром не менее 5 мм в две нити.



Рисунок 1 – Примеры установки стоек в полувагоне при размещении непакетированных лесоматериалов:

- а) в шесть штабелей; б) в пять штабелей и один поперечный штабель;
 в) в пять штабелей; г) в четыре штабеля и один поперечный штабель
 1 – стойка; 2 – доска; 3 – проволочная увязка; 4 – лесная скоба

Противоположные боковые стойки должны иметь верхнее скрепление, за исключением специально оговоренных случаев. Среднее скрепление должно устанавливаться при размещении лесоматериалов на платформах:

- при разделении штабеля прокладками на две части по высоте – между частями;
- при разделении штабеля прокладками на три и более частей – между второй и третьей (снизу) частями.

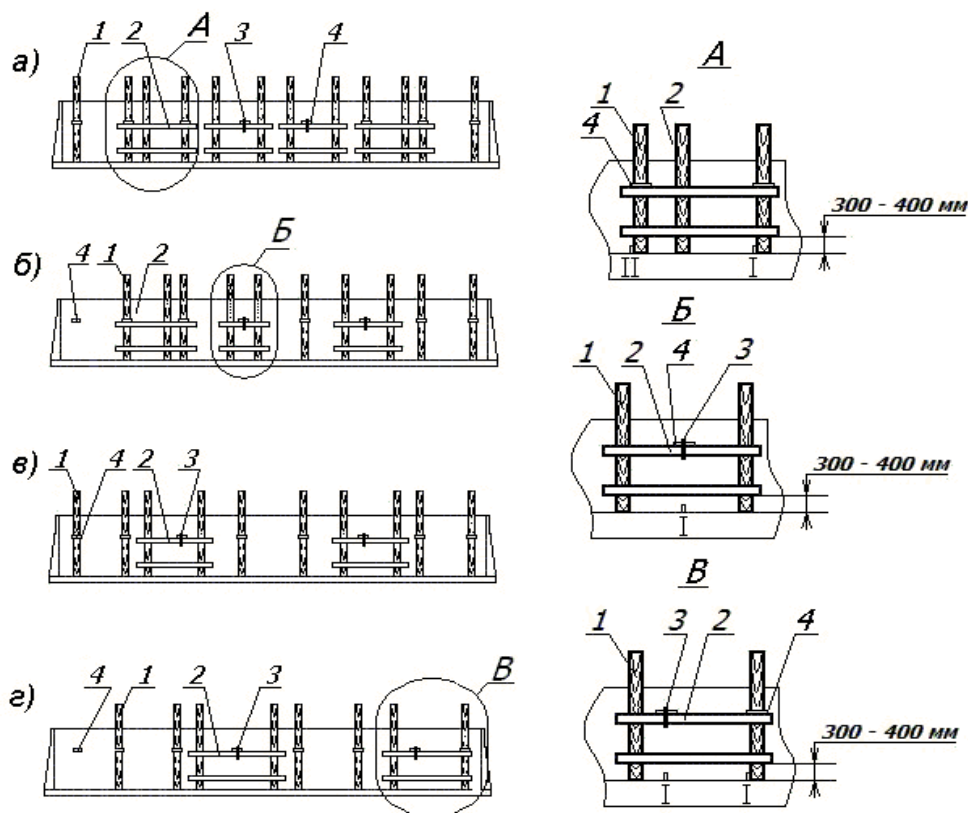
1.7. Скрепление противоположных стоек выполняют стяжками из проволоки диаметром 6 мм (рисунок 32 главы 1 настоящих ТУ) или многооборотными четырехзвенными стяжками.

Число нитей проволоки в стяжке принимают по таблице 1.

Таблица 1

Стяжка	Число нитей в стяжке	
	на платформе	в полувагоне
Средняя	4/4	не устанавливается
Верхняя	2/4	2/4

Примечание. Числитель – при погрузке без «шапки»; знаменатель – при погрузке с «шапкой».

Многооборотные четырехзвенные и шестизвенные стяжки (ТУ-32-ЦМ-37-88) изготавливают из круглой горячекатаной стали диаметром 10 мм. Стяжки (рисунок 2) состоят из прямолинейных звеньев, соединенных между собой кольцами, выполненными на концах звеньев. Замыкание колец осуществляется механическим скручиванием стержня звена в один полный оборот или сваркой.



Рисунок 2 – Многооборотные стяжки

а) четырехзвенная стяжка; б) шестизвенная стяжка

При скреплении стоек четырехзвенной стяжкой (рисунок 2а) большое ушко стяжки надевают на стойку и фиксируют его от смещения вдоль стойки двумя гвоздями длиной 70 – 80 мм, малое ушко крепят к противоположной стойке стяжкой из непрерывной нити проволоки диаметром не менее 5 мм в четыре нити, которую скручивают до полного натяжения четырехзвенной стяжки.

Многооборотные шестизвенные стяжки (рисунок 2б) применяют для увязки лесоматериалов в «шапке».

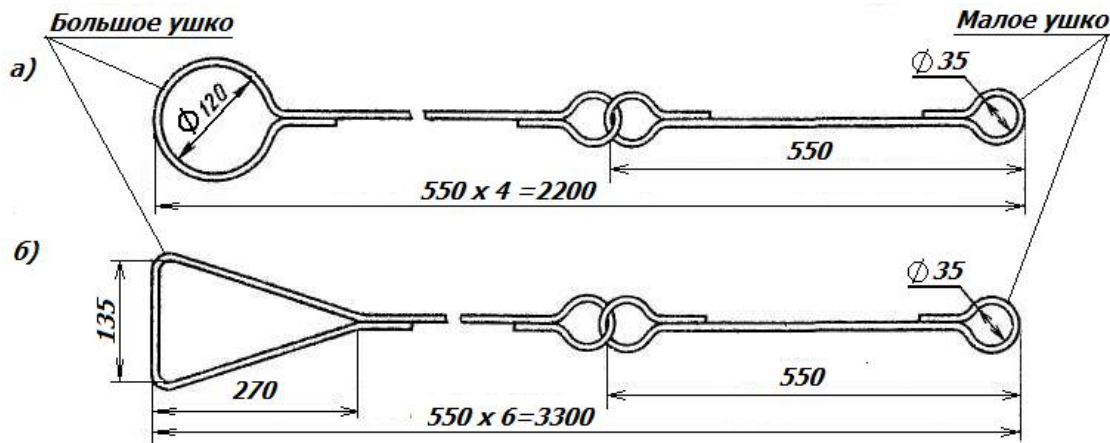
1.8. Для изготовления торцевых щитов и обрешетки стен используют доски и горбыль из хвойных пород древесины, а также доски из березы и осины.

1.9. Перевозка лесоматериалов с обledenением допускается только в полувагонах с торцевыми стенами или закрытыми торцевыми дверями. При этом высота погрузки должна быть меньше высоты боковых стен полувагона не менее чем на 100 мм.

1.10. Способы размещения лесоматериалов в полувагонах должны обеспечивать возможность механизированной выгрузки лесоматериалов.

1.11. В настоящей главе применяются следующие термины и определения.

Балансы – круглые или колотые сортименты для производства целлюлозы и древесной массы.

Бревно (Log):

а) часть ствола дерева заданной длины, полученная его поперечным делением, очищенная от сучьев, толщиной в верхнем торце свыше 140 мм;

б) круглый сортимент для использования в круглом виде, за исключением тонкомерной рудничной стойки, жердей, кольев, или в качестве сырья для выработки пиломатериалов общего назначения и специальных видов лесопродукции.

Брус (Cant; Section bar):

а) бревно, пропиленное или отесанное с двух или четырех сторон (на четыре канта) для последующей распиловки на обрезные пиломатериалы;

б) пиломатериал толщиной 100 мм и более.

Брус двухкантный (Two-edge cant) – брус с двумя противоположными обработанными пластиями.

Брус трехкантный (Three-edge cant) – брус, имеющий три продольные обработанные поверхности.

Брус четырехкантный (брус квадратный) (Square) – пиленный или тесаный брус, у которого ширина всех четырех пластей одинаковая.

Брусok – пиломатериал толщиной до 100 мм и шириной не более двойной толщины.

Внутренняя плась (Inside face) – плась пиломатериала, ближайшая к сердцевине бревна.

Горбыль (Slab) – боковая часть бревна, имеющая одну пропиленную, а другую непропиленную или частично пропиленную поверхность, с нормируемой толщиной и шириной тонкого конца.

Горбыль деловой – горбыль, предназначенный для промышленной переработки.

Горбыль дощатый – горбыль, у которого наружная поверхность частично пропилена.

Доска (Plant; Planed wood) – пиломатериал толщиной до 100 мм и шириной более двойной толщины.

Доска необрезная (Unedged boards) – доска с непропиленными кромками. При определении кубатуры необрезных досок замер обычно делается в нескольких местах по обеим пластиям с учетом половины обзола с каждой стороны доски.

Жердь – тонкомерный сортимент толщиной менее 6 см хвойных и 8 см лиственных пород древесины.

Комель (Butt) – нижняя толстая, прилегающая к корню (прикорневая) часть дерева.

Кромка пиломатериала – любая из двух противоположных более узких продольных опиленных поверхностей обрезного пиломатериала, а также любая из обзолных продольных поверхностей необрезного пиломатериала.

Кряж (Butt) – круглый лесоматериал толщиной свыше 160 мм, преимущественно лиственных пород, реже хвойных, для выработки специальных видов лесопродукции (облицовочного шпона, фанеры, тары, лыж и т.д.).

Лесоматериалы (Timber) – материалы из древесины, сохранившие ее природную физическую структуру и химический состав. Лесоматериалы подразделяют на необработанные и обработанные.

Лесоматериалы обработанные – выработанные из круглого леса материалы, сохранившие природную структуру древесины. К обработанным лесоматериалам относятся:

– пиломатериалы: брусья, бруски, шпалы, доски, резонансовые доски для музыкальных инструментов;

– колотые лесоматериалы: паркетная фриза, клепка для бочек;

– деревянный шпон и другое.

Обапол (Mining slab; Crown edge) – пилопродукция, имеющая внутреннюю пропиленную, а наружную не пропиленную или частично пропиленную пласт, применяемая для крепления горных выработок.

Пакет – место груза, сформированное из отдельных единиц лесоматериалов, скрепленных между собой при помощи универсальных или специальных пакетирующих средств. **Truck package** – пакет, сформированный из пиломатериалов (досок) разных длин. **Length packaged timber** – пакет, сформированный из досок одной длины.

Пачка – место груза, обвязанное проволокой, тросом или отделенное подкладками (прокладками), из единиц лесоматериалов определенной длины.

Пиловочник – бревно для выработки пиломатериалов общего назначения.

Пиломатериал (Sawn timber; Sawn goods; Converted timber) – часть лесоматериала, полученная путем продольного пиления или фрезерования бревна или древесины больших размеров и, возможно, поперечной распиловки и/или дальнейшей машинной обработки для получения требуемой точности.

Пласть пиломатериала (Face) – более широкая продольная поверхность пиломатериала (любая продольная поверхность пиломатериала квадратного сечения).

Пласть наружная (Outside face) – пласть пиломатериала, более удаленная от сердцевины бревна (обе пласти сердцевинной доски).

Размер номинальный (Nominal dimension; Nominal size) – размер пиломатериала, установленный нормативно-технической документацией при заданной влажности.

Размеры смежные – два размера, находящиеся в непосредственной близости друг к другу в одном размерном ряду.

Сортименты лесные (сортименты) (Timber assortments) – виды лесоматериалов, группируемые в зависимости от их целевого назначения, типоразмеров и методов обработки, например: балансы, пиловочник, сваи, рудничная стойка, шпалы, телеграфные столбы и т.д.

Сортимент длинномерный – круглый сортимент длиной более 6,5 м.

Сортимент короткомерный – круглый или колотый сортимент длиной до 3,0 м.

Сортимент тонкомерный – круглый сортимент, имеющий толщину в верхнем отрезе без коры от 2 до 13 см включительно.

Стойка рудничная (пропсы) – круглый сортимент для крепления горных выработок.

Хлыст древесный (Trunk) – очищенный от сучьев ствол поваленного дерева без прикорневой части (комля) и вершины.

Шпала (Sleeper) – пиломатериал установленной формы и размеров, применяемый в качестве опор для рельсов железнодорожных путей.

Шпальная вырезка – боковая часть бревна, остающаяся после изготовления из него шпалы.

Штабель (Pile) – лесоматериалы, уложенные несколькими ровными параллельными рядами по высоте.

2. Размещение и крепление круглых лесоматериалов

2.1. Размещение и крепление непакетированных круглых лесоматериалов длиной 3,0 м и более в полувагонах.

2.1.1. Круглые лесоматериалы в штабеле размещают комлями в противоположные стороны приблизительно в равных количествах: в прямоугольной части штабеля – поштучно или пачками, в «шапке» штабеля – поштучно.

2.1.2. Изготовление подкладок и прокладок, установку и скрепление ограждающих стоек, формирование штабелей осуществляют в соответствии с положениями пункта 1 настоящей главы. Каждый штабель в зависимости от его длины ограждают: при длине до 3,5 м включительно – двумя парами стоек; от 3,5 до 5,5 м включительно – тремя парами стоек; более 5,5 м – четырьмя парами стоек. При размещении в середине вагона штабеля длиной до 4,5 м включительно его ограждают двумя парами стоек. При погрузке лесоматериалов ниже верхнего обвязочного бруса полувагона боковые стойки допускается не устанавливать.

2.1.3. При размещении лесоматериалов несколькими штабелями каждый штабель, расположенный в середине полувагона, размещают с опорой на две подкладки. Крайние штабели размещают:

- в пределах основного габарита погрузки – с опорой на подкладку и утолщенную подкладку (рисунки 3б, 4а, 6а) или на подкладку и торцевой порожек (рисунки 3а, 5а, 7а);
- в пределах зонального габарита погрузки – с опорой на утолщенную подкладку (рисунки 4б, 6б) или на торцевой порожек (рисунки 5б, 7б).

Подкладки устанавливают на расстоянии 500 – 800 мм от концов штабеля.

Допускается разделять прямоугольную часть штабеля по высоте прокладками.

Удлиненные прокладки должны опираться не менее чем на 2 – 3 бревна (сортимента), расположенные в средней части яруса, и на бревна (сортименты), прилегающие к ограждающим стойкам. Крайние бревна (сортименты) в ярусе, размещенном на удлиненных прокладках, должны прилегать к стойкам.

При размещении лесоматериалов в полувагоне с открытыми дверями наружные концы крайних штабелей укладывают на торцевые порожки полувагона; в этом случае утолщенные подкладки и прокладки не применяют.



Рисунок 3 – Размещение и крепление круглых лесоматериалов в пределах основного габарита погрузки четырьмя штабелями:

а) в полувагоне с открытыми дверями; б) в пределах кузова полувагона

- 1 – увязка из проволоки или шестизвенная стяжка; 2 – удлиненная прокладка; 3 – стойка; 4 – стяжка; 5 – подкладка; 6 – средняя увязка «шапки»; 7 – утолщенная подкладка

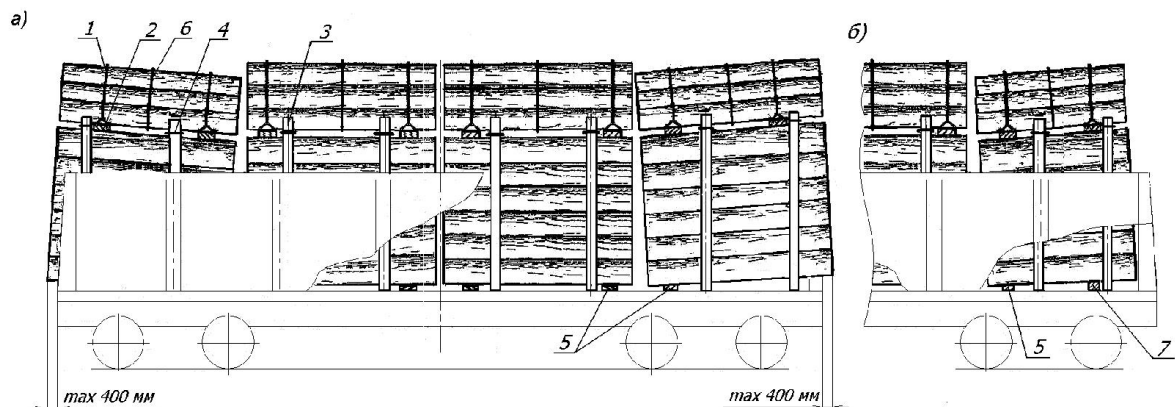

Рисунок 4 – Размещение и крепление круглых лесоматериалов тремя штабелями в пределах длины кузова полувагона:

а) в пределах основного габарита погрузки; б) в пределах зонального габарита погрузки

1 – увязка из проволоки или шестизвенная стяжка; 2 – удлиненная прокладка; 3 – стойка; 4 – стяжка; 5 – подкладка; 6 – средняя увязка «шапки»; 7 – утолщенная подкладка

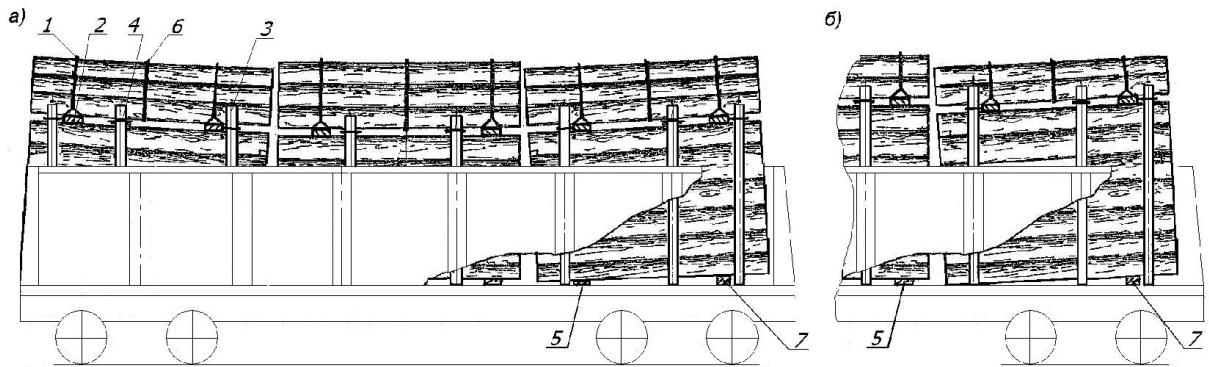

Рисунок 5 – Размещение и крепление круглых лесоматериалов тремя штабелями в полувагоне с открытыми дверями:

а) в пределах основного габарита погрузки; б) в пределах зонального габарита погрузки

1 – увязка из проволоки или шестизвенная стяжка; 2 – удлиненная прокладка; 3 – стойка; 4 – стяжка; 5 – подкладка; 6 – средняя увязка «шапки»

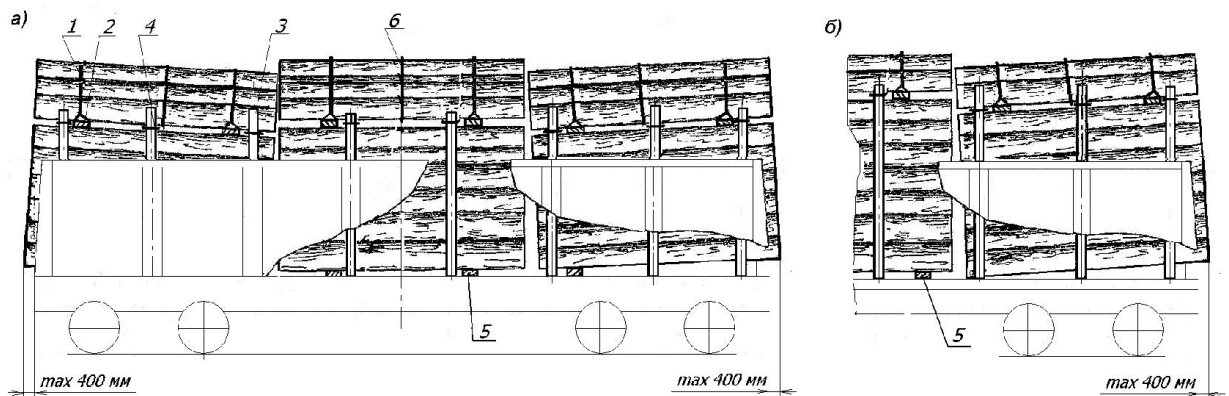

Рисунок 6 – Размещение и крепление круглых лесоматериалов двумя штабелями в пределах длины кузова полувагона:

а) в пределах основного габарита погрузки; б) в пределах зонального габарита погрузки

1 – увязка из проволоки или шестизвенная стяжка; 2 – удлиненная прокладка; 3 – стойка; 4 – стяжка; 5 – подкладка; 6 – средняя увязка «шапки»; 7 – утолщенная подкладка

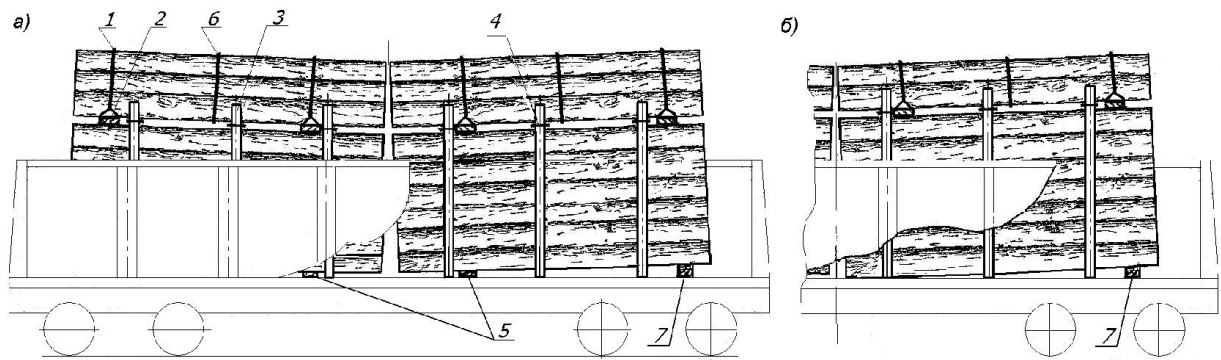

Рисунок 7 – Размещение и крепление круглых лесоматериалов двумя штабелями в полувагоне с открытыми дверями:

а) в пределах основного габарита погрузки; б) в пределах зонального габарита погрузки

1 – увязка из проволоки или шестизвенная стяжка; 2 – удлиненная прокладка; 3 – стойка; 4 – стяжка; 5 – подкладка; 6 – средняя увязка «шапки»

2.1.4. Лесоматериалы длиной от 10,0 до 12,0 м включительно размещают одним штабелем с использованием основного или зонального габарита погрузки. Стойки устанавливают во все лесные скобы, расположенные в пределах длины штабеля, за исключением скоб, находящихся на расстоянии менее 500 мм от его торцов (рисунок 8). Штабель размещают с опорой на четыре подкладки. «Шапку» штабеля формируют на четырех удлиненных прокладках и скрепляют тремя средними увязками.

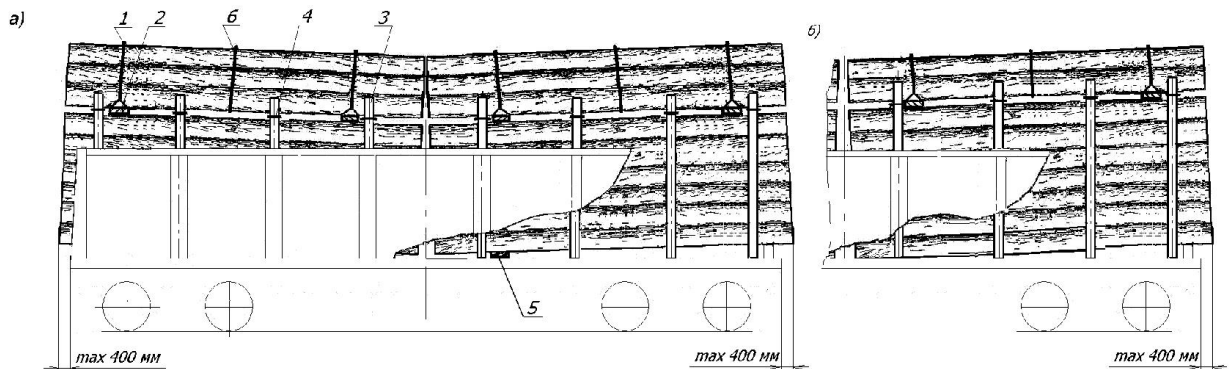

Рисунок 8 – Размещение и крепление круглых лесоматериалов одним штабелем
 1 – увязка из проволоки или шестизвенная стяжка; 2 – удлиненная прокладка; 3 – стойка; 4 – стяжка; 5 – подкладка; 6 – средняя увязка «шапки»

2.1.5. После погрузки лесоматериалов в прямоугольной части штабеля производят скрепление противоположных боковых стоек стяжками на уровне погрузки в соответствии с таблицей 1.

2.1.6. Формирование «шапки» производят следующим порядком (рисунок 9). На круглые лесоматериалы верхнего яруса прямоугольной части штабеля на расстоянии 500 – 800 мм от его концов укладывают две удлиненные прокладки.

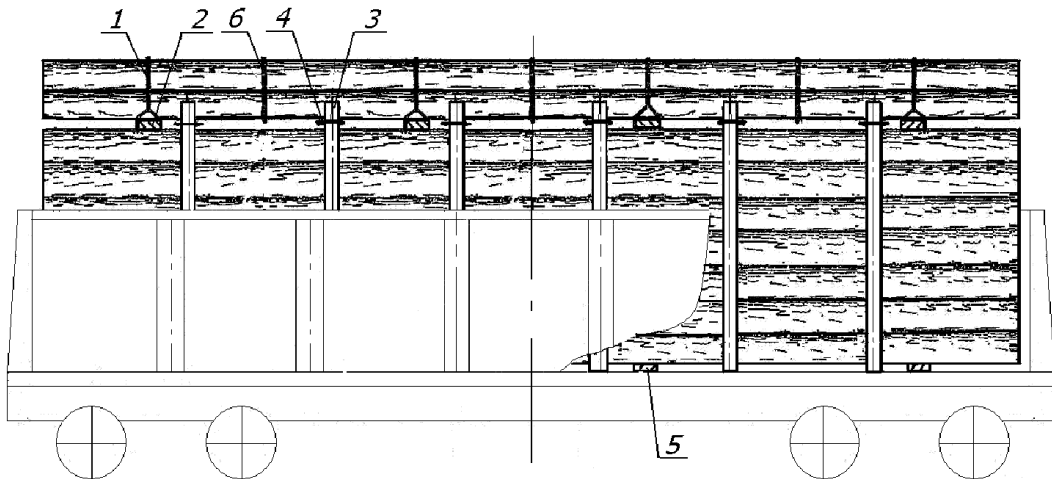

Рисунок 9 – «Шапка», сформированная:
 а) в пределах основного габарита погрузки; б) в пределах зонального габарита погрузки
 1 – стойка; 2 – удлиненная прокладка; 3 – увязка из проволоки или шестизвенная стяжка

На удлиненных прокладках на расстоянии не менее 50 мм от их торцов должны быть выполнены зарубки глубиной 10 – 15 мм.

Скрепление лесоматериалов в «шапке» производят увязками из проволоки диаметром 6 мм в две нити или шестизвенными стяжками (рисунок 2б).

Увязки из проволоки закрепляют за выступающие концы удлиненных прокладок, при этом должны быть выполнены два оборота проволоки вокруг прокладки по зарубкам. Лесоматериалы в «шапке» с использованием шестизвенных стяжек увязывают следующим образом. Большое ушко стяжки заводят на зарубки удлиненной прокладки и фиксируют на ней двумя гвоздями длиной не менее 70 мм или проволокой диаметром не менее 5 мм. Малое ушко закрепляют к другому концу прокладки стяжкой из проволоки диаметром 6 мм в две нити, при этом должно быть выполнено не менее двух оборотов проволоки вокруг прокладки.

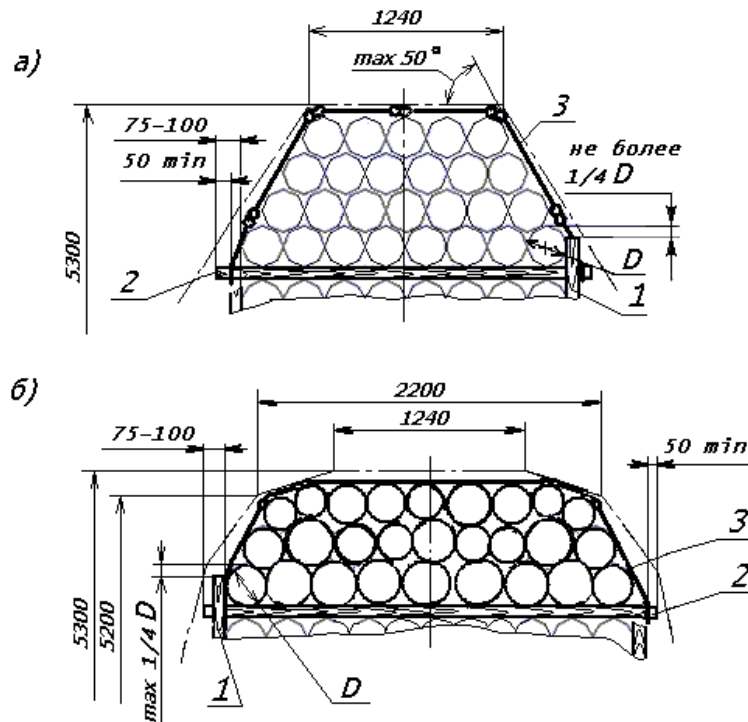
Посередине между удлиненными прокладками (рисунки 3 – 8) «шапку» дополнительно скрепляют средней увязкой (увязками) из проволоки диаметром 6 мм в две нити.

При формировании «шапки» должны соблюдаться положения пункта 1.3 настоящей главы, а также следующие дополнительные условия:

– толщина круглых лесоматериалов в «шапке» при погрузке с использованием зонального габарита погрузки должна быть не более 300 мм;

– укладка круглых лесоматериалов в первом ярусе «шапки» между стойками должна быть без зазоров между бревнами и стойками. Возвышение примыкающих к стойкам круглых лесоматериалов над стойками не должно превышать 1/4 толщины этих круглых лесоматериалов;

– круглые лесоматериалы каждого яруса размещают во впадинах между соседними круглыми лесоматериалами нижележащего яруса;

– крайние сортименты (бревна) ярусов «шапки» подбирают таким образом, чтобы толщина вышележащих сортиментов (бревен) не превышала толщины нижележащих;

– при размещении круглых лесоматериалов в пределах основного габарита погрузки угол откосов «шапки» (угол наклона к горизонту общей касательной к любым двум соседним сортиментам (бревнам)) должен быть не более 50°.

2.1.7. При погрузке круглых лесоматериалов в полувагоны с открытыми или закрытыми дверями в зависимости от применяемых при выгрузке технологий и механизмов допускается формировать «шапку» без удлиненных прокладок (рисунок 10) с соблюдением требований пунктов 2.1.1 – 2.1.3, 2.1.5, 2.1.6 настоящей главы к размещению и формированию штабелей, за исключением случаев погрузки одним штабелем.



Рисунок 10

1 – боковая стойка; 2 – стяжка; 3 – увязка «шапки»

При формировании штабелей без удлиненных прокладок скрепление боковых стоек четырехзвенными стяжками и увязка «шапки» шестизвенными стяжками не допускается. Скрепление стоек производится стяжками из проволоки. Скрепление

«шапки» производится тремя увязками из проволоки диаметром 6 мм в две нити, при этом две крайние увязки располагают на расстоянии 500 – 800 мм от концов «шапки», третью увязку – посередине ее длины.

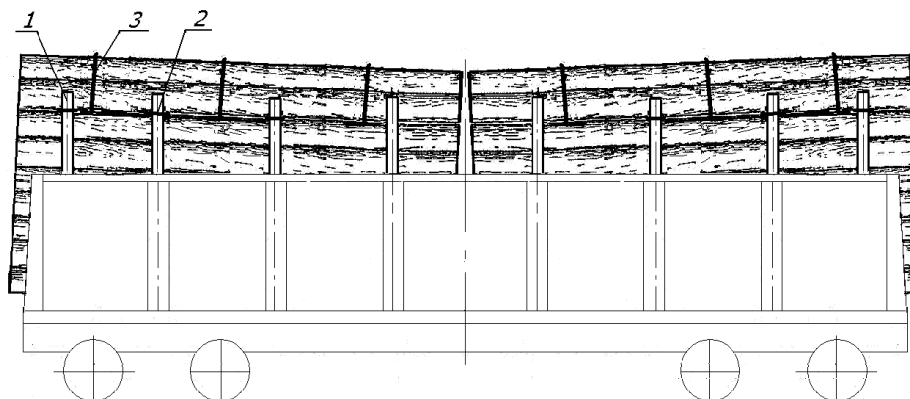
2.1.8. Свежеокоренные лесоматериалы и лесоматериалы с невысохшим покрытием (пропиткой) перевозят в полувагонах с закрытыми дверями с размещением несколькими штабелями. Формирование и размещение штабелей в полувагоне производят в пределах прямоугольной части основного габарита погрузки (до высоты 4000 мм от УГР) в соответствии с положениями пунктов 2.1.1 – 2.1.3 настоящей главы.

Для ограждения прямоугольных частей штабелей, расположенных выше торцевых дверей (стен) полувагона, применяют торцевые щиты (рисунок 11).



Рисунок 11 – Торцевой щит:

а) на двух стойках; б) на трех стойках

1 – стойка; 2 – доска; 3 – перекладина; 4 – связь; 5 – увязка

Щит изготавливают из стоек, аналогичных боковым стойкам, и досок сечением не менее 40x150 мм или горбыля толщиной не менее 50 мм и длиной, равной внутренней ширине полувагона.

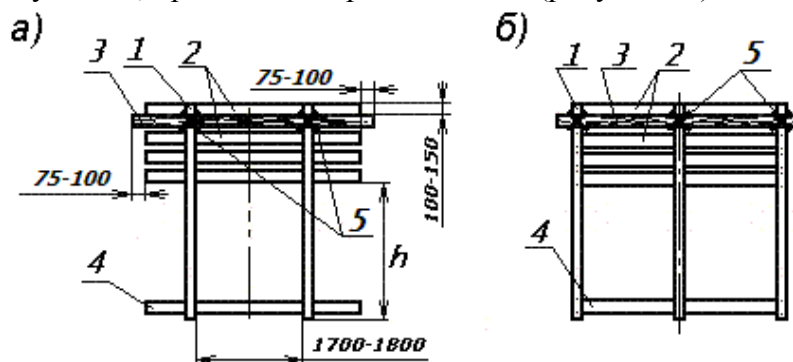
Доски (поз.2) закрепляют к стойкам (поз.1) со стороны груза гвоздями длиной не менее 120 мм по два гвоздя в каждое соединение. Допускается взамен досок использовать жерди толщиной 60 – 80 мм. Зазоры между досками (жердями) должны быть не более половины их ширины (толщины). Высота h (рисунок 11) от пола полувагона до нижней доски щита должна быть меньше высоты верхнего обвязочного бруса полувагона на 100 – 150 мм. На расстоянии 100 – 150 мм от верха стоек к ним со стороны, противоположной доскам, закрепляют перекладину (поз.3) из круглого лесоматериала толщиной 100 – 130 мм и длиной, превышающей длину досок на 75 – 100 мм с каждой стороны. Перекладину закрепляют гвоздями длиной 150 – 200 мм по два в каждое соединение и увязками из проволоки диаметром не менее 5 мм в две нити. На перекладине на расстоянии 50 – 75 мм от ее концов выполняют зарубки глубиной 15 – 20 мм для закрепления растяжек. В нижней части стойки скрепляют связью (поз.4) из доски аналогично доскам щита.

Круглые элементы щита в местах соединения друг с другом должны быть затесаны для плотного прилегания.

Собранный щит закрепляют в полувагоне (рисунок 12) двумя растяжками (поз.2) из проволоки диаметром 6 мм в две нити за концы перекладины щита и за верхние увязочные устройства полувагона (рисунок 12а) или досками (поз.6) сечением не менее 30x100 мм, которые закрепляют к крайним стойкам щита и ближайшим боковым стойкам, ограждающим груз (рисунок 12б), гвоздями длиной не менее 100 мм по три гвоздя в каждое соединение.



Рисунок 12 – Установка торцевых щитов в полувагоне:

- а) крепление щита растяжками; б) крепление щита досками;
в) установка щита при наличии зазора

1 – щит; 2 – растяжка; 3 – стойка; 4 – стяжка; 5 – подкладка; 6 – доска

Если суммарная длина штабелей меньше внутренней длины полувагона, один из торцевых щитов устанавливают вплотную к торцевым дверям (стене), второй – вплотную к торцу последнего штабеля; зазор между этим щитом и торцевыми дверями (стеной) полувагона заполняют лесоматериалами, располагаемыми горизонтально поперек полувагона до уровня ниже верхнего обвязочного бруса полувагона на 100 – 150 мм (рисунок 12в). При погрузке лесоматериалов ниже уровня верхнего обвязочного бруса полувагона торцевые щиты не устанавливают, зазор между штабелем и дверями (стеной) полувагона заполняют лесоматериалами, располагаемыми горизонтально поперек полувагона до уровня ниже верхнего обвязочного бруса на 100 – 150 мм.

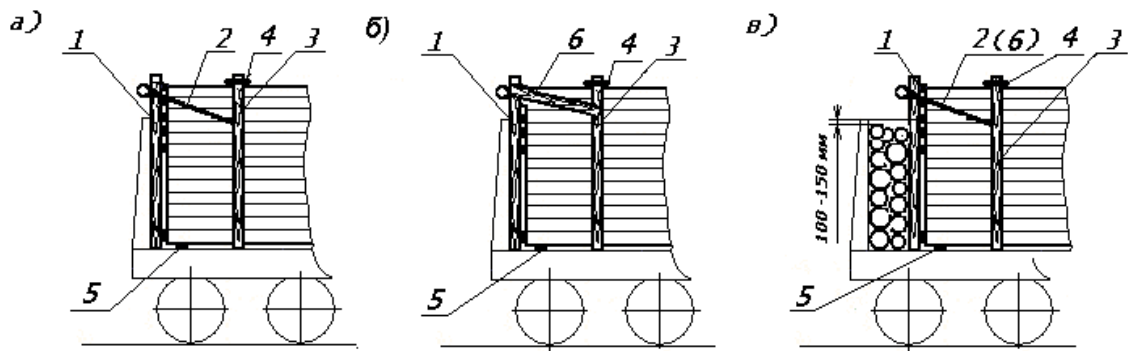
2.1.9. Допускается размещение круглых лесоматериалов длиной не менее 3,0 м в пределах прямоугольной части основного габарита погрузки (без «шапки»), а также лесоматериалов в пределах прямоугольной части зонального габарита погрузки (без «шапки») в полувагонах в соответствии с положениями пунктов 2.1.1 – 2.1.4 настоящей главы (рисунки 3 – 8). Лесоматериалы размещают ниже верхних торцов стоек не менее чем на 150 мм (рисунок 13). Несколько верхних ярусов сортиментов высотой не менее 600 мм скрепляют увязками из проволоки диаметром 6 мм в две нити:

- при длине лесоматериалов до 4,0 м включительно – двумя увязками;
- при длине лесоматериалов более 4,0 м – тремя увязками.

Противоположные боковые стойки скрепляют стяжками в соответствии с таблицей 1 таким образом, чтобы расстояние от стяжки до поверхности груза составляло не менее 50 мм.



Рисунок 13

1 – стойка; 2 – увязка; 3 – стяжка

2.2. Размещение и крепление непакетированных круглых лесоматериалов длиной менее 3,0 м в полувагонах.

2.2.1. Непакетированные круглые лесоматериалы длиной менее 3,0 м размещают в полувагонах в пределах основного габарита погрузки.

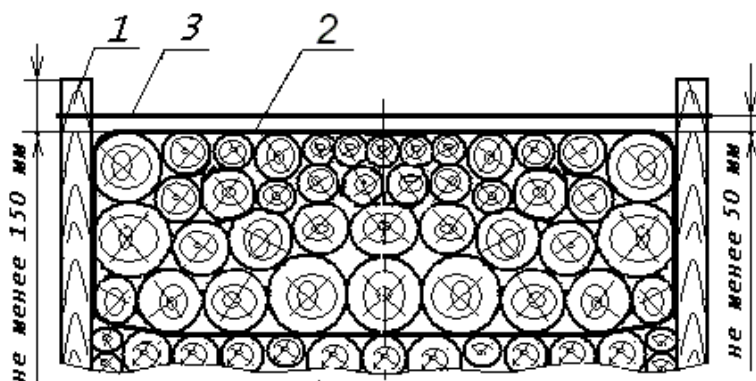
2.2.2. Размещение круглых лесоматериалов длиной от 1,8 до 3,0 м производят с применением торцевых щитов (рисунок 14).



Рисунок 14 – Торцевой щит

1 – крайняя стойка; 2 – средняя стойка; 3 – доска; 4 – связь; 5 – перекладина; 6 – увязка

Щит изготавливают из четырех стоек толщиной не менее 100 мм в верхнем отрубе и досок сечением не менее 40x150 мм (горбыля толщиной не менее 50 мм). Длина средних стоек должна быть не более 3700 мм, длина крайних стоек – равной высоте боковых стоек. Размеры досок, связей, толщина перекладин и способ их скрепления аналогичны изложенному в пункте 2.1.8 настоящей главы.

Очертание верхней части щита должно иметь форму равносторонней трапеции в соответствии с рисунком 14.

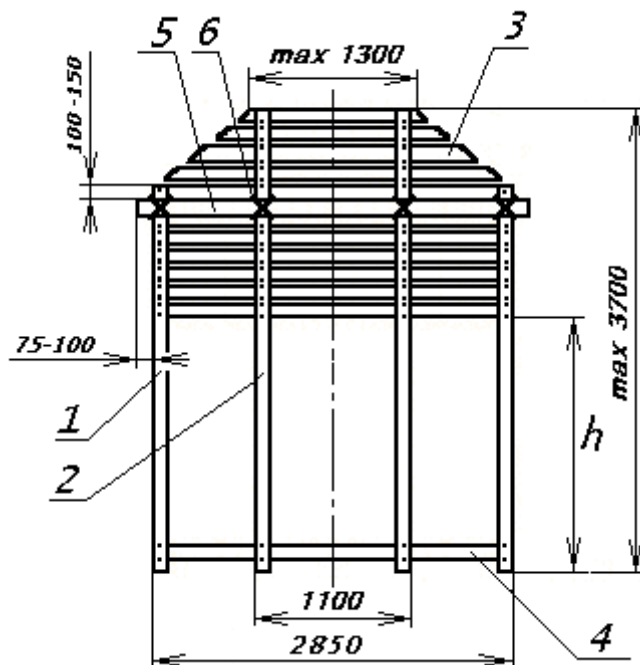
Высота h (рисунок 14) от пола полувагона до нижней доски щита должна быть меньше высоты верхнего обвязочного бруса полувагона на 100 – 150 мм.

Собранный щит устанавливают и закрепляют в соответствии с положениями пункта 2.1.8 настоящей главы.

Формирование и крепление штабелей выполняют в соответствии с положениями пунктов 2.1.1 – 2.1.3, 2.1.5, 2.1.6 настоящей главы. При этом должны соблюдаться следующие особенности (рисунок 15):

- подкладки устанавливают на расстоянии 300 – 500 мм от концов штабеля;
- удлиненные прокладки «шапок» двух соседних штабелей в каждом торце полувагона должны находиться по отношению к ближайшим боковым стойкам со стороны середины полувагона;
- соседние удлиненные прокладки двух соседних штабелей в каждом торце полувагона должны быть скреплены между собой увязкой из проволоки диаметром 6 мм в четыре нити.



Рисунок 15

1 – торцевой щит; 2 – утолщенная подкладка; 3 – подкладка; 4 – стойка;
 5 – увязка из проволоки или шестизвенная стяжка; 6 – средняя увязка «шапки»; 7 – удлиненная прокладка; 8 – растяжка; 9 – стяжка; 10 – увязка удлиненных прокладок; 11 – лесоматериалы, уложенные поперек полувагона

Если суммарная длина штабелей меньше внутренней длины полувагона, один из торцевых щитов устанавливают вплотную к торцевым дверям (стене), второй – вплотную к торцу последнего штабеля; зазор между этим щитом и торцевыми дверями (стеной) полувагона заполняют лесоматериалами, располагаемыми горизонтально поперек полувагона до уровня ниже верхнего обвязочного бруса полувагона на 100 – 150 мм.

Допускается штабели лесоматериалов длиной свыше 2,5 м до 3,0 м формировать без установки удлиненных прокладок под "шапку" при соблюдении требований пункта 2.1.7 настоящей главы.

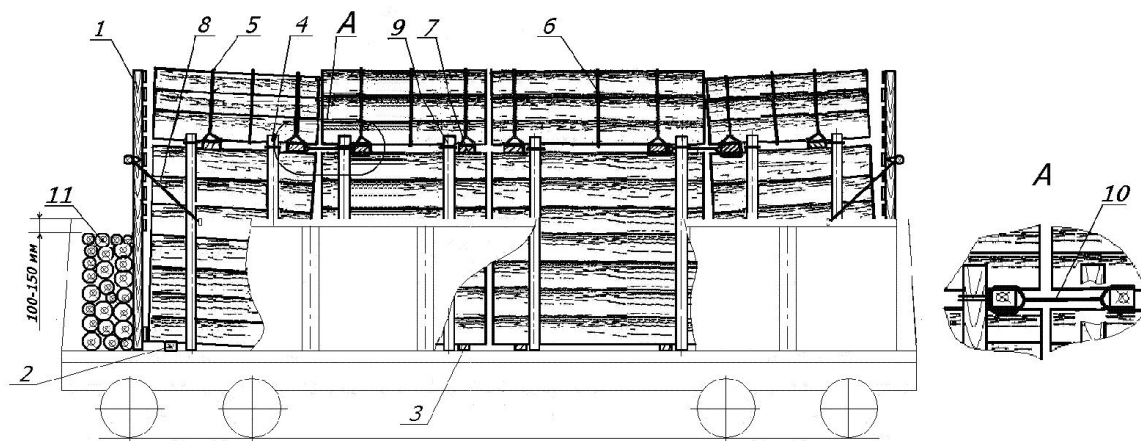
2.2.3. Размещение лесоматериалов длиной свыше 2,5 м до 2,8 м включительно с применением торцевых щитов и устройством ограждения боковых стен полувагона грузом (рисунок 16) производят следующим порядком.



Рисунок 16

1 – торцевой щит; 2 – удлиненная прокладка; 3 – лесоматериалы ограждения боковых стен; 4 – прокладка; 5 – увязка из проволоки или шестизвенная стяжка; 6 – средняя увязка «шапки»; 7 – подкладка; 8 – растяжка; 9 – утолщенная прокладка; 10 – лесоматериалы, уложенные поперек полувагона

Лесоматериалы для ограждения боковых стен устанавливают вертикально в один ряд вплотную друг к другу. Лесоматериалы, установленные у лесных скоб, закрепляют к ним увязками из проволоки диаметром 6 мм в две нити. В местах предполагаемого размещения удлиненных прокладок ограждение не устанавливают.

Торцевые щиты устанавливают и закрепляют в соответствии с положениями пункта 2.2.2 настоящей главы.

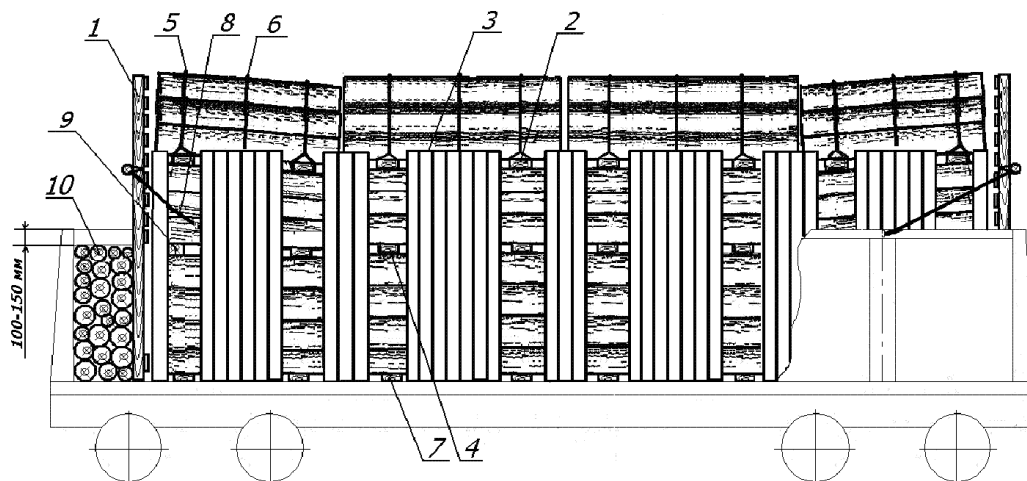
Лесоматериалы размещают в полувагоне несколькими штабелями по длине. Формирование штабелей выполняют в соответствии с положениями пунктов 2.1.1, 2.1.3, 2.1.6 настоящей главы. Прямоугольную часть штабеля разделяют по высоте на две части прокладками. В штабелях, расположенных в торцах полувагона, со стороны дверей укладывают утолщенные прокладки.

Если суммарная длина штабелей меньше внутренней длины полувагона, один из торцевых щитов устанавливают вплотную к дверям, второй – вплотную к торцу последнего штабеля; зазор между этим щитом и торцевыми дверями (стеной) полувагона заполняют лесоматериалами, располагаемыми горизонтально поперек полувагона до уровня ниже верхнего обвязочного бруса полувагона на 100 – 150 мм.

2.2.4. Размещение лесоматериалов длиной свыше 1,0 м до 1,8 м включительно производят в несколько штабелей по длине вагона встык без использования подкладок и прокладок. По всему периметру полувагона устанавливают ограждение из груза (рисунок 17).



Рисунок 17

1 – круглый лесоматериал ограждения; 2 – крепящая доска; L – длина круглых лесоматериалов

Сортименты, используемые для устройства ограждения, устанавливают таким образом, чтобы возвышение их над верхним обвязочным брусом полувагона составляло не более 0,4 их длины при условии соблюдения основного габарита погрузки; ограждение устанавливают после размещения лесоматериалов до соответствующей высоты от уровня пола полувагона. Сортименты ограждения дверей (торцевых стен) скрепляют друг с другом доской (горбылем) толщиной не менее 30 мм и длиной 2,9 – 3,0 м. Доску (горбыль) устанавливают «на ребро» с внутренней стороны ограждения с опорой на верхний обвязочный брус полувагона и закрепляют к крайним и двум средним лесоматериалам ограждения гвоздями длиной не менее 100 мм по два в каждое соединение.

Лесоматериалы укладывают горизонтально до уровня ниже верхней кромки ограждения не менее чем на 50 мм. Зазор между торцевым ограждением и погруженными лесоматериалами заполняют круглыми лесоматериалами, располагаемыми горизонтально поперек вагона ниже верхней кромки ограждения на 50 – 100 мм.

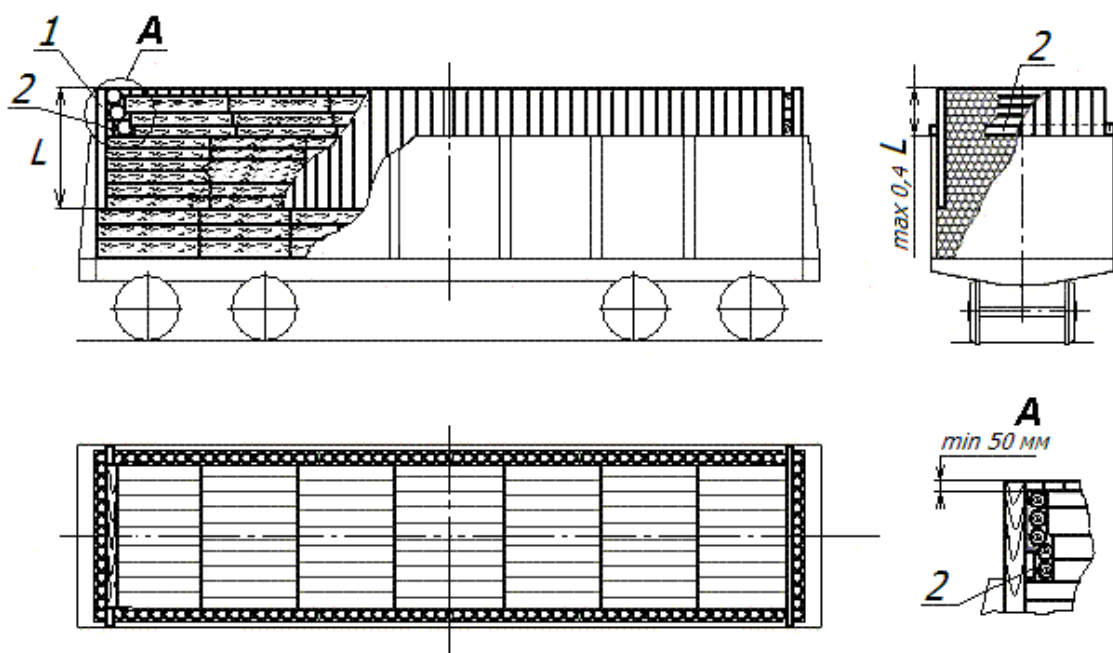
Допускается выполнять ограждение из досок (горбыля) толщиной не менее 30 мм. При этом груз ограждают восемью парами боковых стоек и шестью торцевыми стойками (рисунок 18). Скрепление стоек не устанавливают.



Рисунок 18

1 – стойка; 2 – доска ограждения; 3 – увязка

Доски (горбыль) ограждения закрепляют гвоздями длиной не менее 100 мм с внутренней стороны стоек по два гвоздя в каждое соединение. Длина досок (горбыля), прибываемых к торцевым стойкам, должна быть не менее ширины полувагона. Крайние торцевые и боковые стойки скрепляют между собой проволокой диаметром 6 мм в две нити.

2.2.5. При размещении лесоматериалов длиной 1,0 м по всему периметру полувагона устанавливают два ряда ограждения груза (рисунок 19).

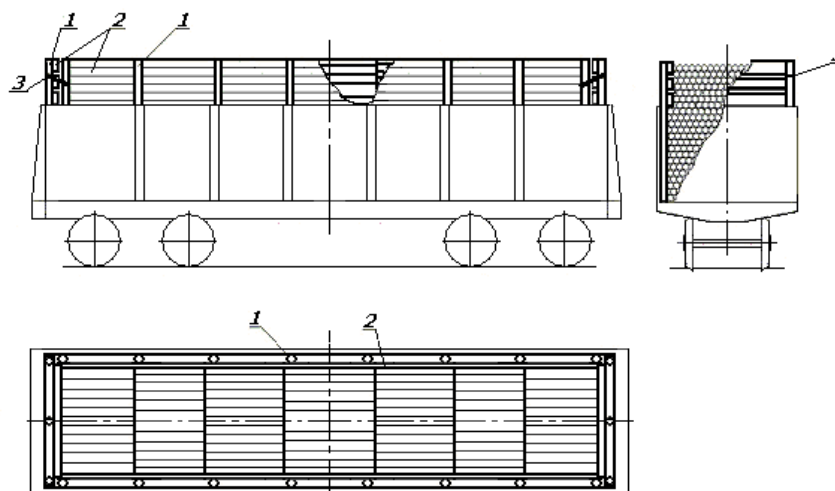

Рисунок 19

1 – первый ряд ограждения; 2 – второй ряд ограждения; 3 – доска скрепления второго торцевого ряда ограждения

Размещение лесоматериалов производят следующим порядком. Лесоматериалы размещают штабелями вдоль полувагона до высоты на 0,6 м ниже уровня верхнего обвязочного бруса полувагона без подкладок и прокладок. Затем на размещенные горизонтально круглые лесоматериалы устанавливают по периметру полувагона вплотную к стенам и дверям сплошной первый ряд ограждения из круглых лесоматериалов (груза) одинаковой толщины. Сортименты, используемые для устройства ограждения, устанавливают таким образом, чтобы возвышение их над верхним обвязочным брусом полувагона составляло не более 0,4 их длины. После установки первого ряда ограждения лесоматериалы укладывают горизонтально вплотную к ограждению на высоту 400 мм. Затем на размещенные горизонтально круглые лесоматериалы вплотную к первому ряду ограждения устанавливают второй сплошной вертикальный ряд ограждения таким образом, чтобы возвышение его кромки над кромкой первого ряда составляло не более 400 мм. Сортименты второго ряда торцевого ограждения скрепляют между собой доской (горбылем) толщиной не менее 30 мм и длиной, равной ширине второго ряда. Доску (горбыль) устанавливают с внутренней стороны ограждения «на ребро» с опорой на погруженные лесоматериалы и закрепляют к крайним и двум средним лесоматериалам гвоздями длиной не менее 100 мм по два в каждое соединение. После установки второго ряда ограждения лесоматериалы укладывают горизонтально вдоль вагона до уровня ниже верхней кромки второго ряда ограждения не менее чем на 50 мм. Зазор между торцевым ограждением и погруженными лесоматериалами заполняют лесоматериалами, располагаемыми горизонтально поперек вагона ниже уровня ограждения на 50 – 100 мм.

2.3. Допускается размещать в одном полувагоне круглые лесоматериалы длиной 3,0 м и более совместно с лесоматериалами длиной менее 3,0 м (рисунок 20).

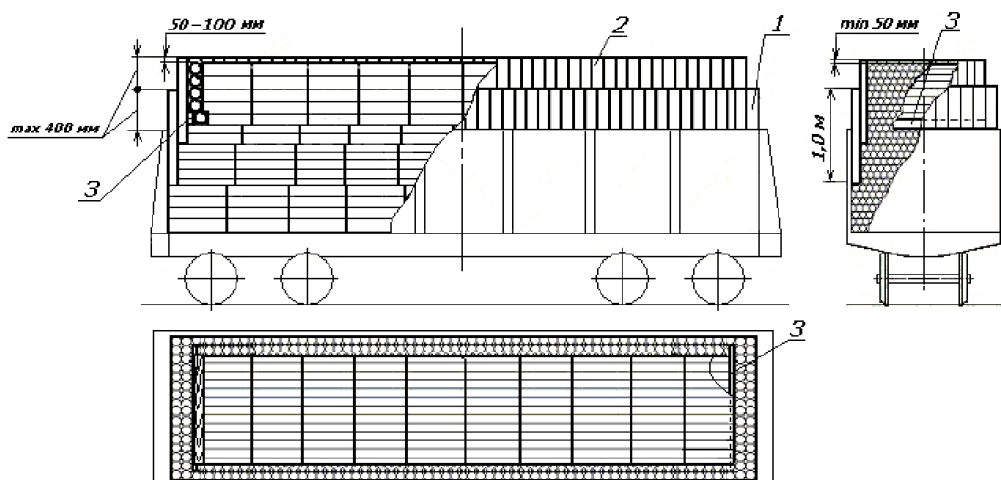

Рисунок 20

- а) в полувагоне с открытыми дверями; б) в пределах длины кузова
 1 – увязка из проволоки или шестизвенная стяжка; 2 – удлиненная прокладка; 3 – стойка; 4 – стяжка; 5 – утолщенная подкладка;
 6 – средняя увязка «шапки»

Под крайние штабели со стороны торцов вагона укладывают утолщенные подкладки: при размещении с открытыми дверями – вплотную к торцевым порожкам полувагона, при размещении в пределах длины кузова – на расстоянии от концов штабеля 500 – 800 мм. Штабели формируют из трех частей по высоте. До высоты стен полувагона в торцевых частях размещают штабели длиной 3,0 м и более; между ними в средней части полувагона размещают штабели длиной менее 3,0 м. Выход лесоматериалов нижних штабелей за концевую балку полувагона допускается не более 200 мм. Затем до высоты прямоугольной части соответствующего габарита погрузки размещают штабели длиной 3,0 м и более таким образом, чтобы они перекрывали стыки нижележащих штабелей.

Далее размещают штабели шапки из лесоматериалов длиной 3,0 м и более. Формирование штабелей и установку средств крепления лесоматериалов производят в соответствии с положениями пункта 2.1 настоящей главы. Не допускается выход по длине верхних штабелей за торцы нижних штабелей. Крайние стойки изготавливают высотой, превышающей высоту ограждаемого штабеля не менее чем на 150 мм.

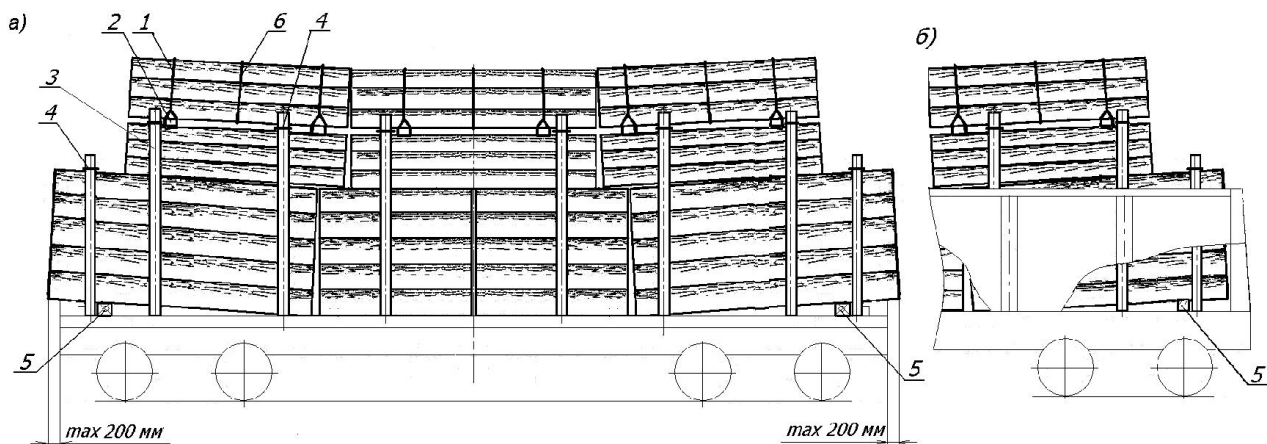
2.4. Размещение и крепление пакетированных круглых лесоматериалов длиной до 8,0 м включительно.

2.4.1. Перевозка пакетов длиной менее 1,5 м, а также пакетов свежеекоренных или с невысохшим покрытием (пропиткой) лесоматериалов независимо от длины допускается только в полувагонах с закрытыми дверями в пределах основного габарита погрузки с установкой торцевых щитов.

Размещение и крепление пакетов лесоматериалов в пределах зонального габарита погрузки допускается только в полувагонах с внутренней высотой кузова не менее 2060 мм.

2.4.2. Пакеты из круглых лесоматериалов формируют с использованием многооборотных полужестких стропов (ГОСТ 14110) типа ПС-04 грузоподъемностью 3000 кг и типа ПС-05 грузоподъемностью 7500 кг.

2.4.3. Пакеты из круглых лесоматериалов, размещаемые в полувагонах, должны иметь параметры, приведенные в таблице 2.

Таблица 2

Вид пакетированной продукции	Длина пакета, м	Тип стропов	Размеры пакета, мм		Масса пакета не более, т
			ширина В	высота Н	
Короткомерные круглые и колотые лесоматериалы (рудничная стойка, пропсы, балансы, дрова и др.)	1,0 – 3,0	ПС-04	$\frac{2800}{2700}$	$\frac{1600}{1750}$	6
Круглые лесоматериалы (пиловочник и др.)	3,0 – 8,0	ПС-05	$\frac{2800}{2700}$	$\frac{1600}{1750}$	20
			2500		

Примечания.

1. Значения ширины (В) и высоты (Н) приведены для пакетов, находящихся в пакетформирующем устройстве.

2. Значения ширины и высоты пакетов приведены: в числителе – при размещении в пределах основного габарита погрузки, в знаменателе – зонального габарита погрузки.

3. Значения высоты (Н) приведены для пакетов прямоугольного очертания.

4. Пакеты шириной 2500 мм предназначены для размещения в дверном проеме полувагонов.

Пакеты из круглых лесоматериалов, предназначенные для размещения на платформах, должны иметь длину 3,0 – 8,0 м, ширину 2700 мм и высоту не более 1750 мм.

При погрузке в пределах основного габарита погрузки для размещения в нижнем ярусе формируют пакеты прямоугольного очертания (рисунок 21а), для размещения в верхнем ярусе – пакеты, имеющие верхнюю часть в форме трапеции (рисунок 21б), при этом их высота (Н₁) определяется размерами звеньев замыкающей стяжки стропы. При погрузке в пределах зонального габарита для размещения в обоих ярусах формируют пакеты прямоугольного очертания (рисунок 21а).



Рисунок 21

1 – грузовая тяга; 2 – цепной замыкающий конец; 3 – проволочная увязка; 4 – петлевой замок; 5 – замыкающая стяжка

2.4.4. Пакеты из круглых лесоматериалов длиной от 1 до 6,5 м включительно массой не более 15 т увязывают двумя стропами в соответствии с таблицей 2. Стропы размещают на расстоянии друг от друга не менее половины длины пакета на равном удалении от торцов пакета, но не менее 300 – 500 мм от торцов.

Пакеты лесоматериалов длиной свыше 6,5 м и пакеты массой более 15 т увязывают четырьмя стропами ПС-05. Стропы размещают парами на равном удалении от торцов пакета. Расстояние между стропами в паре должно быть 250 – 300 мм; расстояние между внутренними стропами пар – 3000 – 3500 мм (рисунок 22).

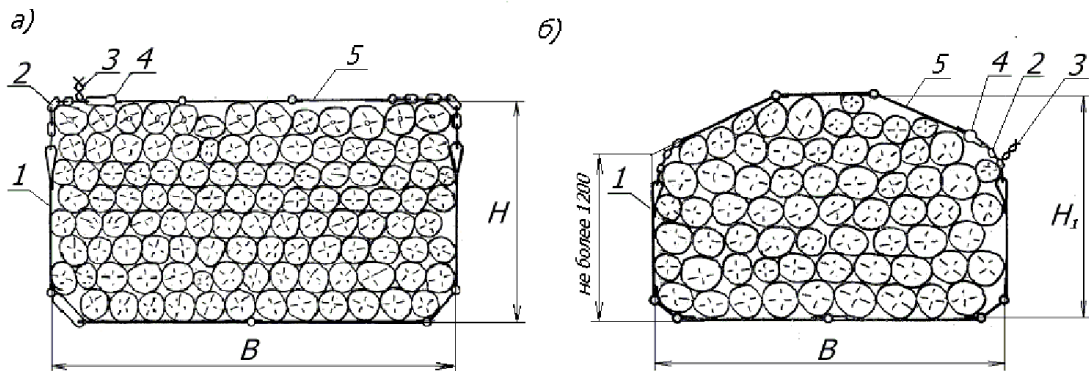

Рисунок 22

Замыкание стропов осуществляют, пропуская свободный конец цепи в петлевой замок с последующей фиксацией цепи увязкой из проволоки диаметром не менее 4 мм, концы которой скручивают между собой не менее трех раз. Стропы на пакете должны быть плотно затянуты (рисунок 23).

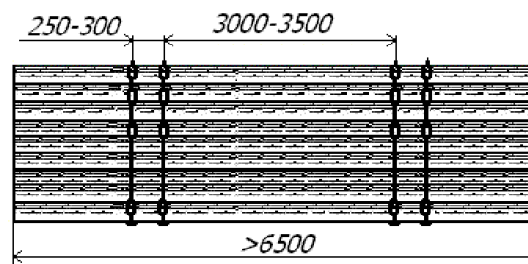

Рисунок 23

1 – петлевой замок; 2 – цепной замыкающий конец; 3 – проволочная увязка

2.4.5. Допускается формирование пакетов из круглых лесоматериалов длиной менее 1,0 м стыкованием по длине. В таких пакетах по периметру поперечного сечения должны быть уложены круглые лесоматериалы длиной, равной суммарной длине уложенных в пакет лесоматериалов. Выход отдельных круглых лесоматериалов за торцы пакета не допускается.

2.4.6. Пакеты лесоматериалов в полувагоне размещают несколькими штабелями по его длине без применения стоек, подкладок и прокладок. Штабель формируют из двух пакетов по высоте.

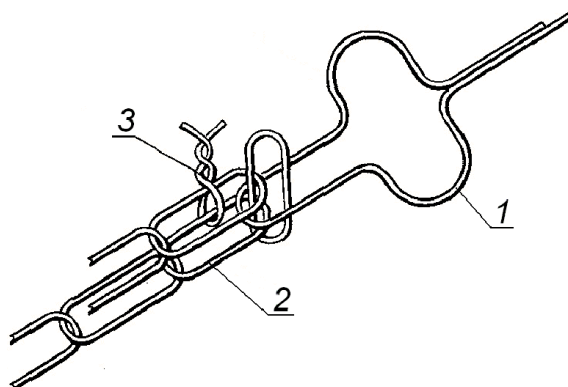
2.4.7. Пакеты из круглых лесоматериалов длиной 3,0 – 8,0 м на платформе (рисунок 24) размещают в пределах основного габарита погрузки в два яруса по высоте без подкладок и прокладок.



Рисунок 24
1 – стойка; 2 – стяжка

Штабели ограждают стойками, устанавливаемыми во все боковые стоечные скобы по длине погрузки. После размещения пакетов первого яруса на платформе каждую пару противоположных боковых стоек скрепляют стяжкой из проволоки диаметром 6 мм в четыре нити или четырехзвенной стяжкой.

Допускается размещать на одной платформе пакеты из круглых лесоматериалов различной длины при условии, что суммарная длина пакетов не превышает длины пола платформы. В этом случае пакеты из круглых лесоматериалов размещают по длине платформы таким образом, чтобы стык нижних пакетов перекрывался одним из верхних пакетов. Суммарная длина верхних пакетов должна быть не более суммарной длины нижних пакетов.

2.4.8. Пакеты из лесоматериалов длиной от 1,5 до 2,0 м включительно перевозят только в полувагонах с торцевыми стенами или закрытыми дверями с установкой торцевых щитов. Пакеты размещают с использованием основного или зонального габарита погрузки несколькими штабелями по длине (рисунки 25, 26).

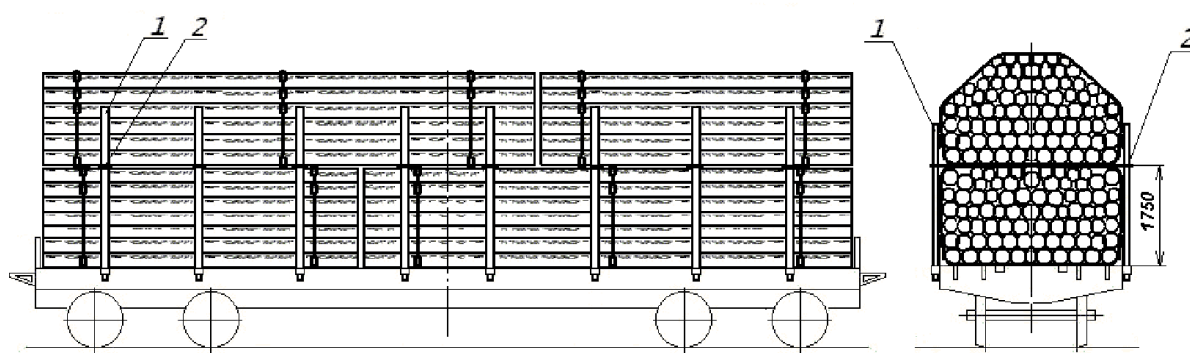

Рисунок 25
1 – торцевой щит; 2 – растяжка



Рисунок 26
1 – торцевой щит; 2 – растяжка

Щиты изготавливают в соответствии с положениями пункта 2.2.2 настоящей главы. При погрузке в пределах зонального габарита крайние стойки щита должны иметь длину не более 3260 мм. Щиты устанавливают и закрепляют в полувагоне растяжками из проволоки диаметром 6 мм в две нити за верхние увязочные устройства полувагона. Пакеты размещают вплотную к торцевым щитам и друг к другу.

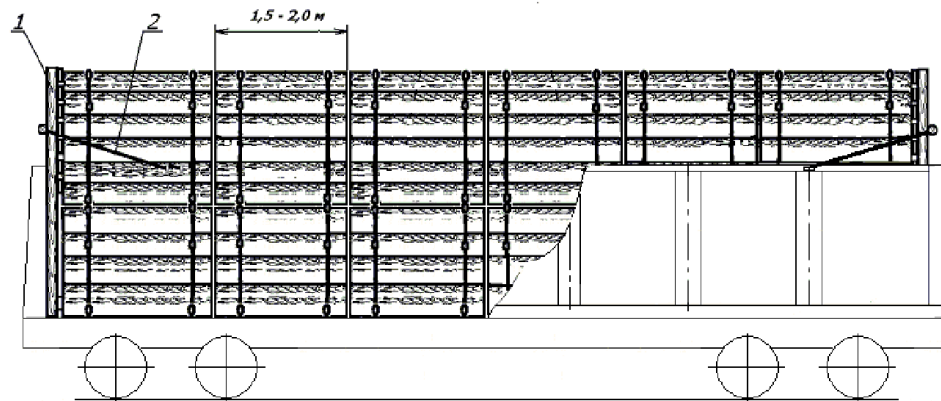
Если суммарная длина штабелей меньше внутренней длины полувагона, один из торцевых щитов устанавливают вплотную к дверям, второй – вплотную к торцу последнего штабеля; зазор между этим щитом и дверями полувагона заполняют лесоматериалами, располагаемыми горизонтально поперек вагона ниже уровня верхнего обвязочного бруса полувагона на 100 – 150 мм (рисунок 26) или пакетом соответствующих размеров.

Допускается размещать в полувагоне штабели различной длины. Штабели меньшей длины размещают в средней части полувагона между более длинными штабелями.

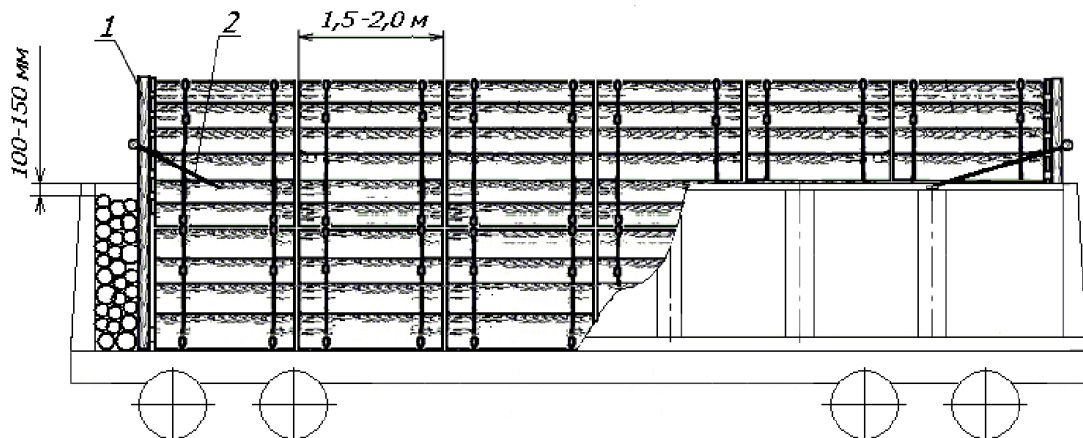
2.4.9. Пакеты лесоматериалов длиной менее 1,5 м размещают в полувагонах только в пределах основного габарита погрузки в соответствии с положениями пункта 2.4.8 настоящей главы.

2.4.10. Пакеты лесоматериалов длиной свыше 2,0 м в полувагоне размещают с использованием основного или зонального габарита погрузки без установки ограждающих торцевых щитов (рисунки 27 – 29).



Рисунок 27

Зазоры между штабелями, а также между штабелями и дверями (торцевыми стенами) полувагона допускаются не более 200 мм.

Допускается в середине полувагона размещать один штабель длиной менее остальных, но не менее 1,5 м.

Допускается один штабель длиной менее остальных, но не менее 2,0 м, размещать в торце полувагона (рисунок 28). При этом штабель длиной 2,0 м ограждают торцевым щитом (рисунок 28а), при длине этого штабеля более 2,0 м торцевой щит не устанавливают (рисунок 28б).

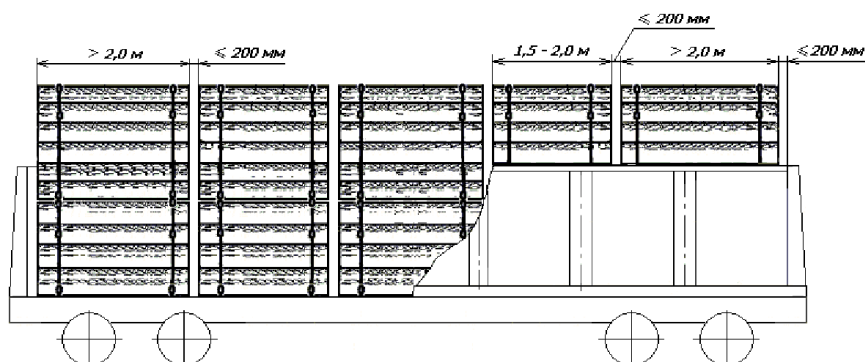

Рисунок 28

1 – торцевой щит; 2 – растяжка

Если длина пакетов не обеспечивает плотное (или с зазорами не более 200 мм) размещение штабелей по длине полувагона, штабели размещают вплотную к одному торцу полувагона и друг к другу, зазор между штабелем и дверями (стеной) с

противоположной стороны заполняют непакетированными лесоматериалами, располагаемыми горизонтально до уровня на 100 – 150 мм ниже верхнего обвязочного бруса полувагона или пакетом лесоматериалов соответствующих размеров (рисунок 29). При этом должны соблюдаться положения настоящего пункта по размещению пакета меньшей длины.

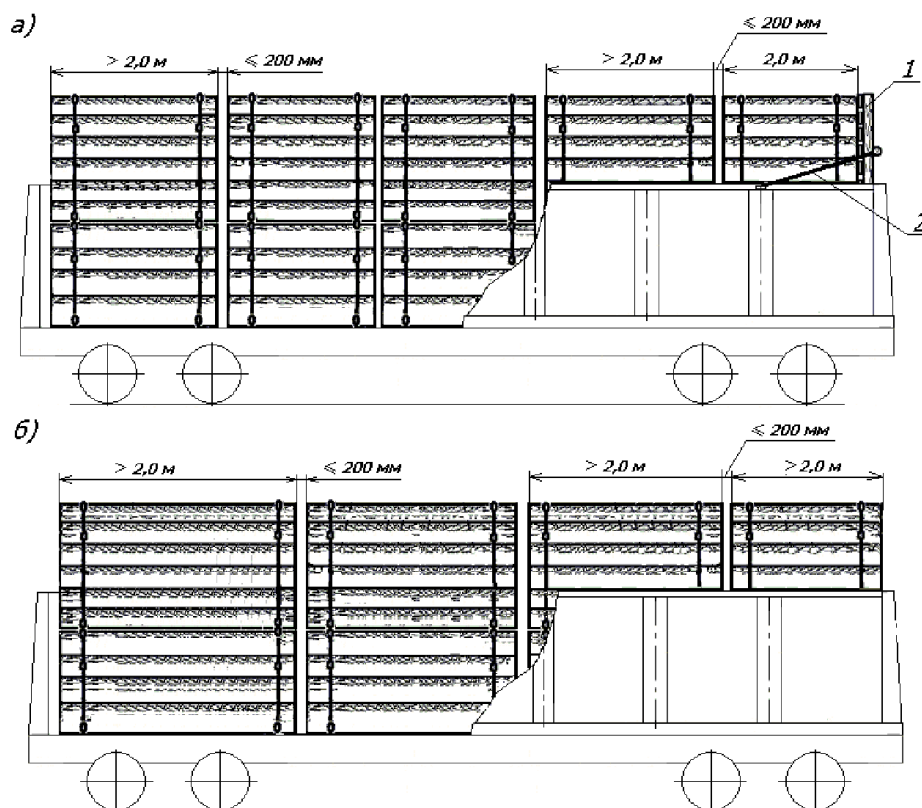

Рисунок 29

Допускается перевозить пакеты лесоматериалов (за исключением свежеекоренных или с невысохшим покрытием (пропиткой)) длиной не менее 3,0 м в полувагонах с открытыми торцевыми дверями, при этом выход груза за пределы концевой балки полувагона не должен превышать 400 мм.

Допускается перевозить в одном полувагоне пакеты круглых лесоматериалов различной длины, но не менее 3,0 м, с соблюдением требований настоящего пункта в части допускаемых зазоров между пакетами, пакетами и торцевыми дверями (стенами) вагона. В этом случае пакеты размещают таким образом, чтобы пакеты верхнего яруса перекрывали стыки пакетов нижнего яруса (рисунок 30).

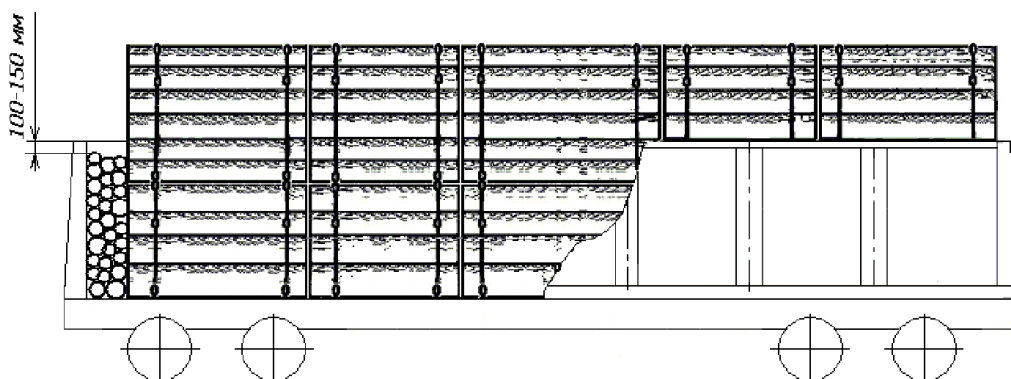
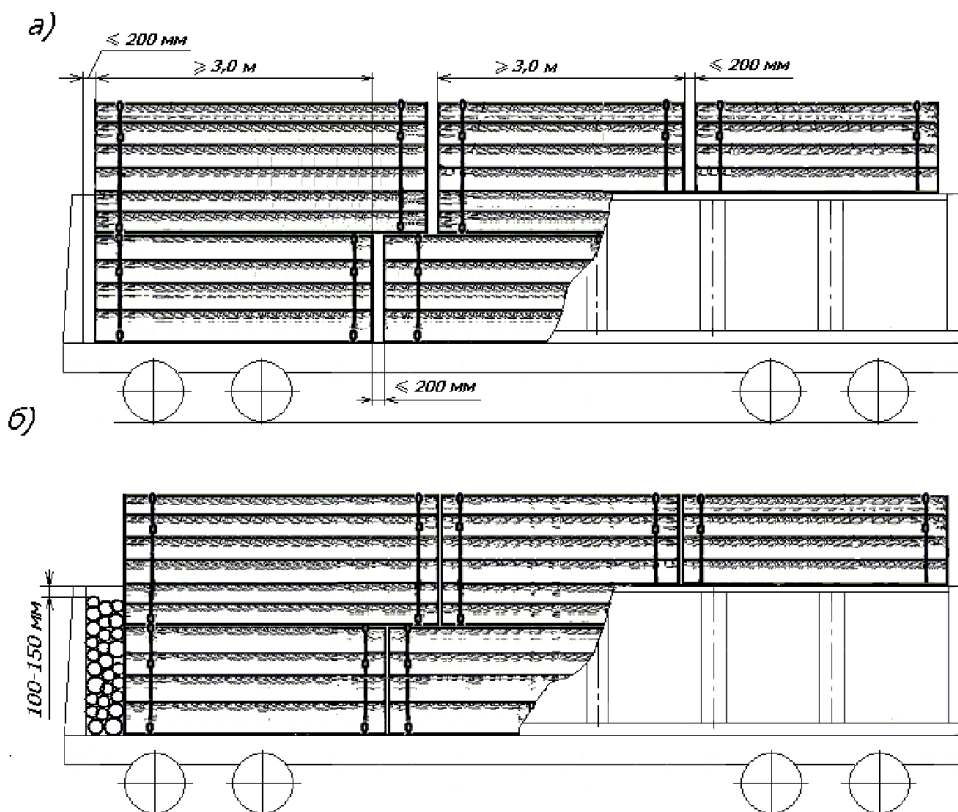

Рисунок 30

2.4.11. Пакеты из свежеекоренных или с невысохшим покрытием (пропиткой) лесоматериалов независимо от длины размещают в полувагонах в соответствии с положениями пункта 2.4.8 настоящей главы в пределах основного габарита погрузки.