

Серія «Усі уроки в початковій школі»
Серію засновано в 2007 році

Усі уроки
ТРУДОВОГО
НАВЧАННЯ
1–4 класи

2-ГЕ ВИДАННЯ

Харків
Видавнича група «Основа»
2009

УДК 37.016
ББК 74.263
У74

1-ше видання вийшло друком у 2008 році

Усі уроки трудового навчання. 1–4 класи / упоряд.
У74 Ю. Є. Бардакова.— 2-ге вид., випр.— Х. : Вид. група «Осно-
ва», 2009.— 431, [1] с. : іл. — (Серія «Усі уроки в початковій
школі»).

ISBN 978-966-333-665-7.

Посібник містить орієнтовні розробки уроків трудового навчання у 1–4
класах, складені відповідно до чинної Програми (авт. В. Тименко, Л. Дени-
сенко, В. Вдовченко).

Використання на уроках цікавого дидактичного матеріалу (загадок,
кросвордів, віршів), нестандартних методів навчальної діяльності, завдань
творчого характеру сприятиме розвитку творчих здібностей учнів 1–4 класів,
фантазії, мислення, художнього смаку, а також формуванню елементарних на-
вичок дизайну та вихованню поваги до праці та людей різних професій.

УДК 37.016
ББК 74.263

Серія «Усі уроки в початковій школі»

Навчальне видання

УСІ УРОКИ ТРУДОВОГО НАВЧАННЯ. 1–4 КЛАСИ 2-ге видання

Упорядник **БАРДАКОВА Юлія Євгенівна**

Навчально-методичний посібник

Головний редактор *Ю. Є. Бардакова*
Технічний редактор *О. В. Лебедева*
Коректор *О. М. Журенко*

Підписано до друку 28.01.2007. Формат 60×90/16. Папір газетний.
Гарнітура Ньютон. Ум. друк. арк. 27,0.
Замовлення № 8-02/18-05.

ТОВ «Видавнича група «Основа». Свідоцтво ДК № 2911 від 25.07.07 р.
61000, м. Харків, вул. Плеханівська, 66
Тел. (057) 731-96-31.
e-mail: ub@osnova.com.ua

Віддруковано з готових плівок ПП «Тріада+»
Свідоцтво ДК № 1870 від 16.07.2007 р.

Харків, вул. Киргизька, 19. Тел.: (057) 757-98-16, 757-98-15

ISBN 978-966-333-665-7

© Бардакова Ю. Є., упорядкування, 2008
© ТОВ «Видавнича група «Основа», 2009

ЗМІСТ

1 КЛАС	9
Урок 1–2. Тема. Вступне заняття. Значення праці в житті людини. Організація робочого місця	10
Урок 3. Тема. Заготівля і зберігання природного матеріалу. Урок-екскурсія в парк	12
Урок 4–5. Тема. Збирання квітів різних видів місцевих рослин. Виготовлення квіткової абетки	14
Урок 6–7. Тема. Аплікація із рослинних форм.....	17
Урок 8. Тема. Декоративна аплікація.....	19
Урок 9–10. Тема. Сюжетні композиції з рослинних форм. Створення колективних сюжетних композицій з природного матеріалу....	20
Урок 11–12. Тема. Об'ємні вироби з природного матеріалу. Виготовлення із природних форм фігурок тварин, дерев, казкових персонажів. Об'єднання виробів у спільну композицію	22
Урок 13. Тема. Обладнання для роботи з глиною і пластиліном. Прийоми ліплення	24
Урок 14. Тема. Народні іграшки з глини.....	26
Урок 15. Тема. Ліплення з пластиліну (гриби)	28
Урок 16. Тема. Ліплення. Композиція «Будиночок равлика»	30
Урок 17. Тема. Ліплення з пластиліну звірят	32
Урок 18. Тема. Властивості паперу. Робота з папером.....	34
Урок 19. Тема. Конструювання зі смужок паперу.....	36
Урок 20–21. Тема. Перегинання і складання паперу. Виготовлення стріли, пташки.....	37
Урок 22. Тема. Розмітка за зразком, клітинками та лінійкою.....	40
Урок 23–24. Тема. Різання паперу. Виготовлення з цупкого паперу геометричних фігур	42
Урок 25. Тема. Криволінійне різання паперу. Виготовлення дидактичної гри «Числове віяло»	44
Урок 26. Тема. Симетричне вирізування	47
Урок 27. Тема. Вирізування з паперу серветок, сніжинок	49
Урок 28. Тема. Аплікація з паперу «Прикрась ялинку».....	52
Урок 29–30. Тема. Виготовлення ялинкових і різдвяних іграшок та прикрас	54
Урок 31. Тема. Аплікація з кольорового паперу «Квітка»	57
Урок 32. Тема. Аплікація з кольорового паперу «Святкова листівка»	59
Урок 33. Тема. Аплікація з паперу «Курчатко»	62
Урок 34. Тема. І з папером, і з картоном працювати ми майстри!.....	64
Урок 35–36. Тема. Створення з кольорового паперу орнаментів геометричних та рослинних форм на закладці до книжки, квадраті	68
Урок 37. Тема. Саморобна дидактична гра «Сад і город».....	71

Урок 38. Тема. Текстильні матеріали. Загальні поняття про прядиво, нитки, тканини та ткацтво.....	74
Урок 39–40. Тема. Плетіння. Спосіб плетіння «косичкою». Створення виробів з плетіння	76
Урок 41. Тема. Інструменти і приладдя для роботи з тканиною.....	77
Урок 42. Тема. Стібки і шви. Ручні стібки. Шов «уперед голку» та його застосування	79
Урок 43. Тема. Виконання шва «уперед голку». Оздоблення виробів ручним швом.....	82
Урок 44–45. Тема. Розкрій тканини. Виготовлення спіднички прямолінійної форми для ляльки	85
Урок 46. Тема. Пошиття виробів з тканини. Шви «уперед голку», «через край»	87
Урок 47–48. Тема. Пошиття фартушка для ляльки, оздоблення його швом «уперед голку» та аплікацією.....	89
Урок 49. Тема. Будівельний конструктор	91
Урок 50. Тема. Будівельні споруди. Конструювання з деталей набору «Казкового містечка»	92
Урок 51. Тема. Конструювання з деталей набору будиночків різної складності за малюнком та власним задумом.....	94
Урок 52. Тема. Пластмасові технічні конструктори. Їх призначення.....	96
Урок 53. Тема. Колективне збирання моделей машин. Спільна поетапна робота з моделювання транспортної техніки.....	98
Урок 54. Тема. Пластичні матеріали, їх властивості і призначення	101
Урок 55. Тема. Тематичне ліплення за малюнком і власним задумом. Створення композиції за мотивами української народної казки «Колобок»	103
Урок 56. Тема. Ліплення з пластиліну овочів і фруктів.....	105
Урок 57. Тема. Догляд за кімнатними рослинами.....	107
Урок 58. Тема. Вирощування рослин у закритому ґрунті. Відбір повноцінного насіння (коренів) овочевої зелені.....	110
Урок 59. Тема. Висівання пророщеного насіння у відкритий ґрунт.....	112
Урок 60*. Тема. Висівання насіння квітів у відкритий ґрунт.....	113

2 КЛАС

Урок 1. Тема. Вступне заняття.....	118
Урок 2. Тема. Згинання і складання паперу. Виготовлення іграшок із паперу. Метелик.....	122
Урок 3. Тема. Згинання та складання паперу. Виготовлення іграшки складанням. Декоративна квітка.....	125
Урок 4. Тема. Згинання і складання паперу. Виготовлення іграшок із паперу. Жабка.....	128
Урок 5. Тема. Симетричне вирізування. Виготовлення гірлянд-хороводів «Дерева»	131

* Решту 10 уроків вчитель планує за власним розсудом

Урок 6. Тема. Симетричне вирізування. Витинанки. Серветки (з паперу)	135
Урок 7. Тема. Робота з природним матеріалом. Складання орнаменту у смужці	140
Урок 8. Тема. Предметна аплікація із рослинних форм. Зайчик.....	143
Урок 9. Тема. Робота з природним матеріалом. Аплікація із рослинних форм. Сюжетна аплікація. Акваріум.....	146
Урок 10. Тема. Об'ємні вироби із природних матеріалів. Виготовлення виробів із каштанів та жолудів.....	149
Урок 11. Тема. Об'ємні вироби із природних матеріалів. Виготовлення іграшок із горіхів	152
Урок 12. Тема. Робота з природним матеріалом. Сувеніри із насіння ясеня, клена.....	154
Урок 13. Тема. Елементи графічної грамоти. Виготовлення геометричних фігур	158
Урок 14. Тема. Елементи графічної грамоти. Виготовлення «Монгольської гри».....	161
Урок 15. Тема. Конструювання. Курочка Ряба.....	164
Урок 16. Тема. Об'ємні вироби з паперу. Виготовлення новорічних прикрас. Сіточки	167
Урок 17. Тема. Об'ємні вироби з паперу. Виготовлення ялинкових прикрас. Новорічна гірлянда	170
Урок 18. Тема. Робота з папером. Іграшки зі смужок. Котик	173
Урок 19. Тема. Робота з папером. Іграшки зі складеного аркуша.....	176
Урок 20. Тема. Робота з папером. Предметна аплікація. Прапор та герб України	180
Урок 21. Тема. Робота з папером. Декоративна аплікація	184
Урок 22. Тема. Сюжетна аплікація. Створення композицій до казок	189
Урок 23. Тема. Робота з папером. Вітальна листівка до 8 Березня	194
Урок 24. Тема. Робота з картоном. Настінні сувеніри.....	198
Урок 25. Тема. Робота з папером. Писанка	201
Урок 26. Тема. Конструювання меблів із сірникових коробок.....	205
Урок 27. Тема. Конструювання із сірникових коробок. Човник.....	207
Урок 28. Тема. Текстильні матеріали. Плетіння «косичка».....	210
Урок 29. Тема. Робота з тканиною. Ручні шви. Шов «уперед голку». Шов «ручна строчка»	213
Урок 30. Тема. Аплікація з відрізків вовняних ниток. Вітальна листівка до Дня Перемоги	216
Урок 31. Тема. Розкроювання тканини. Виготовлення серветки з бахромою	219
Урок 32. Тема. Оздоблення серветки ручним швом «уперед голку».....	222

3 КЛАС

Урок 1. Тема. Виготовлення закладки в книжку	226
Тема. Виготовлення книжки-саморобки до свята 8 Березня	231
Урок 2. Тема. Куб, конус. Креслення розгортки куба, конуса	234

Урок 3. Тема. Об'ємні вироби з паперу. Виготовлення іграшки конічної форми	236
Урок 4. Тема. Виготовлення кубиків із зображенням літер для першокласників	241
Урок 5. Тема. Мета та умови праці професій типу «людина — природа». Виготовлення сторінок Червоної книги України	244
Урок 6. Тема. Робота з природним матеріалом. Аплікація з листя, трав і квітів	248
Урок 7. Тема. Робота з природним матеріалом. Ікебани.....	250
Урок 8. Тема. Робота з природним матеріалом. Виготовлення аплікації «Метелик» із насіння ясена та клена.....	253
Тема. Аплікація із соломки	256
Урок 9. Тема. Відображення рослинних форм у композиціях. Способи komponування рослинних форм.....	258
Урок 10. Тема. Макетування об'ємних виробів із природного матеріалу	260
Урок 11. Тема. Створення довільної композиції з об'ємних виробів із природного матеріалу	264
Урок 12. Тема. Професії кравець, закрійник, швачка. Види швів	265
Урок 13. Тема. Виготовлення подушечки для голок	269
Урок 14. Тема. Пришивання гудзиків	272
Тема. Дрібний ремонт одягу. Латка. Вішалка для одягу.....	274
Урок 15. Тема. Міфологічні істоти — обереги природи та людей. Шиття м'яких іграшок із тканини.....	277
Урок 16. Тема. Виготовлення саморобки «Сніговичок», листівки «Сніговик»	280
Урок 17. Тема. Виготовлення новорічних і різдвяних іграшок, ялинових прикрас, сюрпризів із різних матеріалів	283
Урок 18. Тема. Симетричне вирізування. Витинанки. Виготовлення сніжинок.....	289
Урок 19. Тема. Колективна творча робота: прикрашання ялинки, класної кімнати до новорічного свята.....	293
Урок 20. Тема. Людина і знаки інформації. Виготовлення дорожніх знаків	297
Урок 21. Тема. Давні і сучасні засоби передачі інформації. Виготовлення власної візитки	302
Урок 22. Тема. Модель годинника із квадратним або круглим циферблатом.....	305
Урок 23. Тема. Виготовлення моделі ракети.....	308
Урок 24. Тема. Виготовлення моделі парашута	311
Тема. Конструювання іграшкового планера з паперу.....	313
Урок 25. Тема. Поняття про винахідництво і раціоналізаторство. Конструювання технічних моделей із квадратних та прямокутних заготовок із паперу, картону.....	316
Урок 26. Тема. Конструювання моделей машин із деталей конструкторів за зразком	319

Урок 27. Тема. Колективна творча робота: конструювання транспортних засобів	322
Урок 28. Тема. Виготовлення пейзажу, панно із використанням різних матеріалів (в коробці з-під цукерок)	325
Урок 29. Тема. Макетування будинку або інших конструкційних об'єктів	327
Урок 30. Тема. Елементи графічної грамоти. Виготовлення коробочки....	331
Урок 31–32. Тема. Сучасні та традиційні види художньої праці. Створення орнаментів для вишивок, перенесення малюнки в на тканину.....	336
Урок 33. Тема. Мета та умови праці квітників. Досліди з рослинами.....	339
Урок 34. Тема. Колективна творча робота: конструювання виробів для відтворення українського побуту. Посуд (ліплення)	344

4 КЛАС

Урок 1. Тема. Повторення вивченого за 1–3 класи. Ділові якості працівників, умови праці для різних видів професійної діяльності. Правила професійної діяльності	350
Урок 2. Тема. Елементи проектно графіки (графічної грамоти).....	353
Урок 3. Тема. Світ професій «людина — природа». Екскурсія на робочі місця професійних працівників сфери «людина — природа»	359
Урок 4. Тема. Робота з рослинними матеріалами. Створення композицій із квітковими формами	361
Урок 5. Тема. Робота з насінням медоносних квітів. Виготовлення аплікації з гречки, пшона. Їжачок	363
Урок 6. Тема. Робота з пластиліном. Поєднання способів «витягування» з цілого шматка пластиліну і «примазування» деталей до основи	366
Урок 7. Тема. Ліплення на основі пласта. Комбінований спосіб ліплення	368
Урок 8. Тема. Узагальнююча практична робота. Створення колективної композиції-виставки за тематикою розділу	370
Урок 9. Тема. Світ професій «людина — людина».....	371
Урок 10. Тема. Побутова праця. Розподіл обов'язків у сім'ї. Види самообслуговування. Виготовлення корисних для сім'ї речей у міні-групах	374
Урок 11. Тема. Культура зовнішності людини. Її стиль.....	377
Урок 12. Тема. Розробка іграшкових моделей і макетування різних стилів одягу.....	380
Урок 13. Тема. Подарунки та сувеніри до свят. Свято Миколая.....	382
Урок 14. Тема. Подарунки та сувеніри до Нового року.....	384
Урок 15. Тема. Узагальнююча практична робота	386
Урок 16. Тема. Світ професій «людина — знакові системи»	388
Урок 17. Тема. Умовні знаки передачі інформації. Робота з різними матеріалами	390

Урок 18. Тема. Узагальнююча практична робота. Коллективна сюжетно-рольова гра	393
Урок 19. Тема. Світ професій «людина — техніка». Урок-екскурсія	395
Урок 20. Тема. Технічні конструкції. Моделювання за графічним зображенням.....	398
Урок 21. Тема. Проектування технічних моделей. Розробка графічних зображень	402
Урок 22. Тема. Технічне моделювання з деталей конструктора «Школяр» та інших технічних конструкторів. Модель свердлильного верстата	405
Урок 23. Тема. Проектне моделювання з деталей конструкторів за власним задумом	407
Урок 24. Тема. Макетування будівельних споруд на основі розгортки за аналогом, макетом-зразком	409
Урок 25. Тема. Проектування макетів споруд за власним задумом	411
Урок 26. Тема. Узагальнююча практична робота. Коллективна виставка-композиція «Моя вулиця»	413
Урок 27. Тема. Світ професій «людина — художні образи».....	414
Урок 28. Тема. Художні техніки декоративно-ужиткового мистецтва. Художня вишивка.....	416
Урок 29. Тема. Художня обробка деревини	419
Урок 30. Тема. Східний і західний стилі в архітектурі. Особливості архітектурних форм Заходу і Сходу	420
Урок 31. Тема. Поєднання об'ємних просторових форм (призми, куба, паралелепіпеда) у будівлях східної архітектури. Виготовлення макету фортеці.....	423
Урок 32. Тема. Художнє конструювання предметів побуту. Плетення з кольорових смужок картону. Килимок	425
Урок 33. Тема. Конструювання побутових виробів у техніці лозоплетіння. Виготовлення кошика	427
Урок 34. Тема. Узагальнююча практична робота. Елементи паркового мистецтва.....	430
Література	432

1 КЛАС

УРОК 1–2

Тема. Вступне заняття. Значення праці в житті людини. Організація робочого місця

Мета: формувати знання учнів про значення праці в житті людини; ознайомити учнів із організацією робочого місця та обов'язками чергових.

Обладнання: таблиці «Ким бути?» та малюнки із зображенням людей різних професій, робочий одяг учня, матеріали та інструменти, необхідні на уроках трудового навчання, таблиця «Пам'ятка учня про організацію робочого місця», зразки укомплектованих для уроків трудового навчання папок.

ХІД УРОКУ

I. Організація класу

У ч и т е л ь

Всі сідайте тихо, діти,
Домовляймося не шуміти.
Тож гаразд, часу не гаєм
І урок розпочинаєм!

II. Повідомлення теми і мети уроку

III. Формування нових знань і умінь

1. Читання вірша «Предківське коріння» (*Веремійчик І. М. Трудове навчання. 1 клас*).
2. Перевірка сприймання прочитаного.
— Які назви професій ви почули у цьому вірші?
3. Розповідь учителя про роль праці в житті людини.
— У нашій країні працюють мільйони людей різних професій. Все, що нас оточує,— будинки, заводи, мости, кораблі, автомобілі, трактори, комбайни, літаки — зроблено руками людини.
Праця — це основа людського життя, джерело багатства держави.
4. Колективне виконання вправи «Учитель — учні».
— Уявімо собі життя без роботи: і на виробництві, і в школі ніхто нічого не робить. Що б сталося?
Не працює електрик...
У ч н і. Немає світла, у квартирі темно, не працюють телевізори, холодильники, праски, пилососи...

- Не вийшов на роботу пекар...
У ч н і. Усі залишилися без хліба.
— Вирішив відпочити кочегар...
У ч н і. Буде холодно в школі, в дитячому садку, в лікарні.
— А якщо всі доярки не вийдуть на роботу?
У ч н і. Не буде молока, сметани, сиру.
— Правильно, діти, життя — це праця і бережливість.

Отже, щоб жити, потрібно трудитись. І тому кожна людина, ще будучи в школі, обмірковує, яку професію обрати у майбутньому. У школі ви вчитеся працювати. Основна праця для вас — це навчання. Але поряд з цим ви вчитеся і фізично працювати, виконувати певні дії з інструментами, допомагати старшим учням на пришкольній ділянці, у саду, а також ви виконуєте певні види роботи у нашій класній кімнаті.

5. Фізкультхвилинка.

6. Відгадування загадок.

Здається, проста річ така,
Як гайка чи гвинти,—
Без них не зробиш літака
І поїзду не йти...
Деталі точать... (*токарі*).

У пору літню, в час осінній,
Навесні — в гарячий час —
Косять, жнуть вони і сіють,
Орють лан у котрий раз. (*Хлібороби*)

Твій одяг вийде, мов картинка.
Все по тобі — рукав і спинка,
Тож на примірці — так годиться —
Стій рівно і не смій крутиться. (*Кравець*)

Хто розносить нам листи,
Телеграми і газети?
Ой, важка у нього ноша!
Діти, хто він?.. (*Листоноша*)

IV. Ознайомлення учнів із загальними правилами безпечної праці та обов'язками чергових

1. Робота за таблицею № 1.
2. Робота за підручником (С. 4).
3. Робота за таблицею № 2.
4. Фізкультхвилинка.
5. Практична діяльність учнів. Гра «Хто з чим працює?»
6. Конкурс знавців інструменту.

V. Підсумок уроку

- Які професії вам сподобалися?
- Яким повинно бути робоче місце?
- Які обов'язки чергових?
- Чи сподобався вам урок?
- Пригадайте прислів'я, приказки про труд людини, її ставлення до праці.
- Який майстер, така й робота.
- Сумний день до вечора, коли робити нічого.
- Без труда нема плода.
- Майстер на всі руки.
- Під лежачий камінь і вода не тече.
- Щоб рибу їсти, треба у воду лізти.

У ч и т е л ь

Спитай у тата чи у мами,
 Які професії у них...
 Професій в світі є чимало —
 Сповна їх вистачить на всіх.
 Та є одна поміж професій,
 Якої вчать всі в житті,
 Яка для кожного найперша,
 Якої вчитиметься ви.
 Письменник, лікар чи геолог,
 Учитель, слюсар чи кресляр —
 Всі називають головною
 Одну професію — школяр.
 Бо всім відомо, що без школи,
 Без знань, що мусиш там набуть,
 Не станеш у житті ніколи
 Тим, ким в дитинстві мрієш быть.

(А. Костецький)

УРОК 3

Тема. Заготівля і зберігання природного матеріалу.

Урок-екскурсія в парк

Мета: ознайомити учнів із суттєвими ознаками осені; формувати вміння розрізняти рослини за певними ознаками та формувати основи екологічного мислення; ознайомити з правилами збирання і зберігання природних матеріалів; розвивати спостережливість; виховувати бережливе ставлення до природи.

Обладнання: папки та коробки для зберігання природного матеріалу, газетний папір, праска.

ХІД УРОКУ

I. Організація класу до екскурсії

1. Повторення правил поведінки на дорозі та в природі.
2. Розподіл класу на групи для збирання природного матеріалу (*жолуді, каштани, шишки, листки*) та ознайомлення із правилами збирання природного матеріалу.

II. Екскурсія до парку

1. Відгадування загадки.

Коли вона загляне в сад,
 Налетється соком виноград
 І пізні яблука ранет
 Солодкі стануть, наче мед.
 Як помандрує по гаях
 З чарівним пензлем у руках, —
 Все розмалює на путі,
 Берізки стануть золоті.
 І ми її уклінно просимо:
 — Заходь у гості, щедра... (*осінь*).

2. Бесіда вчителя про прихід осені.
3. Практична робота учнів (виконання групами завдання).
4. Звіт учнів про зібраний природний матеріал.
5. Організація гри «До дерева біжи».

III. Повернення до школи

1. Аналіз та оцінка дитячої діяльності.
2. Ознайомлення із правилами зберігання природного матеріалу.

IV. Підсумок уроку

- Чи сподобалася вам екскурсія в парк?
- Що нового ви дізналися про прихід осені, дивлячись на її прикмети у парку?

— Які дерева вам зустрілись? Опишіть їх.

— Які плоди дерев ви збирали?

— Поєднайте стрілочками плоди дерев та їх назви. (Предметні малюнки.)

Сосна, ялина

Каштан

Клен

Дуб

— А закінчити нашу подорож я пропоную віршиком В. Бутрім «Ох-лісовичок».

Маленький Ох-лісовичок
 На зріст, неначе їжачок.
 Живе у лісі з давніх пір.
 Він не людина і не звір.

Цей Ох — великий чарівник!
 Для тих, хто в ліс зі злом проник,
 Не любить, кривдить ліс, псує,
 У Оха грізні чари є!
 Всі переплутає стежки,
 Заманить в хашу, де вовки,
 Напустить рій страшних примар —
 Багато в Оха грізних чар!
 А хто з добром у ліс прийде,
 Тих Ох-господар проведе
 Поміж ялин, беріз, дубів,
 Дасть трохи лісових скарбів.
 Такий він, Ох! Він лісу друг,
 Цей фантастичний добрий дух.
 Якщо ти теж шануєш ліс,
 Приходь до Оха і не бійсь!

УРОК 4–5

Тема. Збирання квітів різних видів місцевих рослин. Виготовлення квіткової абетки

Мета: ознайомити дітей із квітковими рослинами, особливостями й правилами їх збирання та зберігання в різних місцевостях, розвивати спостережливість, творчість, уяву; виховувати пізнавальну активність у дітей, бажання пізнавати та берегти природу.

Обладнання: аркуші картону, ножиці, клей ПВА, пензлик, трафарети, висушені квіткові частини рослин.

ХІД УРОКУ

I. Організація класу

II. Повідомлення теми і завдань уроку

1. Бесіда.

— До нас завітала на урок Королева квітів. Вона познайомить нас з різними видами квітів нашої місцевості, допоможе нам виготовити колективну квіткову абетку.

2. Гра «Відгадай, хто я?» (*загадки про квіти*).

3. Підбір малюнків до відгадок.

III. Формування нових знань

1. Ознайомлення з видами квітів.

1) Лікарські рослини.

В ліс по лікарські рослини
 Ми ходили так далеко.
 В лісі затишно і тихо,

Не страшна була нам спека.
 Ось ромашка
 Й валер'янка,
 Материнка
 Й толокнянка —
 Всякі трави і квітки
 Ми збирали в торбинки.
 Ми спочить хотіли трохи
 Під одним дубком високим,
 Та хіба ж усидиш — де там,
 Коли скрізь, де глянеш оком, —
 І ромашка,
 Й валер'янка,
 Материнка
 Й толокнянка —
 Всякі трави і квітки
 Ми збирали залюбки.
 Всі ми вивчили у школі,
 Що збирать, щоб не хворіть,
 Тільки Ваня все поплутав,
 Невпопад усе говорить:
 На ромашку — валер'янка,
 Материнку — толокнянка.
 Заглянули ми — ану!
 В нього повно бур'яну!
 В ліс по лікарські рослини
 Ми ходили так далеко.
 Назбирали повні торби,
 Тож приймай тепер, аптеко,
 І ромашку, й валер'янку,
 Й материнку,
 Й толокнянку!
 Знову рушимо у путь.
 Як рослини підростуть.

2) Кімнатні рослини (розповідь вчителя, доповнення учнів).

3) Декоративні рослини (розповідь вчителя, доповнення учнів).

2. Демонстрування малюнків різних видів квітів.

— А зараз Королева квітів запрошує нас на екскурсію в природу для збирання квітів. (*Повторення правил поведінки з ножицями та в природі.*)

IV. Практична частина

1. Дидактична гра «Якого кольору квітка?».

2. Знайомство із правилами збирання квітів.

3. Збирання квітів.

V. Повернення до школи

1. Організація практичної діяльності дітей.

2. Демонстрування зразка «Квіткової абетки».

Квіткова абетка

- А — айстра, азалія
 Б — барвінок, бальзамін
 В — волошка, верес
 Г — гладіолус, герань, гіацинт
 Д — дзвіночок
 Е — едельвейс
 Ж — жоржина
 З — звіробій
 І — ірис
 К — кульбаба, капучин (*настуриця*), конвалія
 Л — лілія, лотос, любисток, лаванда
 М — мальва, маргаритка, магнолія (*квітка*)
 Н — нарцис, нагідки, настурція
 О — орхідея, очиток
 П — пролісок, піон, примула, петунія
 Р — ромашка, рута
 С — седум
 Т — тюльпан, троянда, традесканція
 У — унгернія, уруть
 Ф — фіалка, флокс, фуксія
 Х — хризантема
 Ц — цикламен
 Ч — череда, черемша
 Ш — шалфей, шафран
 Щ — щитовник
 Ю — юбея (*слоняча пальма*)
 Я — яблуня (*квітки*), яснотка (*медонос*)
- Правила користування ножицями і клеєм.
 - Послідовність виконання колективної роботи.
 - Наклеювання букв на аркуші картону.
 - Приклеювання висушених квіткових частин рослин.
 - Аналіз дитячої діяльності.

VI. Підсумок уроку

У ч и т е л ь

В Червону книгу ми занесли
 Світ неповторний і чудесний,
 Що поступово вимирає
 І порятунку в нас благає.

Діти, якщо ви ще не знаєте назви багатьох рослин, що прикрашають нашу чудову країну, не сумуйте! Навчаючись у школі, ви познайомитеся із ними на уроках природознавства, а пізніше — на заняттях з ботаніки (*так*

називається наука, що вивчає світ рослин). Головне ж — навчитися любити природу, не знищувати її, берегти кожну квітку, кожну травичку в лісі, гаї, парку. І тоді природа щиро віддячить вам за вашу любов!

Здається, просто, бур'яни...
 Та це не так!
 Лікують часто нас вони,
 Без них — ніяк!
 Природні ліки, дар землі
 Твої захисники малі.
 Це мати-й-мачуха трава,
 Це звіробій,
 Це подорожник, кропива
 І деревій,
 Ромашки цвіт,
 Чорниці плід —
 Усім їх дякувати слід!

(В. Бутрім)

УРОК 6–7**Тема. Аплікація із рослинних форм**

Мета: формувати в учнів поняття про аплікацію; вчити характеризувати особливості рослинних форм; розвивати вміння підбирати матеріал відповідної форми і кольору для поєднання у виробі; виховувати художній смак та охайність у роботі з природним матеріалом.

Обладнання: засушені листки різних форм, клей ПВА, пензлі, білий або кольоровий картон світлих тонів, зразки виробів.

ХІД УРОКУ**I. Організація учнів до уроку**

У ч и т е л ь

Листячко дубове, листячко кленове
 Жовкне і спадає тихо із гілок.
 Вітер позіхає, в купу їх згорає
 Попід білу хату та на моріжок.
 Айстри похилились, ніби потомились,
 Сонечка нема. Спатонок пора!
 А квасольки в'ялі до землі припали,
 Наче під листочком вогник догора.

II. Повідомлення теми і завдання уроку**III. Робота над темою уроку****1. Вступна бесіда вчителя.**

— Діти, коли ви були в осінньому парку, то в дарунок від велетнів-дерев одержали різнобарвні листочки, шишки, каштани, жолуді та насіння. Всі

ці дари ви просушили, і на сьогоднішньому уроці ми з вами відкриваємо майстерню чарівниці Осені, де з цього природного матеріалу виготовимо прекрасні вироби.

2. Словникова робота.

Аплікація — це накладання, нашивання, наклеювання матеріалів різної форми на інший матеріал — основу, тло. Слово «аплікація» в перекладі з латини означає «накладання». Аплікація — це один із видів образотворчого мистецтва.

3. Демонстрування зразків різних видів аплікацій.

— Гляньте, які зразки надіслала вам Осінь. Чи подобаються вони вам? Давайте уважно подивимось і проаналізуємо, з яких листочків вони створені.

(При аналізі форми зображень зосереджую увагу учнів на видах листків, на тому, листки якого дерева підходять для тулуба пташки, голови, крил і т. ін.)

— Щоб не помилитися у виборі листочків, давайте пограємо у дидактичну гру «З якого дерева листок?»

(Ділю клас на дві команди. Демонструю по черзі висушені листки з різних дерев і запитую: «З якого дерева листок?». Відповідає та дитина, яка швидше піднімає руку. Якщо ж учень помиляється, то надається слово учаснику з другої команди. Виграє та команда, яка дала більше правильних відповідей.)

IV. Фізкультхвилинка

V. Практична частина

1. Вступне слово вчителя.

— Сьогодні на уроці ми спробуємо створити аплікацію із зображенням будь-якої пташки.

Назвіть, яку пташку ви обираєте для своєї композиції. (*Відповіді дітей.*)

— Чим відрізняються і чим схожі між собою птахи, яких ви назвали? (*У всіх птахів є тулуб, голова, крила, хвіст, кінцівки; вони відрізняються розміром, кольором, формою.*)

— Отже, залежно від особливостей обраної пташки ви повинні обрати певний природний матеріал.

2. Послідовність виконання аплікації.

1) Продумування вигляду аплікацій.

2) Підбір листків за формою і кольором.

3) Розкладання їх на фоні (*врахувати місце розміщення і величину зображення*).

4) Поступове наклеювання деталей аплікації на картонну основу (*нагадує правила користування ножицями і клеєм*).

3. Самостійна робота учнів.

4. Аналіз дитячих робіт та виставка.

VI. Підсумок уроку

УРОК 8

Тема. Декоративна аплікація

Мета: ознайомити з видами декоративного мистецтва; поглибити вміння й навички ранжувати рослини; розвивати художнє мислення і фантазію; виховувати почуття композиційної цілісності і рівноваги у виробах.

Обладнання: зразки декоративних виробів, диски платівок, різноманітний природний матеріал, клей, ножиці.

ХІД УРОКУ

I. Організація класу

У ч и т е л ь. Сьогодні будемо працювати за таким девізом:

Фантазуй, пробуй, твори!
Кмітливість свою прояви!
Активним, уважним будь
І гарні знання здобудь!

II. Повідомлення теми і мети уроку

III. Ознайомлення з видами декоративного мистецтва

1. Розповідь учителя.

— Людина за своєю природою — художник. З давніх-давен нею керувало бажання збагатити красою усе, що її оточувало і до чого торкалися її руки. З цією метою на прості тканини наносили вишиті візерунки, керамічні вироби прикрашали викарбованими, прошкрябаними і намальованими орнаментами. Візерунок надавав предмету особливої краси, багатства й ошатності. Прикрашену річ оцінювали вже не тільки за їхньою користю, але й за майстерністю її оздоблення. Стародавні гончарі, ковалі, ткачі, кравці і взагалі ремісники, майстри декоративно-прикладного мистецтва, створювали справжні шедеври, які ми можемо побачити сьогодні у музеях, картинних галереях і на виставках.

Художньо виконані предмети побуту — одяг, посуд, меблі, килими, вишивки, ювелірні вироби, мереживо, керамічні іграшки тощо — називаються предметами декоративно-прикладного (*ужиткового*) мистецтва. У них поєднується краса і зручність, практичність і доцільність.

Мистецтво прикрашання предметів називається «декоративним» (від французького слова «декор» — «прикраса»).

Це — найпоширеніший вид мистецтва, бо його зразки можна зустріти в кожному помешканні.

2. Демонстрація виробів (*розгляд зразків*).

3. Бесіда.

— Скажіть, які знайомі вам природні матеріали використані в оформленні цих декоративних тарілок?

— Чи подобаються вам ці тарілки?

— Такі тарілки — чудова декоративна прикраса. Їх можна поставити на полицю, повісити на стіну, подарувати рідним на свято. Адже найкращий подарунок — це той, що зроблений власними руками.

IV. Технологія виготовлення виробу

1. Обговорення та створення узору для декоративної аплікації.
2. Перегляд і відбір природного матеріалу для візерунка.
3. Проведення двох протилежних ліній у центрі платівки.
4. З'ясування послідовності складання візерунка.
5. Оздоблення листками краю платівки.
6. Наклеювання квітки в центрі платівки.
7. Симетричне розкладання листочків навколо квітки.

V. Фізкультхвилинка

«Раз» — підняти руки вгору,
«Два» — нагнутися додолу.
Не згинайте, діти, ноги,
Як торкаєтесь підлоги.
«Три», «чотири» — прямо стати.
Будем знову починати.
Потім разом всі присядем
І за парти дружно сядем.

VI. Самостійна робота

1. Повторення правил техніки безпеки з ножицями і клеєм.
2. Виконання рослинної композиції.

VII. Аналіз робіт і відбір на виставку

- Чи сподобалися вам ваші роботи?
- За якими критеріями, на вашу думку, слід обирати найкращі роботи на виставку?

VIII. Підсумок уроку

- Чого ми навчилися на уроці?
- Що вам сподобалося найбільше? Що здалося складним?

IX. Прибирання робочого місця

УРОК 9–10

Тема. Сюжетні композиції з рослинних форм. Створення колективних сюжетних композицій з природного матеріалу

Мета: продовжувати формувати інтерес до роботи з природними матеріалами; вчити учнів зберігати природні форми в ході виготовлення виробу; розвивати вміння підбирати матеріал відповідної форми і кольору для поєднання у виробі; виховувати художній смак та охайність у роботі з природним матеріалом.

Обладнання: засушені листки різних форм, клей ПВА, пензлі, картон світлих тонів, зразки виробів.

ХІД УРОКУ

I. Організація класу

У ч и т е л ь

Золоті листочки в повітрі кружляють,
Їм не хочеться на землю лягати...
Діти в класі за парти сідають,
Їм все треба і вміти, і знати.

II. Повідомлення теми і мети уроку

III. Мотивація навчальної діяльності

1. Відгадування загадки.

Довгі вуха, куций хвіст,
Невеличкий сам на зріст.
На городі побував,
Там капусту куштував.
Довгі лапи: скік та скік.
Ми погнались, а він втік. (*Зайчик*)

2. Уявна подорож казкою «Колобок».

- Кого першого у лісі зустрів Колобок?
- А хто був другим? Третім? Четвертим?
- Отже, у своїй майстерні «Природа і фантазія» ми будемо виготовляти казкового персонажа із казки «Колобок» — зайчика.

3. Хвилинка природознавства.

- Діти, а що цікавого ви знаєте про цю лісову тварину — зайця? (*Відповіді дітей.*)
- Які казки про зайчика вам відомі?
- Як ви гадаєте, чи справедливим є вислів «втіка, немов заєць»? Чому?
- Послухайте вірш В. Бутрім «Зайці».

В полі, в лісі проживають,
А хаток своїх не мають
Довговухі стрибунці.
Сірі й білі є зайці.
Зимня шубка в них густіша,
Навіть в сірого — світліша,
Зовсім біла в біляка —
Гарна, тепла і м'яка!
Взимку від лисиць тікають,
Істоньки собі шукають:
Обгризають верболіз,
Кору кленів і беріз.

IV. Планування наступних дій, відбір матеріалів та інструментів

1. Робота з підручником (С. 9).
2. Повторення правил роботи з ножицями.
3. Відбір листочків горобини різних форм і розмірів для силуета зайчика, для лап, хвостика, вух — короткі листочки видовженої форми.
4. Відбір гілочок туї для куців (*навколо фігури зайчика*).

V. Фізкультхвилинка

Сірий зайчик сів і жде,
Спритно вушками пряде.
Зимно зайчику сидіти,
Треба трошки пострибати.
Скік-скок, скік-скок, скік-скок,
Пострибавши — відпочити.

VI. Практична діяльність учнів

Виготовлення зайчика за технологічною картою.

VII. Аналіз учнівських робіт

VIII. Підсумок уроку

- Чого навчалися на уроці?
- Що розповідатимете про цей урок удома?

IX. Прибирання робочого місця

УРОК 11–12

Тема. Об'ємні вироби з природного матеріалу. Виготовлення із природних форм фігурок тварин, дерев, казкових персонажів. Об'єднання виробів у спільну композицію

Мета: продовжувати вчити учнів працювати з природним матеріалом, створювати з нього природні вироби; удосконалювати вміння з'єднувати окремі деталі в готовий виріб; розвивати творчість і фантазію; виховувати любов до казок та бажання створювати красиві речі з природного матеріалу власними руками.

Обладнання: шишки соснові та ялинові, жолуді, каштани, горіхові шкаралупки, шило, клей ПВА, пластилін, ножиці, сірникові палички, мох, зразки виробів, малюнок із зображенням лісу, фанерна підставка, малюнок лісовика, альбом з ігровими завданнями «Ми йдемо в ліс».

ХІД УРОКУ

I. Організація класу

Учитель. Діти, на сьогоднішньому уроці ви опинитеся у казці. А казка ця про нашого зеленого друга. Послухайте загадку і відгадайте, про що вона.

Навесні веселить,
Влітку холодить,
Восени живить,
Взимку гріє. (Ліс)

II. Повідомлення теми і мети уроку

— Правильно, ця загадка про ліс. А чому ми вважаємо, що ліс — це наш зелений друг? (Пояснення учнів.)

— Молодці! Ви багато знаєте про те, для чого потрібен нам ліс. Але разом з тим ви не повинні забувати правило друзів лісу:

Багато лісу — не губи,
Мало лісу — бережи,
Немає лісу — посади.

III. Робота над темою уроку

— А зараз послухайте обіцяну казку про ліс.

Звучить тиха мелодія. Учитель читає казку Ю. Дмитрієва «Ліс».

IV. Планування наступних дій, відбір матеріалів та інструментів

1. Бесіда з учнями.

- Давайте пригадаємо розповідь дідуса-лісовичка про те, що таке ліс. У цьому вам допоможе намальована художником картина. (*Демонстрація картини*)
- З чого ми зробимо листяні дерева?
- Правильно, з гілочок. А з чого можна зробити ялину?
- Правильно, із соснових та ялинових шишок.

2. Послідовність виконання композиції.

— Для цього потрібно вибирати розкриті шишки. Закріплювати їх на фанерній основі будемо за допомогою пластиліну та клею ПВА. Але, перш ніж їх прикріпити, потрібно продумати їх розміщення на основі.

Коли листяні та хвойні «дерева» будуть прикріплені до фанери, тоді й будемо виготовляти гриби.

— З якого природного матеріалу можна виготовити гриби?

— Правильно, з жолудів та каштанів. Розгляньте зразки, і ви побачите, що такі грибочки дуже схожі на справжні.

Щоб з'єднати шапочку з ніжкою, можна використати пластилін (*демонструю*) або зробити це за допомогою з'єднувальної палички: в жолудях та каштанах обережно зробити шилом проколи, паличку покрити клеєм ПВА і вставити у підготовлені отвори, з'єднуючи деталі в готовий виріб. Одержані гриби за допомогою пластиліну прикріпити до фанерної основи біля зображень дерев. Після цього всю основу вкрити мохом — «травом».

(Нагадую правила користування шилом. Учні вибирають природний матеріал і спочатку за зразком виготовляють гриби, а потім підбирають матеріал для «дерев» і складають все це на фанерну основу. Після цього вкривають площину мохом.)

V. Практична діяльність учнів

VI. Фізкультхвилинка

Я біжу, біжу по гаю,
Я метелика спіймаю.
А метелик не схотів —
Геть від мене полетів.
Я біжу, біжу, біжу,
Я метелика зловлю.

(Далі продовжується робота зі створення образів птахів, звірів та комах. Діти створюють вироби на основі розгляду таблиць-зразків та за власним задумом.)

Попередньо опитую про їх задум і про те, з якого матеріалу вони будуть створювати вироби. За необхідності даю окремим учням поради щодо вибору матеріалу та способів з'єднання деталей. Робота учнів проводиться на наступному уроці, коли учні створюють колективну композицію.)

VII. Оцінювання та аналіз робіт

— Як ви гадаєте, що нам допомогло створити таку гарну композицію? (Старанність, колективна творчість, натхнення, почуття дружби у бажанні зробити гарний витвір власними руками тощо)

VIII. Підсумок уроку

— Ось який чудовий вийшов у нас ліс! У ньому є все: дерева, гриби і тварини. Він стане окрасою нашого куточка живої природи. І ви повинні пам'ятати, що ліс потрібно берегти і виконувати правила його збереження.

1. Не ламай гілля дерев та кущів.
2. Не пошкоджуй кору дерев.
3. Не зривай у лісах та на луках квіти.
4. Не збивай гриби, навіть неїстівні.
5. Не лови метеликів, джмелів, бабок та інших комах.
6. Не руйнуй пташині гнізда.
7. Не лови диких тваринок і не принось їх додому.

Вам у походи ходити
І мандрувать, любі діти,
Вміти природу любити,
Кожній стеблинці радіти!
В полі, у лісі, над яром,—
Квіти, дерева і трави.
Цвіту не вирви задаром,
Гілки не втни для забави.
Оберігайте ж повсюди
Шлях і стежиночку в гаї.
Все це окрасою буде
Нашого рідного краю.

IX. Прибирання робочого місця

УРОК 13

Тема. Обладнання для роботи з глиною і пластиліном. Прийоми ліплення

Мета: ознайомити учнів із обладнанням для роботи з глиною та пластиліном, формувати навички ліплення; навчити найпростіших прийомів роботи з пластиліном і глиною; розвивати естетичний смак; виховувати спостережливість і кмітливість.

Обладнання: пластилін, стеки, пензлі, пристрій для відрізування пластиліну, пластмасова дощечка.

ХІД УРОКУ

I. Організаційна частина

У ч и т е л ь

Щось відоме та нове
Зустрічає скрізь тебе.
Все уважно розглядай,
Точну відповідь шукай.
Щоб помилок уникати,
Треба розум розвивати,
Гостре око, слух, терпіння —
І тоді прийде уміння.
І про тебе, на кінець,
Люди скажуть: «Молодець!».

II. Повідомлення теми і завдань уроку

III. Вивчення нового матеріалу

1. Вступна бесіда вчителя.
2. Ознайомлення з обладнанням для роботи з глиною і пластиліном. Робота з підручником «Трудове навчання». 1 клас, С. 22.
3. Словникова робота (*стека, пластилін, глина*).

Стéка (*итал. stecca*) — спеціальний інструмент для роботи із глиною та іншими м'якими матеріалами; дерев'яна, кістяна чи металева паличка із розширеними у вигляді лопатки кінцями.

Пластилін (*итал. plastilina, від грец. plastós — ліпний*) — матеріал для виліплення. Виготовляється з очищеного дрібного порошку глини із додаванням воску, сала та інших складових, що запобігають висиханню. Буває різнокольоровим.

Глина — пластична опадова гірська порода з глинястих мінералів, що використовується при виготовленні керамічних виробів (*посуд, цегла та ін*).

Із землі її дістали,
Потім форму надали,
У гарячу піч поклали
І нове ім'я дали. (*Глина і цегла*)

4. Правила культури праці під час роботи з пластиліном:
 - ліпити вироби тільки на підкладній дощечці;
 - не залишати кусочки пластиліну на столі, не кидати їх на підлогу;
 - після роботи з пластиліном руки треба втерти серветкою і добре вимити.

IV. Практична діяльність учнів

1. Відрізування шматочків пластиліну за допомогою пристрою.
2. Зображення дрібних деталей, узорів за допомогою стеків.
3. Робота з пензликом.

V. Фізкультхвилинка

VI. Ознайомлення з прийомами ліплення

1. Відрізування заготовки певної маси спеціальним пристроєм.
2. Скочування кульки між долоньями рук.

3. Розкачування заготовки циліндричної і конічної форми.
4. З'єднання окремих деталей.
5. Виконання заглиблення у заготовці.
6. Витягування виробів.

VII. Самостійна робота учнів (ліплення виробів за бажанням)

Учитель

Шматок пластиліну
на парті дримає,
І, чим він стане,
ніхто не знає,—
Чи квіткою, що радує
всіх нині,
Чи пташкою у гіллі
на калині.
Ви потрудіться добре всі,
будь ласка,—
Наступить диво, оживе
прекрасна казка!

VIII. Аналіз виробів

IX. Прибирання робочого місця

X. Підсумок уроку

— Чи сподобалося вам працювати із пластиліном? Чим саме?

УРОК 14

Тема. Народні іграшки з глини

Мета: вчити дітей працювати з пластичним матеріалом, відчувати зв'язок форми, призначення, декоративного оздоблення засобів і предметів народного декоративного-прикладного мистецтва; розвивати відчуття гармонії із застосуванням попередньої переробки форм реальних і декоративні; сприяти формуванню поваги до праці народних майстрів і розумінню краси декоративно-прикладного мистецтва.

Обладнання: таблиці, ілюстрації із зображенням керамічних виробів, глиняні іграшки, глечики, макітри, куманці.

ХІД УРОКУ

I. Організаційна частина. Повідомлення теми і завдань уроку

II. Робота над темою уроку

1. Вступна бесіда.

— Не можна уявити нашу Україну без пишного куща калини, без барвистої вишитої сорочки чи щирої пісні. Годі уявити її і без керамічного дива — мальованого глечика, макітри, куманця, горщика. А ще — глиняного дитячого свистика, що голосно сюрчить чи витьохкує по-солов'їному.

2. Декларування вірша В. Морданя «Глиняний півник».

Друзі Петрика вітали
І йому подарували
Півника із глини.
Гарні іменини!
А той півник чубатий
Добре вмів співати,
Ходить Петрик по селу,
Має втіху немалу.
Хто його почує,
Сміється, жартує.
Петрик не вгає —
На півнику грає.

3. Продовження бесіди.

- Що подарували Петрику друзі?
- З якого матеріалу зроблений півник?
- А що півник вмів робити?
- Ось подивіться на ці іграшки — вони теж зроблені з глини.
А які іграшки є у вас вдома? З чого вони зроблені? (*Діти діляться своїми враженнями.*)

4. Перегляд керамічних іграшок.

5. Словникова робота.

— Виготовлені з глини вироби називаються керамічними (*кераміка — грец. keramik — від kēramos — глина*).

6. Продовження бесіди.

— Здавна наші дідусі і бабусі займалися гончарським ремеслом, передаючи секрети майстерності своїм дітям і онукам.

А все почалося з того, що одного разу якийсь чоловік узяв грудочку глини, розім'яв її, спробував щось зліпити. Вийшло не погано. От від грудочки глини і пішли ось ці прекрасні речі.

Людей, які працювали з глиною, називали гончарями, а їхнє заняття — гончарством. Та не з усякої глини можна виготовити якусь іграшку чи посуд. Для цього шукають спеціальну гончарну глину. Глину місили руками чи ногами, потім ліпили з неї заготовки для виробів, які виготовляли на спеціальному гончарному крузі.

Найдорожчим скарбом, який передавали гончарі у спадок своїм дітям, вважався гончарний круг.

В Україні найбільшого поширення набули глиняні іграшки. Забавки виготовляли скрізь, де були гончарі, — від Карпат до Чорного моря. Найбільш відомі осередки: Опішня на Полтавщині, Ічня на Чернігівщині, с. Дидинці та Васильків на Київщині, Косів на Івано-Франківщині. У цих виробках життєва правда поєднувалась із казкою.

7. Перегляд демонстраційного матеріалу (з коментарем учителя).
8. Декламування учнями вірша А. Костецького «Найкраща іграшка».
9. Послідовне ліплення пташки вчителем.

— Пластилін поділіть на три частини. З першого шматка зліпіть тулуб. Заокругліть пальцями один кінець і загостріть другий — це хвостик пташки. Із другої частини сформууйте кулю — це буде голова. Відтягніть дзьоб. Із третього шматка пластиліну зліпіть підставку. Всі частини з'єднайте. Прикрасити пташку можна кольоровим пластиліном. Кругленькі цяточки ви вже робили. А прямі, загнуті та хвилясті лінії роблять із тоненьких джгутиків. Накладайте їх на потрібне місце та добре натисніть пальцем. Зліпити гарних кольорових пташок вам допоможуть і гарні вірші.

10. Декламування віршів про птахів.

11. Практична діяльність учнів.

III. Підсумок уроку

Перегляд і демонстрування дитячих виробів.

УРОК 15

Тема. Ліплення з пластиліну (гриби)

Мета: удосконалювати навички роботи з пластиліном; розвивати уміння передавати пропорційні особливості будови різних грибів (*великих і маленьких*); виховувати бережливе ставлення до природи.

Обладнання: таблиці, малюнки, муляжі грибів, пластилін, стеки.

ХІД УРОКУ

I. Організаційна частина

II. Повідомлення теми і завдань уроку

III. Робота над темою уроку

1. Вступна бесіда.

— Із вірша, який я вам зараз зачитаю, здогадайтесь, хто зараз прийде до нас на урок.

2. Декламування вірша К. Перелісної «Золота осінь».

В парках і садочках,
На доріжки й трави
Падають листочки
Буро-золотаві.
Де не глянь, навколо
Килим кольористий,
Віти напівголі
Й небо синє, чисте.
Метушні немає,
Тиша й прохолода —
Осінь золотава
Тихо-ніжно ходить.

(До класу входить дівчинка в костюмі осені. В руках у неї — кошик із грибами. Вона тихо ходить по класу і розсипає листочки.)

О с і н ь. Учні, спробуйте відгадати загадки і ви дізнаєтесь, що знаходиться у нашому чарівному кошику.

3. Відгадування загадок.

В теплий дощик народився,
Парасолькою накрився,
Може б, з лісу пострибав,
Якби другу ногу мав. (*Гриб*)

І великі, і малі
Повдягалися в брилі,
І дощу ці одноніжки
Не бояться анітрішки.
Ліс — улюблений їх край.
А як звати — відгадай! (*Гриби*)

4. Продовження бесіди.

— Які гриби вам відомі? (*Уточнення вчителя про істівні та неістівні гриби.*)

5. Перегляд демонстраційного матеріалу з коментарем учителя.

— Одні з них — стрункі, мають досить тендітні ніжки та розлоги, наче парасольки чи тарілочки, капелюшки. У деяких — на ніжках спіднички. Інші, як, наприклад, білий гриб, виглядають міцними. Ніжки в них товсті, шапки круглі, схожі на половинку кулі. У третіх — капелюшки немов хвилясті. І, певна річ, у всіх капелюшки та шапки різного кольору. Тому ми ліпитимемо грибочки з кольорового пластиліну. Отже, почнемо.

IV. Послідовність ліплення гриба

— Для кожного гриба, який ви схочете зліпити, приготуйте шматок пластиліну, користуйтеся при цьому стекою.

Перед роботою завжди зігрівайте шматок у долонях та розминайте його. Тоді він буде м'яким та податливим. Ніжки грибів сточуйте спочатку у вигляді стовпчиків (*думайте, які вони мають бути за товщиною*). Далі працюйте пальцями, аби уточнити їх форму: подивіться, де ніжка вужча, а де ширша; де вона має заокруглення. Для капелюха скатайте кулю, стекою відріжте її половину. А тепер з'єднаємо обидві частини гриба. Для цього знизу в капелюсі зробіть виїмку. Вставте туди ніжку і добре примажте обидві частини одна до одної.

V. Самостійна робота учнів

Звучить тиха мелодія. Вчитель читає вірш В. Бутрім «Осінній сум».

Ронять жовті слізки
У гаях берізки,
Шарпає їх віти
Злий осінній вітер.

В небі сірі хмари,
Як страшні примари.
Лиш одні опеньки
В лісі веселенькі.

VI. Дидактична гра «Збір грибів»

Учні демонструють свої вироби, а решта відгадує назву гриба, вказуючи, їстівним чи отруйним він є. Учитель нагадує, що навіть отруйні гриби у лісі не можна знищувати, бо вони є їжею для багатьох лісових мешканців.

VII. Підсумок уроку

УРОК 16

Тема. Ліплення. Композиція «Будиночок равлика»

Мета: ознайомити з правилами і прийомами роботи з пластиліном — розм'якшуванням пластилінової палички, розкачуванням, розмазуванням, витягуванням, обрізуванням стеками, примазуванням тощо; розвивати увагу, фантазію; прищеплювати любов до прекрасного; виховувати акуратність, старанність.

Обладнання: таблиці, малюнки із зображенням равликів, зразки готових виробів із пластиліну, стеки, пластилін.

ХІД УРОКУ

I. Організаційна частина

II. Ознайомлення з темою і завданнями уроку

III. Робота над темою уроку

1. Вступна бесіда.

— Діти, погляньте, будь ласка, ось на цей малюнок, який приніс Олівець. Що на ньому зображено? (*Лялька*) Опишіть її зовнішній вигляд. Скажіть, якого кольору у неї волосся та очі.

— У що одягнена лялька? Якого кольору у неї плаття?

— Отже, на малюнку ми бачимо ляльку лише спереду. Чому ми не можемо бачити, яка лялька збоку або ззаду? Як ви думаєте, що потрібно зробити для того, щоб побачити ляльку з різних боків?

— Правильно, її можна зліпити з пластиліну і розглянути з усіх боків.

— Отже, не тільки ляльку, але й інші вироби можна зліпити з пластиліну чи глини або вирізати з дерева.

Пригадайте казку, у якій із деревинки вирізали маленького довгоногого хлопчика.

2. Словникова робота.

Скульптура (*лат. sculptura, від sculpo — вирізаю, висікаю*) — вид образотворчого мистецтва, характерною особливістю якого є форма, об'єм. Людей, які виробляють скульптури, називають скульпторами. Матеріалом для скульптури може бути метал, глина, каміння, дерево, гіпс та ін.

3. Продовження бесіди.

— Основний інструмент в роботі скульптора — рука, яка має бути чутливою, як у піаніста, і міцною, як у каменяра! Адаже скульптор робить скульптуру не тільки з м'яких матеріалів — пластиліну чи глини, а й із твердих — граніту та мармуру, а ще з дерева та металу. Тож без серйозних робочих інструментів — таких, як молоток, зубило, різець, ніж, тощо — скульптору не обійтись. А перш ніж виліплювати, вирізьблювати чи висікати, скульптор зазвичай малює майбутню скульптуру олівцем на папері, а пензлем і фарбами іноді підфарбовує готову роботу.

4. Перегляд ілюстрацій із зображенням різних скульптур.

5. Продовження бесіди.

— А зараз ви станете маленькими скульпторами-початківцями. Відгадавши загадки, ви дізнаєтесь, кого ми ліпитимемо на уроці.

6. Відгадування загадок.

Що це за будинок
Ходить без доріжки,
Схожий він на колобок,
А під дахом — ріжки? (*Равлик*)
Хто повільно так повзе —
На собі свій дім везе? (*Равлик*)

7. Прослуховування вірменської казки (*переклад Є. Українця*) «Равлик».

8. Продовження бесіди.

— Чи доводилося вам спостерігати за цією дивною маленькою тваринкою, яка має власний будиночок? Опишіть її. (*Діти діляться своїми враженнями.*)

9. Перегляд демонстраційного матеріалу.

10. Послідовне виконання виробу вчителем.

— Роздивіться равлика на малюнках та спробуйте його зліпити. Домівка равлика має спіралеподібну будову. Тому приготуйте для нього довгий джгутик, що плавно потовщується з одного кінця до другого. Починаючи з тоненького кінця, скрутіть джгутик подібно до спіралі. Трохи притискайте та примазуйте кільця джгутиків одне до одного.

Можете виліпити і самого равлика, що висунувся із будиночка. Для його тільця також скатайте невеличкий джгутик. Добре, якщо у середині джгутика буде дротинка. Це допоможе равлику міцно з'єднатися із своїм будиночком. У цьому місці, де він виповзає з домівки, трохи розплющіть кільце. Для різок равлика, які у нього мов «антенки», теж можна використати дротин-

ки. Під час ліплення допомагайте собі стеками, особливо в процесі обробки невеликих частин, наприклад, мордочки з ротиком та очками.

IV. Практична діяльність учнів

V. Закріплення вивченого матеріалу

- Як називаються об'ємні вироби, зліплені із пластиліну, глини тощо?
- Як називають тих людей, які ці вироби роблять?
- Які матеріали використовують скульптори у своїх виробках?

VI. Підсумок уроку

Перегляд і демонстрування дитячих виробів.

VII. Прибирання робочого місця

УРОК 17

Тема. Ліплення з пластиліну звірят

Мета: удосконалювати навички роботи з пластиліном, уміння визначати форму і пластику окремих частин тіла тварин і відтворювати їхні образи в ліпленні; розвивати образне мислення, уяву, фантазію, гнучкість та вправність руки.

Обладнання: таблиці із зображенням та послідовністю ліплення тварин; ілюстрації, іграшкові тварини.

ХІД УРОКУ

I. Організаційна частина

1. Бесіда.

— Діти, сьогодні ми проведемо уявну екскурсію до зоопарку та познайомимося із його мешканцями.

2. Відгадування загадок.

Колобка я з'їла, до вовчика в хату сіла,

Вовкові — сестричка, а звуть мене... (*лисичка*).

Хижий звір у хащах спить. Як зареве, як заричить!

Листя осипається з дерев. Хто ж це? Відгадали?... (*Лев*)

Я шукаю мед, малину, рибку сам собі ловлю,

Влітку й миті не спочину, а зайде зима, то сплю. (*Ведмідь*)

Така велика, довгонога і більша за найбільшу шафу,

Така розумна і красива у зоопарку є... (*жирафа*).

3. Гра «Підбери малюнок до відгадки».

II. Повідомлення теми і мети уроку

III. Робота над темою уроку

1. Бесіда.

— Діти, ви бували у зоопарку, бачили звірів, які живуть у ньому. Дехто з вас бачив тварин у цирку, в кінофільмах, на кольорових фотографіях та

ілюстраціях. Вдома ви граєтесь з іграшковими тваринами. Саме іграшки, які ви принесли сьогодні на урок, допоможуть вам виліпити з пластиліну улюблену тварину.

Розглянемо наприклад, форму іграшкової лисиці. У неї маленька голова, загострена до носа, тулуб видовженої форми, довгий хвіст, короткі тонкі лапки.

Гостроносенька, хвостата
Ця тваринка рудувата.
Хутро в неї гарне, пишне,
Особливо хвіст розкішний!
На зайців вона полює,
Бідолашних нюхом чує!
Мишу й птаха може з'їсти,
Може і в курник залізи!
Полюбає і рослини:
Ягоди, плоди, насіння.
Взимку їй також не спиться,
А зовуть її... (*лисиця*).

(В. Бутрім)

- А яка лисичка за характером? Які риси її характеру лягли в основу багатьох народних та літературних казок? Назвіть відомі вам казки про лисичку-сестричку.
- Перед роботою пропоную вам завдання на кмітливість про звірів-хижаків.

ХТО НЕ ЗВІР?

Все це хижаки: лисиця,
Вовк, їжак, а ще й куниця,
І сова, і також тхір.

Серед них один — не звір. (*Сова — це птах*)

- А тепер розгляньте інші іграшки.
- 2. Перегляд демонстраційного матеріалу.
Обговорення особливостей будови тіла різних тварин.
- 3. Послідовність ліплення вчителем й учнями лисички (*колективна робота*).
— Для ліплення лисички потрібно поділити пластилін на чотири частини. З найбільшого шматочка зліпити тулуб. Із другого — голову, витягнувши мордочку і зробивши вуха. Третю частину поділити на чотири однакових шматочки — це будуть лапи. З останнього шматочка пластиліну зліпити хвіст. Частини з'єднайте. Так само можна виліпити й іншу тваринку.

IV. Самостійна робота учнів

V. Підсумок уроку

VI. Перегляд та виставка дитячих робіт

УРОК 18

Тема. Властивості паперу. Робота з папером

Мета: ознайомити учнів з історією виникнення та властивостями паперу; розвивати увагу, мислення, виховувати бережне ставлення до речей, зроблених з паперу.

Обладнання: таблиці із зображенням послідовності процесу виготовлення паперу, дидактичний матеріал з видами паперу, відрізки кольорового і білого паперу, клей, зразки виробів.

ХІД УРОКУ

I. Організаційна частина

У ч и т е л ь

Дзвінко пролунав дзвінок,
Всіх покликав на урок.
Тож сідайте всі в рядок —
Починається урок.

II. Повідомлення теми і мети уроку

III. Вивчення нового матеріалу

1. Розповідь учителя про історію виникнення паперу.

— Папір вперше був винайдений у Китаї (*III ст. н. е.*). Перший папір виготовляли з молодих пагонів бамбука, подрібненого до волокон. Ці стебла розрізали, товкли в ступі, розводили водою, а потім зневоднювали, накладуючи на масу, що утворилась, сітку. Цю сітку трясли доти, поки вода стікала. Коли вода стекла, паперовий аркуш був готовий. Його залишилося лише спресувати і висушити. Проте всі свої винаходи китайці намагалися тримати в секреті. Не минув цієї участі й папір. Спосіб виготовлення паперу китайський уряд оголосив державною таємницею. Але з часом папір проник спочатку в Середню Азію, звідти до арабів, від арабів — до Іспанії, а з Іспанії — в усі інші країни Європи. До середини XIX ст. папір виготовляли з лляного або бавовняного ганчір'я. Згодом папір почали виготовляти з деревини різних порід дерев, соломи, ганчір'я, целюлози та макулатури.

2. Розгляд таблиці із зображенням послідовності процесу виготовлення паперу.

3. Гра «Що з чого зроблено?»

1) Речі зроблені з деревини.

Дві дощечки, дві сестри
Швидко мчать мене з гори. (*Лижі*)
Залюбки на допомогу я школярику прийду
І залишу слід помітний там, де носом проведу.
В дерев'яному кожусі я завжди вам прислужуся:
І дорослим, і малятам — всім, хто любить
малювати. (*Олівець*)

2) Речі, зроблені з металу.

Голову залізну маю,
Нею цвяхи забиваю. (*Молоток*)
Вовк сталевий, гострий ніс,
Бавовняний має хвіст. (*Голка з ниткою*)

3) Речі, зроблені зі скла.

Груша не проста — скляна,
В темряві горить вона. (*Лампочка*)

4) Речі, зроблені з гуми.

Б'ють його, а він не плаче,
А все вище й вище скаче. (*М'яч*)
Не боїмось ми води,
Ходимо туди-сюди.
Коли дощ чи мокрий сніг,
Не промочиш з нами ніг! (*Гумові чобітки*)

4. Ознайомлення з властивостями паперу.

1) Розповідь учителя.

2) Знайомство із статтею підручника (С. 98).

IV. Практична робота

1. Скручування трубочок.

2. Розривання паперу на частини.

3. Відривання смужки від аркуша.

V. Розгляд зразків виробу

1. Відгадування загадки.

Із неба диво золоте
І світить нам, і гріє,
Ніщо без нього не росте,
І всяк йому радіє.
Радієш ти, радію я,
Радіють луки, поле, гай,
Радіє з краю в край земля.
А що за диво, відгадай! (*Сонце*)

2. Технологія виготовлення виробу «Сонечко» з рваного паперу.

1) Відбір матеріалу для виробу.

2) Відривання клаптиків паперу від смужки.

3) Повторення правил користування клеєм.

4) Наклеювання на аркуш клаптиків кольорового паперу, створення силуету сонечка.

VI. Самостійна робота учнів

Лунає грамзапис пісні про сонечко, діти працюють. За необхідності вчитель допомагає тим учням, які того потребують.

- Що нового й цікавого вам запам'яталося?
- Чи змінився ваш настрій наприкінці уроку?
- Чи зігрівають наш клас сонечка, що зроблені вашими руками?

VIII. Прибирання робочих місць

УРОК 19

Тема. Конструювання зі смужок паперу

Мета: ознайомити дітей з процесом конструювання виробів зі смужок паперу; навчити виготовляти вироби зі смужок паперу; розвивати уяву, фантазію, чуття естетичного смаку; виховувати працелюбність, економність, охайність.

Обладнання: різнокольорові смужки паперу, зразки виробів, ножиці, клей.

ХІД УРОКУ

I. Організація уроку

У ч и т е л ь

Ось дзвінок нам дав сигнал —
Працювати час настав.
Тож і ми часу не гаймо —
Наш урок розпочинаймо.

II. Повідомлення теми і мети уроку

III. Робота над темою уроку

1. Бесіда вчителя про конструювання виробів зі смужок паперу.
2. Демонстрування зразків виробів за допомогою загадок.

Своїх очей не маю,
А іншим бачити допомагаю. (*Окуляри*)
Маленький, чепуренький
Крізь землю пройшов,
Червону шапочку знайшов. (*Гриб*)
Поле неміряне,
Вівці нелічені,
Пастух рогатий. (*Місяць і зірки*)

IV. Фізкультхвилинка

Добре те, що сонце світить! (*Руки піднімають вгору*)
Добре те, що віє вітер! (*Імітують коливання дерев від вітру*)
Добре те, що цей ось ліс (*Присідають*)
Разом з нами ріс і ріс! (*Повільно піднімаються*)
Добре те, що в нашій річці (*Руки опускають униз*)
Синя, не брудна вода! (*Імітують плавання*)
І мене матуся рідна (*Крокують на місці*)
Після школи вигляда! (*Плескають у долоні*)
Добре гратися надворі! (*Стрибають*)
Добре вчитися у школі! (*Сідають за парти*)

V. Практична діяльність

Виготовлення кола, овалу, змійки, вісімки (*підручник «Трудове навчання», С. 32, технологічна картка № 30*).

VI. Планування наступних трудових дій

1. Поділ класу на групи.
2. Знайомство з технологією виготовлення виробу «Будиночок».
3. Робота в групах.
— 3 яких частин складається будиночок?
1 група. Виготовлення прямокутника (стіни будиночка).
2 група. Виготовлення трикутника (дах будиночка).
3 група. Виготовлення кола (вікно).
4 група. Виготовлення овала (двері).
4. Колективне конструювання зі смужок паперу.
Учитель надає групам допомогу, радить, як правильно розташувати деталі будинка.

V. Аналіз виготовленого виробу

— Який будинок ви вважаєте найгарнішим? Чому?

VI. Підсумок уроку

— Чого нового ми навчилися на уроці?
— Чи сподобався вам результат вашої спільної праці?

VII. Прибирання робочого місця

УРОК 20–21

Тема. Перегинання і складання паперу. Виготовлення стріли, пташки

Мета: навчити дітей перегинати і складати папір, виготовляти способом згинання і складання паперу стріли, пташки; удосконалювати уміння швидко працювати за зразком, точно відтворювати лінії згину; виховувати охайність у роботі, любов до природи.

Обладнання: зразок виробу, тонкий папір прямокутної форми, технологічні картки.

ХІД УРОКУ

I. Організаційна частина

У ч и т е л ь

Сядьте, діти, посміхніться,
Схаменіться, не крутіться!
Любі, я вас всіх вітаю,
Творчості від вас чекаю.

II. Повідомлення теми і мети уроку

III. Робота над темою уроку

1. Розповідь вчителя про використання перегинання паперу у друкарсько-виробничій галузі.

2. Ознайомлення з прийомами перегинання і складання паперу.
3. Практична робота учнів за технологічною карткою № 31 (С. 33).

IV. Фізкультхвилинка

Учитель

Встало вранці ясне сонце,
Зазирнуло у віконце.
Ми до нього потяглися,
За промінчики взялися.
Будем дружно присідати,
Сонечко розвеселяти.
Встали — сіли, встали — сіли.
Бачте, як розвеселили!
Стало сонце танцювати,
Нас до танцю припрошати.
Нумо разом, нумо всі
Потанцюймо по росі.

V. Планування наступних трудових дій

1. Виготовлення стріли.
 - 1) Перегинання верхніх ріжків до суміщення.
 - 2) Перегинання до центру бічних кутів.
 - 3) Складання утвореного трикутника до центра.
 - 4) Відгинання по осі складеної частини в протилежний бік.
 - 5) Вирівнювання горизонтального оперення стріли.
2. Індивідуальна робота учнів під керівництвом учителя.

VI. Фізкультхвилинка

Дятел дзьобом дуб лікує
І дупло собі майструє.
Раз, два, три, чотири, п'ять —
Час прийшов відпочивать.
Гуси-лебеді летіли
І на землю тихо сіли.
Поклювали, походили,
Знялися і полетіли.

3. Бесіда про пернатих друзів.

Прилетіли гості, сіли на помості,
Без сокири, без лопати
Поробили собі хати. (*Птахи*)

— До нас на урок завітав наш добре знайомий казковий герой Незнайко. Довідавшись про тему уроку, він приготував декілька цікавих загадок про наших пернатих друзів.

Пташечка невеличка,
В неї білі щічки.
Сірі лапки, чорна шапка,
Фартушок жовтенький,
Голосок тоненький.

Та ж ця пташка невеличка
Називається... (*синичка*).
Крізь зимові заметілі
В сад наш птахи прилетіли.
Та такі червоногруді,
Ніби яблука повсюди
Хтось розсипав у дворі...
Звуться птахи... (*снігурі*).

Перший я приніс весну,
Розбудив усе від сну
І співаю під вікном.
Люди зуть мене... (*шпаком*).

Хто гнізд свого не має,
Яйця іншим підкладає
Та у лісі в холодку
Все кує: «Ку-ку! Ку-ку!»? (*Зозуля*)

Уночі гуляє, а вдень спочиває.
Має круглі очі, бачить серед ночі. (*Сова*)

Ми пішли до гаю вдвох —
Я й сестра Маринка.
А в гаю тім «тьох» да «тьох»,
Та іще так дзвінко!
Що за співанки? Чий?
То співають... (*солов'ї*).

Бідовий хлопчина
В сірій сорочині
По дворах стрибає,
Крихти збирає. (*Горобець*)

Вірно людям я служу —
Ім дерева стережу
Дзьоб міцний та гострий маю,
Шкідників ним здобуваю. (*Дятел*)

Дивний ключ у небі лине,
Не залізний, а пташиний.
Цим ключем в осінній млі
Відлітають... (*журавлі*).

4. Продовження бесіди про бережливе ставлення до птахів.
5. Демонстрування зразка птаха.
6. Робота за технологічною карткою № 33 (С. 35).
 - 1) Квадратний аркуш паперу перегинаємо по діагоналі.
 - 2) Відгинання країв у різні боки.
 - 3) Перевертання складеної заготовки на зворотний бік і надрізування ножицями.
 - 4) Відгинання крил та дзьоба паперової пташки.
 - 5) Підгинання частини хвоста.
 - 6) Вирізування кружечка з кольорового паперу для зображення ока.
 7. Створення колективної композиції «Чайки над озером».

VII. Підсумок уроку

- Чого нового навчилися на уроці?
- Що саме, на вашу думку, допомогло нам створити таку гарну композицію?

VIII. Прибирання робочих місць**УРОК 22****Тема. Розмітка за зразком, клітинками та лінійкою**

Мета: формувати знання учнів про розмітку; навчити розмічати за зразком, клітинкою та лінійкою; розвивати точність у виконанні роботи; виховувати економне ставлення до використання паперу.

Обладнання: кольоровий папір, шаблони, калька, копіювальний папір, ножиці, прості олівці.

ХІД УРОКУ**I. Організація класу до уроку**

У ч и т е л ь

Ось дзвінок сигнал нам дав —
Працювати час настав!
Тож усі часу не гаймо
І урок наш починаймо!

II. Повідомлення теми та мети уроку**III. Робота над темою уроку**

1. Розповідь учителя про розмітку.
2. Розгляд зразків (С. 38 підручника).
3. Постановка проблемного питання.
— Послухайте віршик і згадайтеся, що саме ми будемо робити на уроці.

Ось грибочок, ось морквинка,
Це ось грушка, це ялинка,
Це ось яблучко кругленьке,
Це ось квіточка маленька,
Рибка і листок —
Все це зробим за урок.
Ці фігурки ми спочатку
Виріжемо, діти.
Потім всіх їх по порядку
Будемо лічити.

— Як ви гадаєте, чи впораємося ми із завданням?

4. Повторення правил безпечної поведінки з ножицями.

5. Розмітка за шаблоном

- 1) Словникова робота.
Шаблоном називається пластинка певної форми і розмірів, за якою розмічають або перевіряють точність виготовлення деталей.
- 2) Послідовність роботи за шаблоном.
 - а) Правильне розташування шаблону;
 - б) обведення олівцем зовнішнього контуру зразка;
 - в) вирізування по контуру.
- 3) Практична діяльність учнів.

IV. Фізкультхвилинка

У ч и т е л ь

Хмарка сонечко закрила,
Слізки дрібні зронила.
Ми ті слізки позбираєм,
У травичці пошукаєм.
Пострибаєм, як пташата,
Потанцюємо ще трішки,
Розінемо ручки, ніжки.
Всі веселі, от чудово!
За роботу сіли знову!

V. Планування наступних дій

1. Ознайомлення учнів із розміткою на папері за трафаретом, калькою, копіювальним папером та клітинкою.
2. Практична діяльність учнів за допомогою вчителя.
— Згадайтеся, що саме ми зараз будемо виготовляти за шаблоном.
Голова є, а шиї немає;
Очі є, а брів немає;
Без ніг, а далеко ходить. (*Риба*)
— Чи бачили ви коли-небудь живу рибу? Де саме? (*У магазині, в акваріумі, у ставку, у морі тощо*)
— З яких частин складається фігурка риби? Якого кольору вона може бути?

- 1) Виготовлення лічильного матеріалу (рибки) за допомогою копіювального паперу.
- 2) Послідовність виконання практичних дій.
 - а) Накладання копіювального паперу на заготовку темнішим боком;
 - б) накладання рибки на копіювальний папір;
 - в) з'єднання скріпками;
 - г) обведення зразка.
3. Самостійна робота учнів.

VI. Аналіз учнівських робіт

— Як ви гадаєте, за якими ознаками можна оцінити якість ваших робіт?

VII. Підсумок уроку

- Чого нового навчилися на уроці?
- Що вам найбільше сподобалося?
- Хто з вас може перелічити всіх рибок, що зроблено на уроці?

VIII. Прибирання робочих місць**УРОК 23–24****Тема. Різання паперу. Виготовлення з цупкого паперу геометричних фігур**

Мета: ознайомити учнів із словами «розрізати», «відрізати», «вирізати», «надрізати»; вчити різати папір по прямій лінії; розвивати вміння складати з геометричних фігур силуетний будиночок; розвивати уяву, мислення, творчість; виховувати любов до людей різних професій, економне ставлення до використання паперу; здійснювати міжпредметний зв'язок.

Обладнання: ножиці, папір, клей, зразок виробу, горіхові шкаралупи.

ХІД УРОКУ**I. Організація учнів до уроку. Емоційні та психологічні настанови**

Учитель

Люблю я свій розум,
Увагу та пам'ять.
Працює мій мозок
І вчусь я старанно.
Сприймаю все нове
І мислю логічно.
Вчителя слово
Здійсню практично.

II. Повідомлення теми і мети уроку**III. Робота над темою уроку****1. Відгадування загадки.**

Майстер викував уміло
Два однакових ножі,
Дуже зустрічі зраділи,
Два однакових ножі.
Обнялись, і роз'єднати
Їх уже ніхто не зміг.
Підкажіть, як називати
Почали відтоді їх? (*Ножиці*)

2. Розповідь учителя про види ножиць.**1) Демонстрування зразків:**

- кравецькі;
- канцелярські;

- господарські;
- перукарські;
- манікюрні.

2) Будова ножиць:

- леза;
- ручки з кільцями;
- гвинтик.

3. Правила безпеки роботи з ножицями.

- Працювати ножицями з тупими кінцями.
- Передавати ножиці закритими і кільцями вперед.
- Не класти пальці лівої руки на лінію різання.

IV. Планування наступних трудових дій

1. Бесіда про різання паперу ножицями з елементами практичної діяльності.
2. Ознайомлення з термінами: «розрізати», «відрізати», «вирізати», «надрізати».
3. Самостійна робота учнів.

V. Фізкультхвилинка

Учитель

Довгоногий чорногуз
У болотечку загруз.
Будем його рятувати,
За хвостика витягати,
Щоб не плакав чорногуз,
Що в болотечку загруз.
Раз, два, три, чотири, п'ять!
Будем ніжки обливать!
Хай летить собі на волю
І шукає кращу долю...
Ми йому допомагали,
Одночасно спочивали.
А тепер нам час сідати —
Будем далі працювати.

VI. Практична діяльність учнів

1. Розповідь вчителя про використання геометричного матеріалу для виготовлення гри «Чий будиночок?».
2. З'ясування послідовності трудових дій.
3. Прийоми різання паперу ножицями.
4. Розмічання за допомогою клітинок квадратів.
5. Розрізання одного квадрата по діагоналі.
6. Складання силуетного будиночка.
7. Вирізування з кольорового паперу дверцят будиночка і наклеювання їх.
8. Виготовлення жучків «Сонечко» з горіхової шкаралупи і пластиліну.

— Послухайте загадку — і вгадаєте, кого саме ми будемо виготовляти з горіхової шкаралупи і пластиліну.

Жучок крапчастий, червоненький,
Корисний дуже, хоч маленький.
На полі бажаний він гість:
Шкідливу попелицю їсть. (*Сонечко*)

9. Самостійна робота учнів з допомогою вчителя.

VIII. Дидактична гра «Чий будиночок?»

На кожному будиночку вчитель розміщує приклад на додавання чи віднімання чисел у межах 10. На кожному сонечку — відповіді до цих прикладів. Діти повинні розв'язати приклад, знайти серед жучків-сонечок відповідь та «оселити» їх у будиночки. Можна провести гру у формі змагань між рядами-командами, запропонувавши їм розв'язати однакову кількість прикладів. Перемагає та команда, яка швидше правильно розв'яже приклади.

IX. Підсумок уроку

- Чого нового навчилися на уроці?
- Що найбільше сподобалося?
- Що здалося найскладнішим?

X. Прибирання робочого місця

УРОК 25

Тема. Криволінійне різання паперу. Виготовлення дидактичної гри «Числове віяло»

Мета: продовжувати вчити учнів різати папір і картон ножицями за прямими і заокругленими лініями; удосконалювати вміння працювати із шаблонами; розвивати акуратність і точність; виховувати інтерес до процесу створення речей своїми руками; здійснювати міжпредметний зв'язок.

Обладнання: зразок виробу, картон, ножиці, фломастери.

ХІД УРОКУ

I. Організація класу

У ч и т е л ь

Дзвінко пролунав дзвінок,
Всіх покликав на урок.
Тож сідайте всі в рядок —
Починається урок!

II. Повідомлення теми і мети

У ч и т е л ь

Математика до нас
На урок прийшла у клас.

Хоче з вами подружити
Й рахувати всіх навчити!

III. Робота над темою уроку

1. Розповідь учителя про прийоми різання паперу по кривій лінії.
2. Демонстрування зразка числового віяла та використання його на уроках математики.
3. Відгадування загадки.
— А з чого ми почнемо нашу роботу, ви дізнаєтесь, якщо відгадаєте загадку.

Під хвоею ховаються
Чи листям укриваються,
Шапки не знімають,
Дощику чекають. (*Гриби*)

4. Повторення правил роботи з ножицями.
5. Вирізування учнями за шаблоном грибочка.
Пояснення вчителя щодо мети даної роботи (*вирізування грибочка по кривій лінії є пропедевтикою перед наступним етапом роботи — вирізуванням частин числового віяла*).

IV. Фізкультхвилинка

V. Планування наступних трудових дій

1. Розмітка карток за допомогою шаблону.
2. Вирізування з картону 10 карток числового віяла.
3. Написання цифр фломастером на вирізуаних картках.
4. Скріплення числового віяла.

VI. Самостійна робота учнів

Протягом самостійної роботи учнів учитель розповідає їм казку В. Бутрім «Про Плюс і Мінус».

У Математичній країні, де живуть і працюють цифри та інші різноманітні знаки, жили собі Плюс та Мінус. На вигляд вони були трохи схожі, бо і той, й інший мали рисочки, але у Плюса їх було дві і вони утворювали хрестик, а Мінус мав одну рисочку. Та головна відмінність між ними полягала не в цьому.

Коли Плюс або Мінус ставали між двома числами, відбувалися дивні речі. Числа, між якими з'являвся Плюс, одразу ставали Доданками. А це означало, що вони зливалися до купи, з'єднувалися і збільшувалися. З них утворювалася Сума! Наприклад, учора побачив Плюс, що на клумбі виросло 5 червоних тюльпанів і 2 жовтих, підбіг і став між п'ятіркою та двійкою. Одразу з'явився букет із семи тюльпанів. Коли Плюс з'єднував доданки, він завжди радів і співав свою улюблену пісеньку:

Я — Плюс!
З'єднав я два числа,
І в сумі сила їх зросла!

Мінус мав зовсім інший характер та зовсім інші звички. Коли він з'являвся між двома числами, вони не зливалися до купи, не з'єднувалися і не збільшувалися. Навпаки! Число, що стояло зліва від Мінуса, починало зменшуватися, і тому йому одразу давали назву — Зменшуване.

А зменшувалося воно рівно на стільки, скільки одиниць мало число, що стояло справа. Воно ніби віднімало сили у Зменшуваного, тому й одержало назву — Від'ємник.

Від чисел залишалася тільки Різниця між ними. От сьогодні вранці, наприклад, побачив Мінус у дворі сімох мишенят, став так, щоб п'ятеро праворуч опинилося! І їх вмиг не стало! Залишилася тільки Різниця — дві мишки. А Мінус вихвалявся їй співав:

Я — Мінус! Віднімання знак!
Відняти щось — це я мастак!

Він завжди наспівував цю пісеньку, коли йому доводилося щось віднімати.

VII. Аналіз дитячих робіт

VIII. Дидактична гра «Мовчанка» (за допомогою числового віяла)

Учитель мовчки вказує на приклади на додавання і віднімання у межах 10, що записані на дошці, — учні мовчки демонструють відповідну картку із відповіддю на числовому віялі.

Для гри можна використати такі віршовані задачі:

На траві навколо хаги
Метушились каченята.
5 білесеньких, як сніг,
Троє чорних. Скільки всіх?

Ой, було ж у нас мороки!
Посварились дві сороки,
А на шум ще 5 примчало.
Порахуйте скільки стало?

П'ять фломастерів у Мані,
На три більше олівців.
А для вас усіх питання:
Скільки в Мані олівців?

Через поле, через ліс
Дід Мороз — Червоний ніс
У червоному мішечку
Подарунки дітям ніс.
Він 4 подарунки
Дав слухняному Сашку.
Ще там трійко залишилось.
Скільки всіх було в мішку?

Двох лящів зловили ми,
Ще впіймалися і соми.
Більше їх було на 6.
Скільки? Хто з вас відповідь?

Півник на город пішов,
8 черв'яків знайшов.
З них три одразу півник з'їв,
А решту курочкам лишив.
Діти, як би нам дізнатись,
Скільки курочкам дісталось?
В норі 6 мишок шурхотять,
А кіт у нірку дише.
Питає в мамі мишеня:
— А нас на скільки більше?

IX. Підсумок уроку

— Що саме вам найбільше сподобалося на уроці?

X. Прибирання робочого місця

УРОК 26

Тема. Симетричне вирізування

Мета: ознайомити учнів із поняттям «симетричне вирізування» вчити правильно вирізувати фігури симетричної форми; розвивати уважність, точність; виховувати любов до природи.

Обладнання: папір, ножиці, прості олівці, зразки симетричного вирізування.

ХІД УРОКУ

I. Організація уроку

Учитель. Сьогодні у нас незвичайний урок. Ми будемо подорожувати. А для подорожі нам потрібно взяти все необхідне. Давайте перевіримо, чи все є у вас на столах.

II. Вивчення нового матеріалу

— А де будемо подорожувати, ви дізнаєтесь, якщо відгадаєте загадку.

Навесні веселить,
Влітку холодить,
Восени годує,
А взимку гріє. (Ліс)

Так, подорожувати будемо до лісу. Ось тихо вузенькою стежкою заходимо до лісу. І зустрічає нас добрий лісовий мешканець Лісовичок. Давайте попросимо його розповісти про щось цікаве, казкове, що є в лісі.

Л і с о в и ч о к. Я, давній житель лісу, люблю і бережу природу. І хочу, щоб ви також були любителями природи і вчилися бачити все чарівне в природі.

Ось дивіться, діти, це листочок. У нього посередині — вісь симетрії й однакові відгалуження від неї.

Майже всі дерева мають таке симетричне листя. Давайте пограємо у гру «Вгадай дерево».

Лісовичок показує учням зразки листя різних дерев та загадує про них загадки.

Я — дерево-красень,
А звать мене... (*ясен*).
Зелена, а не гай,
Біла, а не сніг,
Кучерява, та без волосся. (*Береза*)
Живе один батько і тисячі синів має.
Всім шапки справляє, а собі на має. (*Дуб, жолуді*)
Весною росте, влітку цвіте,
Восени осипається, взимку відсипається.
А квітки — на медок.
Лікує від грипу, кашлю і хрипу. (*Луна*)
У вінку зеленолистім,
У червоному намисті
Видивляється у воду
На свою хорошу вроду. (*Калина*)
Восени намистом рясним
Вона віти прикрашала.
Як весна-красна настала,
Намистин уже не стало.
Без окраси залишилась
Ти, красуне, не даремно.
Взимку пташок годувала
Намистинами ти, певно. (*Горобина*)

III. Пояснення вчителя із показом алгоритму роботи

1. Беремо папір квадратної форми.
2. Обводимо контури однієї із симетричних частин листочка.
3. Вирізуємо.
4. Розгорнувши папір, дістанемо листочок, що складається з двох однакових, тобто симетричних частин.

IV. Фізкультхвилинка

У ч и т е л ь

Ми — берізки і кленці,
В нас тоненькі стовбурці,
Ми в струнці стаєм ряди,
Виправляємо гілки.
Ледь зіп'явшись з корінців,
Дістаєм до промінців.
Наші ніжні пагінці
Хиляться на вітерці
Вправо, вліво... І весь сад
Нахилився вперед — назад.

V. Практична діяльність учнів

— А зараз разом зі мною будете складати папір квадратної форми, який лежить у вас на партах, у такій послідовності, яка подана в технологічній кар-

ті. Тепер за шаблоном кожен із вас обведе частину листочка. Але перед вирізуванням пригадайте правила безпечного користування ножицями.

VI. Самостійна робота учнів

Лунає тиха мелодія. Вчитель декламує вірш В. Бутрім «Берізка».

Чом ти плачеш, красуне струнка?
Чом зажурена й тиха така?
Не сумуй, озирнися навколо.
Он тобі посміхнулась тополя.
Небо чисте, ясне, голубе
Обіймає ласкаво тебе.
Вже весна завітала в гаї,
Кучерявляють коси твої.
То, чому ж ти, берізко, сумна?
А у відповідь каже вона:
«Злії люди згубили мене.
Мабуть, серце у них кам'яне.
Бачиш, рана глибока яка!
З неї сік — моя кров — витіка.
Скоро зелень покриє гаї,
Прилетять гомінкі солов'ї:
Я любила пісні солов'їв,
Та мені не почути той спів.
Це для мене остання весна.
Я помру. Ось тому я й сумна».
Ні, берізонько, ти не помреш,
І у зелені ти розцвітеш.
Я тебе не покину, кохана,
Залікую глибокою рану,
Я замажу її обгорну.
Ще не раз ти зустрінеш весну!

VII. Аналіз і виставка дитячих робіт

VIII. Підсумок уроку

- Що нового, цікавого дізналися на уроці?
- Чи сподобалася вам подорож у ліс? Як треба поводитися в природі?

УРОК 27

Тема. Вирізування з паперу серветок, сніжинок

Мета: вчити учнів складання та вирізування паперу симетричної форми; ознайомити учнів із витинанкою як видом декоративної творчості; виховувати естетичні почуття, любов до природи.

Обладнання: папір білого кольору, ножиці, прості олівці, зразки витинанок, технологічна карта.

ХІД УРОКУ

I. Організація уроку

— Діти, сьогодні на уроці ми будемо казковими чарівниками з виготовлення цікавих виробів. Але спочатку відгадайте загадку.

Прийшла до нас бабуся у білому кожусі.

— Так, правильно. Це зима. А чи любите ви зиму? Чому вона вам подобається?

— Так, дійсно, взимку хороше. Хоча і дме холодний вітер та пощипує мороз, але взимку багато снігу, на деревах іній, річки покриті льодом. Ніби чарівниця махнула чарівною паличкою, перетворила все на казкове царство. Діти взимку дуже люблять зимові розваги: кататися на санках, лижах, ковзанах.

Коли усі квіти зів'яли,
На чорну землю ми упали —
Накрили килимом пухнастим,
А ще мереживом сріблястим.
Милуйтеся нами, любі діти,
Адже не гірші ми за квіти. (*Сніжинки*)

— Правильно, це загадка про сніжинку. А хто з вас любить спостерігати за ними? Якої вони форми?

— Сніжинки мають ось таку форму (*демонстративний матеріал*). Однакових сніжинок не буває. Зима-чарівниця вмє чарувати і створювати прекрасні зірочки!

Тож і ми сьогодні будемо вмільми чарівниками, навчимося у зими цієї майстерності.

II. Вивчення нового матеріалу**1. Розповідь учителя.**

— Вирізання виробів з паперу називається витинання, а самі вироби — витинанками. Так само, як люди вмільють гарно вишивати, можна й гарно витинати. Це мистецтво! Воно дуже давнє. Витинати можна геометричні фігури, рослини, птахів, людей. Витинанки люди використовують для прикрашання своєї оселі.

Немов відтворення серпанку,
З паперу вирізані всі,
Ось перед вами витинанки —
Зразки чудової краси.
Легкі, прозорі, мов пушинки,
Цілком нагадують вони
Серветки, зірочки, сніжинки —
Казковий витвір давнини.
Готують їх і витинають
Здебільш до новорічних свят.

Ними ялинки прикрашають,
Панелі залів і кімнат.
Ажурні витончені стрічки
Клеять на шафи і полички.
А ті, що мають форму кіл,
Кладуть під печиво на стіл.
Щоб їх навчитись витинати,
Для цього слід приготувати
Робочих приладів набір,
І в першу чергу треба взяти
Тонкий серветковий папір.

Отже, ви дещо дізналися про призначення витинанок. Тож давайте виготовимо витинанки, щоб прикрасити нашу класну кімнату.

III. Послідовність виконання сніжинки

1. Беремо папір квадратної форми, складаємо його навпіл (*по діагоналі*).
2. Утворений трикутник складаємо ще раз навпіл.
3. Повторюємо ще два рази попередню дію.
4. На утвореній фігурі простим олівцем наносимо біля лінії згину контури майбутньої витинанки, залишаючи вершину (центр) без лінії прорізу.
5. Вирізаємо ножицями виріб по контурній лінії.
6. Розгортаємо утворену витинанку.

IV. Фізкультхвилинка

У ч и т е л ь

Білі гуси налетіли,
Все подвір'я стало білим.
Поклювали, походили,
Піднялись та й полетіли.
Гуси летять-відлітають,
А діти тихенько за парти сідають.

V. Практична робота учнів

1. Діти разом з учителем виконують послідовну роботу з вирізування сніжинок (*перед вирізуванням пригадали правила роботи з ножицями*).
2. Самостійна робота учнів.

Лунає тиха мелодія. Учитель декламує вірші В. Бутрім.

МОРОЗЕНКІВ ДИВОСВІТ

Дід Мороз підкрався стиха,
На шибки вночі подихав.
Прокидаюсь — на вікні
Візерунки чарівні!
В срібнім сьайві ліхтаревім
Сяють зорі кришталеві,

Виграють, палахкотять,
Сліплять очі, мерехтять.
Діамантами іскряться
Розмальовані палаци,
Вбрані в білі торочки
І в мережива тонкі.
Як виблискують сніжинки!
Як спалахують крижинки!
На шибках не просто лід —
Морозенків дивосвіт!

ТАНЕЦЬ ХУРДЕЛИЦІ

Цілу ніч не вщуває хурделиця,
До нестями кружляє в танку
І снігами пухнастими стелиться,
Підбиваючи ковдру м'яку.
Хай земля буде чистою-чистою.
Скоро сонечко в путь вируша.
Стане ковдра сліпучо-іскристою.
Як безгрішна і чиста душа.

VI. Демонстрація вирізаних сніжинок

VII. Прибирання робочого місця

VIII. Підсумок уроку

УРОК 28

Тема. Аплікація з паперу «Прикрась ялинку»

Мета: ознайомити учнів з елементарними основами конструювання ялинкових прикрас з паперу, фольги, вати; розвивати конструктивні здібності, уяву, фантазію; вдосконалювати навички роботи з папером та іншими штучними матеріалами; формувати елементарні уявлення про залежність орнаменталізації від форми предмета; виховувати працелюбність, акуратність, економність, бережливе ставлення до природи.

Обладнання: таблиці, готові аплікації, площинний макет ялинки, ялинкові прикраси, клей, ножиці, кольоровий папір, штучна ялинка.

ХІД УРОКУ

I. Організаційна частина

— Добрий день, усміхнені личка!

Я рада вітати вас у нашому святковому, затишно прибраному класі. Погляньте на мене, на друзів, погляньте вліво, вправо, поверніться, потім станьте й одне одному посміхніться.

Подумайте над тим, що може сприяти підвищенню настрою? (*Музика, пісня, лагідні слова, компліменти*) Обміняйтеся компліментами, адже ці слова сприяють доброму настрою.

II. Повідомлення теми і завдань уроку

1. Відгадування загадки.

Що за гості в нас такі:
І зелені, і стрункі,
Сяють зірки угорі,
На гіллячках — ліхтарі,
І ростуть на них не шишки,
А цукерки та горішки? (*Ялинка*)

2. Прослуховування казки «Звідки взялася ялинка». (*Діти діляться своїми враженнями.*)

III. Робота над темою уроку

1. Бесіда про виготовлення ялинкових іграшок.

— А завдання буде перед вами не просте: виготовити іграшки, й прикрасити ось ці ялинка так, щоб здивувати своїх батьків, товаришів, які завітають на Новорічне свято в клас. Ну, а для цього вам слід проявити творчість.

Як ви гадаєте, з яких матеріалів можна виготовити іграшки? (*З паперу, вати, дроту, фольги та ін.*)

— Ми будемо виготовляти іграшки з фольги, паперу, вати.

2. Перегляд демонстраційного матеріалу (*з коментарем учителя*).

3. Перевірка готовності до уроку.

— Що ж нам потрібно для роботи? (*Ножиці, кольоровий папір, фольга, клей, площинний макет ялинки*)

IV. Повторення правил з техніки безпеки при роботі з ножицями

V. Фізкультхвилинка

У ч и т е л ь

Білі мухи налетіли —
Все подвір'я стало біле.
Не злічити білих мух,
Що летять, неначе пух.
— Галя, Петрику, Кіндрате!
Годі, ледарі, вам спати!
І побігли до санчат
Галя, Петрик і Кіндрат.
Всі з гори летять щодуху,
Щоб спіймати білу муху.
А санчата їм усім
Майстрував дідусь Максим.

VI. Практична діяльність учителя й учнів

1. План роботи з виготовлення іграшки з фольги:
 - підготувати фольгу, розрівняти її;
 - розмітити матеріал і заготовити його;
 - вирізання ліхтариків, шишок;
 - приклеювання іграшок на площинний макет ялинки.
2. Самостійна робота учнів (виготовлення іграшок з фольги і кольорового паперу).

VII. Дидактична гра «Так чи ні?»

Чи буває на ялинці
Веселий Петрушка?
Із повідлом піріжок?
А буває на ялинці
Позолочений ріжок?
Чи бувають на ялинці
Біленькі сніжинки?
А буває на ялинці
Булочка пухкенька?
Чи бувають на ялинці
Яблука й горішки?
А бувають на ялинці
Жолуді і шишки?

VIII. Підсумок уроку

- Чим сподобався вам сьогоднішній урок?
- Що викликало у вас приємне відчуття, сприяло доброму настрою?

IX. Прибирання робочого місця

УРОК 29–30

Тема. Виготовлення ялинкових і різдвяних іграшок та прикрас

Мета: навчити учнів виготовляти ялинкові прикраси з яєчних шкаралуп та смужок паперу; створити в них святковий настрій; розвивати творчі здібності, фантазію, уяву; виховувати естетичний смак, бережливе ставлення до зелених насаджень, до природи.

Обладнання: зразки виробів, шкаралупи яєць, кольоровий папір, клей, ножиці, нитки, технологічні картки.

ХІД УРОКУ

I. Підготовка робочих місць (перед початком уроку)

II. Організація класу

- Діти, яка зараз пора року?
- З чого це видно?

- Скільки місяців триває зима? Назвіть зимові місяці.
- Чи любите ви зиму? Чому?
- Які свята ми відзначаємо взимку?
- Яке зимове свято ви любите відзначати у школі?
- Так, Новорічне свято дуже цікаве. Адже в гості до вас приходять лісова красуня.

Відгадайте, про що я веду мову.

Що за гостя в нас така:
І висока, і струнка,
Сяє сріблом угорі,
На гіллячках — ліхтарі,
І ростуть на ній не шишки,
А цукерки і горішки?

- Правильно, це ялинка. Йї ми радіємо, прикрашаємо її яскравими іграшками, довкола неї водимо хоровод.

III. Повідомлення теми і завдань уроку

1. Розповідь учителя.

— Тисячі ялинок вирубують кожного року, щоб вони радували нас. Але закінчуються свята, ялинка обсыпається, і ми викидаємо її на смітник. Чи варто для кількадечного задоволення вирубати цілі ліси?

— А яку ялинку слід прикрашати? (*Штучну*)

— А щоб у хаті пахло хвоєю, можна із гілочок ялини чи сосни зробити букет і прикрасити його іграшками.

Щоб ялинок не рубати,
Треба штучні купувати.
Ось погляньте, перед вами
Ці красуні разом з нами
Рік Новий прийшли стрічати,
Радість людям дарувати.

(Показую три ялинки.)

— Але на ялинках ані прикрас, ані іграшок немає. Тож сьогодні ми будемо виготовляти ялинкові прикраси.

Ми ялинку прикрашали,
Але іграшок не стало.
На порозі уже свято,
Гостей скоро зустрічати.
А на гілочках ялинки —
Ні гірлянди, ні сніжинки...
І ніхто, ніхто не чує,
Як Снігуронька сумує!
Ой, як швидко час біжить!
Юний друг! Допоможи!

IV. Планування наступних трудових дій. Відбір матеріалів та інструментів

1. Розгляд зразків виробів.
2. Технологія виготовлення виробу.
Робота з підручником «Трудове навчання» для 1 класу (С. 53).
3. Виготовлення іграшок з яєчної шкаралупи «Курчатко-півник», «Курчатко-курочка» під керівництвом учителя.

V. Фізкультхвилинка

VI. Продовження самостійної роботи учнів

1. Відгадування загадки.

Має вуса, пишний хвіст
І негарну звичку —
Спершу добре він поїсть,
Потім миє личко. (Кім)

Додатковий матеріал для вчителя

Домашні коти — нащадки дикого kota, що колись жив у Північній Африці. Його приручили єгиптяни ще 5 тисяч років тому. Кіт у них вважався священною твариною. Хто вбивав його, того страчували. Господарі померлого ходили в жалобі, на честь котів будували храми, до їхніх зображень приносили пожертви.

А в Європі про «маленького тигра» не знали довго. Там мишей ловили вужі і лисиці. Лише згодом у найбагатших городян з'явилися єгипетські тварини. До речі, характер пухнастого дива певною мірою залежить від кольору хутра. Чорні кицьки — нервові, чутливі, цікаві, дуже люблять ласку. Чорні з білим — легко зникають до господаря, особливо до дітей. Смугасті — замкнуті, понад усе цінують волю і незалежність. Руді та руді з білим — люблять спокій і домашній затишок. Білі — вередливі, нервові, вразливі, дивакуваті. Очі у kota бачать у темряві у шість разів краще за людські, а вуха вловлюють навіть такі звуки, які людям видаються тишею.

Коти бояться води, хоча полюбляють рибку. А в Туреччині в озері Вам живуть красиві білі коти. Так, так: вони живуть у воді і навіть сплять у ній!

Був випадок, коли кіт, залишений на місці відпочинку, повернувся додому, подолавши 2 400 кілометрів.

Тривалість життя кішок — 15–20 років.

2. Технологія виготовлення ялинкової іграшки «Котик» зі смужок паперу:
 - заготовити смужки однакової ширини і різної довжини;
 - склеювання кілець з довших смужок для тулуба тварини;
 - склеювання кілець менших розмірів для зображення голівки;
 - вирізування з кольорового паперу очей, вушок, носа, хвоста, лапок.

VII. Фізкультхвилинка

VIII. Практична діяльність учнів під керівництвом учителя

Підручник «Трудове навчання» (С. 51, технологічна картка № 49).

IX. Аналіз дитячих виробів, відбір кращих іграшок

X. Прикрашання ялинки

XI. Прибирання робочих місць

УРОК 31

Тема. Аплікація з кольорового паперу «Квітка»

Мета: ознайомити учнів із технологією виготовлення аплікації, закріпити навички роботи з ножицями, клеєм, повторити навички і прийоми різання по криволінійному контуру; виховувати естетичний смак, відчуття прекрасного.

Матеріали та інструменти: кольоровий папір, картон, кольорові ілюстрації, клей ПВА, пензлики для клею, ножиці, серветки.

ХІД УРОКУ

I. Організація класу. Хвилинка практичного вправлення

1. Показ вчителем графічного зображення ліній.
2. — Діти, на столі в кожного з вас є аркуші, на яких зображені різні фігури (*круг, овал, квітка, криві лінії*). Їх треба вирізати.
3. — Складіть паперову смужку «гармошкою», намалуйте круг і виріжте його.
4. Повторення правил роботи з клеєм.

II. Повідомлення теми і мети уроку

— Ми виконали підготовчу роботу для того, щоб зробити гарну аплікацію «Квітка».

Розповідь учителя.

А сьогодні, діти, паперові квіти
На уроці з вами будемо робити.
Хоч не будуть мати вони аромату,
Все ж їх, як і справжні, можна дарувати.

— Так, діти, сьогодні будемо робити аплікацію «Квіти». Вирізуватимемо деталі за шаблоном.

III. Планування роботи

- Розглянути зразок аплікації;
- зіставити з шаблонами;
- дібрати папір і форму квітки;
- підготувати матеріали та інструменти, основу виробу (чорний папір);
- приклеїти деталі.

IV. Практична робота

1. — Діти, уважно розгляньте аплікацію. Які квіти тут зображені?
— Так, це нарциси.

Послухайте легенду «Нарцис».

В одному селі жив дуже вродливий парубок. Він любив ходити на берег річки і, схиливши голову, дивитися у воду на свою вроду. Одного разу повз того хлопця йшов лихий чаклун. Йому стало заздрісно, що парубок такий гарний. Чаклун розсердився і сказав хлопцеві:

— Віднині ти завжди дивитимешся у воду, — і перетворив його на нарцис. У цієї гарної квітки голівка схилена і ніколи не підводиться. Здається, ніби це сидить красень-хлопець і дивиться у воду...

Цю ж саму легенду завіршувала київська поетеса Валентина Бутрім. Послухайте її і спробуйте уявити все, про що йдеться.

Лунає тиха мелодія. Вчитель декламує легенду «Нарцис».

Розказують, було таке колись...
Жив у селі юнак один, Наркіс.
Був той юнак вродливий, худорлявий,
Високий, кароокий і білявий.
Дівчата по нім сохли, та Наркіс
На жодну з тих дівчат і не дививсь.
Проте щодня дививсь в озерну воду,
Подовгу милувавсь на власну вроду.
Одна з дівчат Наркіса прокляла.
Вона, напевно, відьмою була,
Бо те прокляття мало дивну силу:
На квітку юнака перетворило.
...Є вишукана квіточка — нарцис.
Голівку опустила, як Наркіс,
Неначе теж у воду задивилась...
Давно вже ця легенда народилась...

- Повторення правил роботи з ножицями.
- Діти працюють самостійно за поданими інструкціями. Вчитель у разі потреби допомагає їм, нагадує, що виконувати завдання треба швидко, акуратно, працювати старанно.
- Аналіз виробів.

Звертається увага на якість аплікації, компоновку, співвідношення кольорів.

V. Підсумок уроку

— Яку квітку вчилися виготовляти?

Читання вчителем вірша «Квітка».

Найбільше диво — пуп'янок.
Ще вчора не було,
А нині відкривається,
Як полум'я, зело.
Пелюстка за пелюсткою —
Будується дашок,
Розв'язується, начебто
Дитина з пелюшок.

А я дивлюсь годинами,
Коли ж те немовля
Підніметься й долонею
Махне мені з гілля.
Нічого не побачиш ти,
Дивись хоч сім століть.
А відвернись на хвиличку —
Малятко вже стоїть.
Стоїть собі на блюдечку
І думає про щось.
А я так само думаю:
Звідкіль воно взялось?

(Д. Павличко)

VI. Прибирання робочого місця

УРОК 32

Тема. Аплікація з кольорового паперу «Святкова листівка»

Мета: ознайомити учнів із видами святкових листівок; вчити планувати послідовність виконання трудових операцій; формувати вміння роботи з папером; розвивати творчість; фантазію; виховувати естетичний смак і культуру праці.

Матеріали й інструменти: зразки вітальних листівок, кольоровий папір, картон, шаблони, клей, пензлики, ножиці.

ХІД УРОКУ

I. Організація класу

У ч и т е л ь. Сьогодні до нас завітав Незнайко. Він приніс на урок інструменти та прилади. Давайте перевіримо, як ви підготувалися до уроку, і допоможемо Незнайкові підготувати все необхідне для уроку.

Учні пригадують, які матеріали та інструменти потрібні для роботи з папером.

Учитель розповідає казку для учнів та Незнайка, щоб вони не забували, що саме потрібно для роботи з папером.

— Жили-були у шухляді письмового стола клей, пензлик, ножиці, простий олівець, папір та лінійка. Щодня вони сперечалися між собою, хто з них найпотрібніший, найголовніший. Якось шухляду хтось висунув, і її мешканці побачили свого господаря — хлопчика. Він вийняв їх усіх і почав працювати. Брав олівець і креслив ним під лінійку. Потім вирізував ножицями окремі деталі і наклеював їх на аркуш. Вийшов гарний човен із вітрилами. Усі залишилися задоволені, бо зрозуміли, що найголовніша тут — людина, її вмілі руки. Отож, коли клей, ножиці, простий олівець,

папір, пензлик та лінійку знову повернули у шухляду, сперечатися їм вже не хотілося. Усі вони бажають, щоб їх швидше взяли до роботи.

II. Хвилинка практичного вправляння

1. — Діти, візьміть олівці і проведіть у повітрі пряму, криву лінії, коло.
2. — Складіть папір навпіл і намалюйте на ньому півовали — великий і малий. (*Учитель на дощці показує, як це зробити.*) Виріжте їх ножицями.
3. — Занурте у клей пензлики з тонким і широким кінчиком. Проведіть ними по паперу. Які сліди залишилися? Коли зручно користуватися пензлем з широким і тонким кінчиком?

III. Повідомлення теми і мети уроку

1. Вступне слово вчителя.
2. Аналіз зразка аплікації (акцентується увага на формі, розміщенні, кольорі деталей).
3. Залучення дітей до розмови про те, як виготовляти окремі елементи, компонувати їх.
4. Бесіда.

У ч и т е л ь

Вправно робимо з паперу
Пелюстки, листки, стеблини.
Саморобний цвіт пелюсток
Не остудить зима люта,
Не засушить жарке літо
Тих пелюсток, того цвіту.
Ніби цвіт у лузі, полі,
Веселить паперу колір.

На день народження чи якое інше свято рідним та друзям приємно дарувати вироби, особливо якщо вони зроблені власними руками.

Сьогодні ми будемо виготовляти вітальну листівку до маминого свята.

Хто вас, діти, міцно любить,
Хто ласкаво так голубить,
Не стуля вночі очей,
Дбає все про вас, дітей?
— Мама дорогенька!
Хто колиску вам гойдає,
Хто вам пісеньку співає,
Хто вам казочку розкаже,
Хто забавами розважить?
— Мама золотенька!
Як ви, дітоньки, ліниві,
Неслухняні, шаловливі,
Як буває іноді,—
Хто ж то сльози лле тоді?
— Все вона, рідненька!

IV. Практична робота

Пам'ятка

1. Перш ніж розпочати, поміркуй, що й як будеш робити.
2. Підготуй робоче місце.
3. Працюючи, підтримуй порядок.
4. Бережи інструменти, економ матеріал, прагни виконати завдання якнайкраще.
5. Закінчивши роботу, прибери.

Вивішування та розгляд спеціальної таблиці, на якій показано зразки елементів і технологія їх виготовлення.

Послідовність виконання роботи

1. Підготувати основу з цупкого паперу білого кольору розміром 200–300 мм.
2. Згинаємо заготовку навпіл і, добре пригладивши лінію згину, розгортаємо заготовку.
3. На лівій половині намічаємо майбутній виріз.
4. Квітка. Беремо круги, в яких діаметр кожного наступного більший від діаметра попереднього на 10 мм (10 мм, 20 мм, 30 мм, 40 мм, 50 мм).
5. Розміщення квітки на правій стороні заготовки.
6. Розмістивши деталі, вирізуємо круги.
7. Склеюємо деталі, накладаємо одна на одну.
8. Вирізаємо листя, стебло довільної форми у двох примірниках.
9. Монтаж аплікації.
10. Наклеювання виробу.
 - 1) Квітку з одним примірником стебла і листя наклеюємо на праву половину розгорнутої листівки.
 - 2) Закриваємо листівку і на ліву половину наклеюємо другий примірник деталей.

V. Виставка та аналіз робіт

VI. Бесіда про бережливе ставлення до природи, економне використання паперу

У ч и т е л ь

Хто спиляв берізку й дуба
На папір нам?..

У ч е н ь. Лісоруби!

У ч и т е л ь

На тракторах і всюдиходах
З болота витягли колоди,
В автомобілях везли їх:
У ЗІЛлах, МАЗах...

У ч е н ь. Водії.

Учитель

А хто із колод тих у заводах рік
Плоти довгі в'яже? Майстри...

Учень. Плотарі!

Учитель

Минуть мілководдя плоти, минуть вир,
Коли за собою їх тягне...

Учень. Буксир!

Учитель

Хто з ріки плоти дістане?
Крановщик підйомним...

Учень. Краном!

Учитель

Тоді на завод помчать від води
Вагони колод швидкі...

Учень. Поїзди!

Всі

Будемо ми в школі, вдома
Папір завжди економить!

VII. Підсумок уроку

— Чого нового навчилися на уроці?

— З якими словами привітання ви будете вдома вручати листівки своїм матусям?

УРОК 33

Тема. Аплікація з паперу «Курчатко»

Мета: закріпити знання й уміння учнів виготовляти аплікації; закріпити навички роботи з ножицями та клеєм; повторити прийоми різання по криволінійному контуру; виховувати естетичний смак, відчуття прекрасного.

Матеріали й інструменти: зразки аплікацій, клей, папір, ножиці, серветки (волога — для витирання рук і суха — для зняття залишків клею), олівці.

ХІД УРОКУ

I. Організація класу

1. Повторення правил роботи з ножицями.
2. Віршовані діалоги.

Учитель

Щоб папери обробляти,
Інструменти треба мати.
Звуться як вони? Скажіть!

Учні. Шила, ножиці, ножі.

Учитель

Що повинен кожен знати,
Щоб безпечно працювати?

Учні

До ножа, де ножиць, шила
Треба вміння, а не сила.

II. Хвилинка практичного вправлення

1. Показ вчителем графічного зображення ліній (*суцільна, контурна, пунктирна*).
2. Слухання казки «Креслярські лінії».

В одному простому Олівці жили-були креслярські лінії. Всі вони були різні і, ясна річ, призначення мали неоднакове. Однак лінії цього не знали, а тому з'являлися з Олівця, коли їм заманеться. Виходила велика плутанина. Олівець зовсім було втратив голову, та, на щастя, зустрів Гумку. Розповів про свою біду, а Гумка й каже: «Я тобі допоможу. Тільки-но з'явиться не та лінія, я її одразу ж витру».

Почав Олівець обводити контур, та раптом з'явилась Пунктирна Лінія. Гумка одразу її витерла. Злякалися лінії, перестали вискакувати з Олівця, коли їм заманеться, почали дотримуватись черги. Лінія контура, по якій деталь вирізують, — товста. Лінія Згину — пунктирна. Місця нанесення клею теж мають особливе призначення — короткі штрихи. Хвиляста лінія вказує на місце розриву.

Так Гумка допомогла Олівцю привчити креслярські лінії до порядку.

3. У кожного учня на столі є аркуші, на яких зображено різні фігури. Діти вирізають їх.

III. Повідомлення теми і мети уроку

— Ми виконали підготовчу роботу для того, щоб зробити гарну аплікацію «Курчатко».

IV. Планування роботи

1. Аналіз зразка аплікації «Курчатко».

- 1) Розміщення курчатка;
- 2) розміщення сонечка, хмаринок, озера;
- 3) відгадування загадок про елементи аплікації.

Пухнаста вата
Пливе крилата.
Чим вата нижче,
Тим дощик ближче. (*Хмарка*)
Ой за лісом, за пралісом
Червона діжа сходить. (*Сонце*)

Гарне, добре, на всіх дивиться,
А людям на себе дивитись на дозволяє. (*Сонце*)

Що таке: живе і летється,
Часом на камінь дерється,
Як немає — все всихає,
Звір і птах помирає? (*Вода*)

Що за жовтенькі кульбабки по траві бігають?
(*Курчатка*)

2. Інструктаж.

Заготовити деталі (*курчатко, сонечко, хмаринка, озерце*) за шаблонами та власним задумом.

3. Практична робота.

- 1) Учні самостійно та за власним задумом підбирають відповідні папір та картон для аплікації;
- 2) розміщення деталей аплікації;
- 3) нанесення клею та приклеювання деталей.

4. Аналіз виробів, визначення найкращих з них. Виставка робіт.

V. Підсумок уроку

— Чого навчалися на уроці?

— Як ви гадаєте, завдяки чому у вас вийшли такі гарні роботи?

УРОК 34

Тема. І з папером, і з картоном працювати ми майстри!

Мета: вчити учнів працювати з папером та картоном індивідуально, в парах та групами; закріпити знання учнів про папір та картон, розвивати мовлення учнів; виховувати любов до природи.

Обладнання: папір, картон, ножиці, клей, пензлики, картки, зразки, шаблони.

ХІД УРОКУ

I. Організація класу

Слово учителя.

— Сьогодні, діти, до нас завітають гості — Папір і Картон. Адже на попередніх уроках ми багато чого навчилися. А якщо дещо й забули, то біда невелика! Адже на уроці працюватиме «Довідкове бюро».

Вибачаючись, до класу заходить Незнайко.

— Хто ти такий? А чому ти зайшов сюди? Цікаво, що ти приніс?

Н е з н а й к о. Потім покажу!

— Оскільки тема сьогоднішнього заняття «Робота з папером і картоном», то попросимо «Довідкове бюро» нагадати, що таке папір. (*Розповідь про папір.*)

Заходять Папір і Картон.

III. Інценування

П а п і р. Раді зустрічі з вами! Сподіваємося, що ви нас не забули.

К а р т о н. Зараз це перевіримо. Ми принесли з собою кілька запитань і завдань. От і влаштуємо невеличкий екзамен. Хто дасть повну і правильну відповідь — одержить нагороду.

П а п і р. Що у мене в руках? (*Показує газету*)

У ч н і. Газета.

К а р т о н. Правильно. А з якого виду паперу її виготовлено?

У ч н і. Газету друкують на газетному папері, він не цупкий, добре вбирає воду. А на уроках трудового навчання він слугував для виготовлення виробів з пап'є-маше.

К а р т о н. Як називається вид паперу, на якому друкують книжки, журнали?

У ч н і. Так і називається — журнальний.

Н е з н а й к о. Ось у мене карта. Та я не знаю, з якого паперу її виготовили. Можна я запитаю в «Довідкового бюро»?

П а п і р. Зачекай, Незнайку! Напевно відповідь знають учні.

У ч и т е л ь. Давайте запитаємо в «Довідкового бюро».

К а р т о н. Що в мене в руках?

У ч н і. Зошити.

К а р т о н. А з якого паперу вони виготовляються?

Н е з н а й к о. А я знаю, що є поштовий папір. На ньому пишуть листи.

П а п і р. Молодець, Незнайку! Може, ти ще скажеш, для чого потрібен креслярсько-малювальний папір?

Н е з н а й к о. Для малювання і... більше не знаю.

П а п і р. Хто допоможе?

К а р т о н. А що ви пам'ятаєте про мене?

П а п і р. Ви добре відповідали! (*Нагороджує учнів*)

К а р т о н. А зараз ми перевіримо, як ви вмієте працювати з нами, які ви майстри.

Н е з н а й к о. А я не знаю, що потрібно для роботи з папером і картоном.

У ч и т е л ь. Давайте допоможемо Незнайкові. А чи добре ви підготувались до роботи? «Довідкове бюро» нагадає головні правила роботи з папером.

III. Повідомлення завдань уроку

— Сьогодні, діти, ми будемо з вами працювати над виготовленням квітів. Пізнання світу починається з добра. Природа, зокрема, рослинний світ, були тим добротворцем, якого людина шанувала й обожнювала в усі часи. Тому сьогодні ми поговоримо про вічних супутників людського життя і в горі, і в радощах — про квіти. Палахотять біля вікон українських осель животрепетним

вогнем мальви і жоржини, чорнобривці й маки, буяють різнобарвами на гідки, рожі, ромашки — незрадливі обереги нашої спадщини. Вони — на клумбах, в кімнаті у вазонах, вони — на вишиваних рушниках та серветках. Засушені, їх у давнину клали за образи. А ще квіти є й на нашому національному одязі, в українському віночку. Мова квітів зародилася давно, але символіка збереглася. Мак символізує красу і молодість, нарцис — надію і ніжність, тюльпан — гордість. Квіти вирощують цілий рік у великих теплицях — оранжереях. Квіти бувають штучні: пластмасові, з тканини. А ми будемо виготовляти їх з паперу. Для роботи ми розділимося на три групи.

Перша група буде працювати над виготовленням тюльпанів способом зшивання. У вас на партах є інструкції щодо виготовлення тюльпана. На дошці є зразок виробу. Кожен пункт інструкції відповідає цифрі на зразку. Читайте, зверніть увагу на 4, 5 пункти.

Друга група буде працювати над виготовленням аплікації «Нарциси у вазі». У кожного з вас на парті є великий конверт. Там ви знайдете все необхідне для роботи. Розгляньте зразок виробу на дошці і все те, що є в конверті.

Третя група буде працювати над виготовленням мака групою, бригадою. Бригадир розподілить між вами обов'язки.

А тепер, діти, приступайте до роботи, але не забувайте, що ви працюєте з клеєм і ножицями.

IV. Практична робота груп

V. Огляд та презентація робіт групами

Кожна група розповідає про квіти, які вона виготовила. Діти згадують загадки, легенди, співають пісні про квіти (див. додаток).

VI. Хвилинка екологічного виховання

— Для того, щоб квіти милували не тільки ваше око, а й усіх людей навкруги, ми повинні берегти їх. Для збереження всіх рідкісних рослин створено Червону книгу. Занесені до неї рослини заборонено знищувати.

В Червону книгу ми занесли
Світ неповторний та чудесний,
Що поступово вмирає,
Давно рятунку в нас благає.
Невже в майбутньому на світі
Не будуть квітнуть дивні квіти:
Тюльпани, маки, нарциси ніжні
І вісник березня — підсніжни?
Ми всі — господарі природи,
Тож збережемо її вроду!

VII. Оцінювання учнів

VIII. Підсумок уроку

— Чи сподобався вам урок? Що нового дізналися на уроці?

Додаток

Стоїть півень на току
У червонім ковпаку. (Мак)
На тичці, в капличці,
Без вікон, без дверей —
Повна хата людей. (Мак)
Повна діжка жита
Ковпаком накрита. (Мак)
Навесні він розквітає,
Кольори яскраві має,
Як цибуля, корінці
Та загострені кінці.
Гордовитий дуже пан.
Відгадали? Це — ... (тюльпан).
Соромлива квітка ця,
Не показує лица,
А голівку наклоняє,
Ароматом звеселяє.
Жовті й білі пелюстки.
Відгадайте, хто такий? (Нарцис)

Легенда про нарцис (див. розробку уроку 31).

УКРАЇНСЬКІ КВІТИ

Вийшли зрання на гуляння
Українські діти,
Їх стрічали і вітали
Українські квіти.
Ось волошки, сонні трошки,
Синім шовком шиті,
Ясноокі, чисто вміті,
Розбрелись по житі.
Ось рожева конюшина,
А на ній і комашина,
Що, не дивлячись на ранок,
Їсть солодке на сніданок.
На горбочку мак
В шапці, як козак.
Він яскравий, як вогонь!
А бундючний — Бог боронь!
Вміє задаватись так
Тільки ще будяк!
Там росте холодна м'ята
(Добре пахне, як пом'ята),
Там шовковая трава
Щось шепоче, як жива.
А з травички — ніжні личка:
То вже «Братик і Сестричка»

У тих самих кольорах,
Що на наших прапорах.
Розбрелись по полю діти —
Більші, менші і малі —
Молоді яскраві квіти
Української землі.

(Г. Черінь)

ЖИВИЙ ВІНОЧОК

Дружно вибігли ми вранці
Танцювати на ділянці.
Кожен має свій рядочок,
Кожен сіє все, що хоче:
Сіє Оля
Матіоли,
Ми із Грицем —
Чорнобривці,
А Катруся і Наталка
Сіють зернятка фіалки.
Близнюки зробили так:
Узялися сіяць мак
(Треба не забути,
Щоб не переплутать:
У Настусі — білий мак,
А червоний — Галин мак).
Поливали ми охоче
Всі засіяні рядочки,
І одного ранку
Зацвіла ділянка!
Аж розбіглися в нас очі —
Не ділянка, а віночок!

(М. Сулима)

УРОК 35–36

Тема. Створення з кольорового паперу орнаментів геометричних та рослинних форм на закладці до книжки, квадраті

Мета: дати загальне поняття про орнамент, учити розміщувати елементи симетричного орнаменту з рослинних і геометричних форм на площині; розвивати фантазію, почуття рівноваги, акуратність; виховувати творчі здібності.

Обладнання: демонстраційне (зразки виробів, схематичне зображення орнаменту, малюнки орнаментів); індивідуальне (кольорові папір та олівці, клей, пензлики).

ХІД УРОКУ

I. Організація класу

У ч и т е л ь

Всі сідайте тихо, діти,
Домовляймося не шуміти.
Тож гаразд, часу не гаєм
І урок розпочинаєм.

II. Актуалізація знань та уявлень учнів

Демонстрація розпису на кераміці, розгляд малюнків.

— Чи знаєте ви, хто створює такі гарні речі?

— Чим прикрашено їх? Які природні форми ви впізнаєте? (*Вироби прикрашено горошинами, хвилястими лініями, квіточками, листочками, геометричними формами.*)

III. Повідомлення теми і мети уроку

— Сьогодні ми вчитимемося вирізувати листочки, квіточки, геометричні форми, а також складати з них орнамент на закладці до книжки, у квадраті.

IV. Формування нових знань

— Чи знаєте ви, що таке орнамент?

Орнамент — це оздоблювальний візерунок, в якому ритмічно повторюються геометричні елементи або рослинні чи тваринні мотиви.

1. Розгляд і аналіз елементів узору. Звертаємо увагу дітей на розмір і форму квітів, листків, на їх симетричне розміщення.
2. Пояснення способу виготовлення квітів складанням паперу вчетверо. На складеному аркуші креслимо лінію, а потім вирізуємо по ній, розгортаємо квітку, що утворилася.
3. Виготовлення квітів складанням аркуша у 8 разів. Щоб одержати квітку з багатьма пелюстками, папір складаємо так, як показано на малюнку. Уважно подивіться на зразок і скажіть, у скільки разів треба скласти квадрат, щоб вийшла заготовка для такої квітки.
4. Пояснення способу виготовлення листків рослин перегинанням паперу удвічі. Слід наголосити, що за формою листки бувають різні. Учителю показує їх зразки.
5. Розподіл учнів на групи (по 4–5 осіб) за виявленим бажанням виготовляти певну квітку. Кожна група працює над спільним завданням: один учень вирізує деталь, інший — листки, відповідальний за роботу розміщує деталі на папері і наклеює узор.
6. На закладці до книжки кожен учень самостійно викладає орнамент з рослинних чи геометричних форм.

V. Практична робота

1. Добір кольорового паперу.
2. Вирізування квітів та листків.
3. Позначення крапками місць симетричного розміщення квітів та листків.
4. Наклеювання деталей узору.

Під час роботи вчитель допомагає дітям у доборі картону як фону, у вирізуванні заготовок потрібного кольору й розміру для квітів і листків, нагадує про правила поєднання кольорів, стежить за правильністю вирізування (*не дорізати до лінії загину на кілька міліметрів, тримати заготовку у її центрі двома пальцями — вказівним і великим*), дає слушні поради, як розмістити деталі узору на папері, тощо.

VI. Підсумок уроку

Розглянути вироби. Запропонувати дітям знайти серед них найвдаліші, виконані із дотриманням симетричності у розміщенні елементів (*ліва і права сторони узору однакові за розміром, кольором та формою деталей*), визначити, де правильно вирізані квіти, який виріб найакуратніший. Кращі роботи відібрати для класної виставки.

Діти за бажанням презентують свої вироби, використовуючи загадки про квіти чи рослини, елементи яких наявні в орнаментах.

Золотисте ситечко
Покотилось в літечко.
Загляда в віконечко,
Наче справжнє сонечко. (*Соняшник*)

Що за Мартин
Дереться на тин? (*Хміль*)

Цвіте синьо, лист зелений,
Квітник прикрашає.
Хоч мороз усе побив —
Його не займає. (*Барвінок*)

Стоїть півень на току
У червонім ковпаку. (*Мак*)

Зелена, а не гай, біла, а не сніг,
Кучерява, та без волосся. (*Береза*)

Сонечко в траві зійшло,
Усміхнулось, розцвіло,
Потім стало біле-біле
І за вітром полетіло. (*Кульбаба*)

Синьоока ця заброда
В полі водить хороводи.
Де вона вінки спліта —
Пшениці рідкі та жита. (*Волошки*)

Якщо хтось з учнів складав орнаменти з геометричного матеріалу, доцільним буде нагадати й про властивості геометричних фігур.

Три у мене сторони,
Міцно зв'язані вони,
А між ними — три кути.
Хто я? Чи вгадаєш ти? (*Трикутник*)

Чотири маю сторони,
Усі однакові вони.
Всі четверо кутів — прями.
Ім'я моє назвіть самі. (*Квадрат*)

Ось вам загадка не проста:
Не маю жодного кута.
Фігура я геометрична,
Така гарненька, симпатична,
На сонце дуже схожа я.
Самі назвіть моє ім'я. (*Коло*)

Вгадай, що за фігура це.
Вона нагадує яйце! (*Овал*)

УРОК 37

Тема. Саморобна дидактична гра «Сад і город»

Мета: навчити дітей виготовляти дидактичні ігри; виховувати активність, творчість, колективізм у дидактичній грі; формувати естетичний смак; виховувати любов до природи.

Матеріали й інструменти: папір, картон, ножиці, клей, шаблони, картинки (*сад, город*).

ХІД УРОКУ

I. Організація класу

Перевірка готовності до уроку.

II. Актуалізація знань учнів

Повторення правил користування ножицями і клеєм.

III. Повторення тем і мети уроку

У ч и т е л ь. Сьогодні ми з вами будемо виготовляти саморобну дидактичну гру «Сад і город».

Про гру сказано багато слів, її називають і джерелом радості, і королевою дитинства. Дидактична навчальна гра стимулює пізнавальну діяльність.

Мабуть, найбільшу насолоду і радість, найпалкішу любов до рідного краю, до життя викликає спілкування із природою. Але від природи ми отримуємо не тільки естетичну насолоду, а й цілющі поживні плоди. І ось сьогодні на уроці королева Природи поведе нас у цікаву мандрівку, ця мандрівка буде у сад та на город.

IV. Оголошення плану роботи

1. Ділення класу на дві бригади.
I бригада — садівники;
II бригада — городники.
2. Виготовлення за шаблонами овочів та фруктів.
3. Складання гри «Сад та город».

V. Проведення гри

1. Зачитування віршів кожною бригадою про захист своєї назви.

С а д і в н и к и

В сад приходять вранці-рано,
Кожну яблуньку огляне:
Чи шкідник в сад не проник?
Бо на те і садівник.

Г о р о д н и к и

Взимку мешканців городу
Я зроблю усім на подив,
Із паперу їх зроблю —
Овочі, які люблю.
Хоча рідня гарбузова
Не жива, а паперова,
Та вона всім нагадає
Знов про свято урожаю.

2. Гра «Відгадай».

Бригадири зачитують загадки про овочі та фрукти (*див. додаток*).

Відгадки дістають із торбинки і прикріплюють на дві картини із зображенням саду чи городу.

VI. Підсумок уроку

- Чого навчалися на уроці?
- Що найбільше сподобалося?

Додаток

Сидить дівчина в коморі,
А коса її надворі. (*Морква*)

Маленька, червоненька,
Із хвостиком тоненьким.
На городі мене рвуть
І до столу подають. (*Редиска*)

Що то за голова,
Що лиш зуби й борода? (*Часник*)

Сидить Марушка в семи колушках.
Хто її роздягає, той сльози проливає. (*Цибуля*)

Довгий, зелений,
Добрий і солоний,
Добрий і сирий.
Хто він такий? (*Огірок*)

В полі хороше мені
Зеленіти навесні.
Чим же я не молодець?
Маю диво-корінець,
Все про нього дбаю,
Цукор відкладаю. (*Буряк*)

Некрасива, шишкувата,
Як прийде на стіл вона,
Скажуть весело хлоп'ята:
— Ну й розсипчаста, смачна! (*Картопля*)

Без рук, без ніг,
А в'ється, як батіг. (*Квасоля*)

Хто хустиночку свою
Влітку покриває
І по двадцять хустин
На голівці має? (*Капуста*)

Народжується з квітки,
Його всі люблять дітки.
Заліза в нім багато,
Рум'яне і хрустке.
А ну, скажіть, малята,
То що ж воно таке? (*Яблуко*)

Лампочка вгорі висіла,
Стала смачна, пожовтіла.
Діти лампочку зірвали,
З апетитом скуштували. (*Груша*)

Зелені сережки
На гіллі висіли,
На сонечці підсмажились
І почервоніли! (*Вишня, черешня*)

Чи то жовта,
Чи то синя
Соковита господиня.
Чи то сонце,
Чи то злива —
Пригостить нас влітку... (*слива*).

Мовби на одній нозі,
Він зростає на лозі.
Подивись скоріш в віконце —
Грона сповнені всі сонця!
Кожен скуштувати рад
Соковитий... (*виноград*).

УРОК 38

Тема. Текстильні матеріали. Загальні поняття про прядиво, нитки, тканини та ткацтво

Мета: ознайомити учнів із загальними поняттями про прядиво, нитки, тканину та ткацтво; навчити скручувати закладку з двох різнокольорових товстих ниток; розвивати увагу, спостережливість, уміння слухати вчителя, навички самостійної роботи; виховувати інтерес до професії ткалі.

Обладнання: таблиця, види тканин, зразок закладки.

ХІД УРОКУ

I. Організація класу до роботи

Учитель

Любі діти, добрий день!
Зичу праці і пісень,
А ще, друзі, всім бажаю
Сил, натхнення на весь день!

Учні

Добрий день! Добрий день!
Дякуємо за побажання.
На урок берем з собою
Знання, вміння, навички й старання.

Учитель. Тоді починаємо наш урок трудового навчання!

II. Повідомлення теми і мети уроку

— Діти, сьогодні на уроці ми дізнаємось багато нового — що таке прядиво, звідки беруться нитки і тканина, а також навчимося скріплювати закладку з двох товстих ниток.

III. Вивчення нового матеріалу

— Діти, що це за торбинка у мене на столі? Ніхто з вас не губив її? Чия це може бути торбинка? Може, подивимось, що тут?

У торбинці щій білій — пушинки,
Але зовсім вони не прості.
Треба виконать, діти, завдання,
І ми будем тоді молодці!

Якщо ми розглянемо жмуточок вати, то побачимо, що вона складається з ворсинок. Це — волокна. Маленькі, дуже тоненькі, гнучкі й міцні. Волокна поділяються на натуральні і хімічні. Натуральні волокна бувають рослинного, тваринного і мінерального походження.

Багато сотень років тому з волокон бавовни нитки виготовляли руками.

Нитки, з яких виготовляють тканину, називають прядиво. Тепер прядиво виробляють на прядильних фабриках, оснащених сучасним устаткуванням.

ням. На прядильних фабриках працюють прядильниці, рівничниці, крутильниці.

Зелен-зелен льон у полі,
Буде Лялі з льону льоля,
Білим-білим білована,
Мов лілея мальована!

Тканина складається з ниток, що переплітаються між собою. Одні нитки йдуть уздовж тканини, інші — впоперек.

З давніх часів людина займалась ткацтвом. Багато століть тканини робили вручну. Тепер тканини виготовляють на ткацьких фабриках, оснащених сучасними механізованими й автоматизованими верстатами. На ткацьких фабриках, як і на прядильних, працюють в основному жінки. Ткаля регулює натяг ниток, ліквідує обриви. Ця професія потребує уважності, акуратності, обережності.

IV. Демонстрація різних видів тканини

V. Практична робота

Входить Королева Рукоділья.

Королева Рукоділья

Я, Королева Рукоділья,
Вітаю всіх, присутніх тут.
День турботою почнеться,
Все довкола усміхнеться,
Проганяй мерщій дрімоту
І давай рукам роботу.
І роби невтомно, вміло
Хоч мале, та добре діло.

Сьогодні ми з вами зробимо закладку способом скручування двох товстих ниток.

1. Пояснення і демонстрація способу виконання роботи.
2. Самостійна робота учнів в парах.

Учитель стежить і допомагає учням правильно виконати скручування і зав'язування вузликів.

VI. Підсумок уроку

1. Аналіз учнівських робіт, заохочування кращих.
2. Закріплююча бесіда.

— Як називають з'єднані між собою в процесі прядіння волокна? (*Нитки*)

— Як називається матеріал, який складається з тонких, переплетених між собою на ткацьких верстатах ниток? (*Тканина*)

Королева Рукоділья

А я бажаю вам успіхів нових,
Здоров'я зичу і удачі,

Будьте моторні, не ледачі,
 Будьте слухняні, не баріться.
 І хай дасть Бог вам всім радіти
 За ваші успіхи, уміння,
 Хай нові паростки коріння
 Проб'є до нових світлих знань!
 Всіляких вам удач та починань!

УРОК 39–40

Тема. Плетіння. Спосіб плетіння «косичкою». Створення виробів з плетіння

Мета: вчити дітей плетіння «косичкою» та створювати з плетіння різноманітні іграшки; розвивати творчість, фантазію; виховувати естетику у художньо-трудої діяльності.

Обладнання: стрічки, шнур, іграшки з плетіння, смужки кольорового паперу, клей, ножиці.

ХІД УРОКУ

I. Організація класу

У ч и т е л ь. Яка у нас є традиція давня?

У ч н і. Приходить в клас із домашнім завданням!

З'ясуємо підготовленість учнів до заняття (*необхідні матеріали, інструменти*).

II. Мотивація навчально-трудої діяльності

У ч и т е л ь. Українцям притаманні такі риси, як господарська кмітливність, винахідливість, уміння застосовувати навіть стару використану річ, не викидаючи її на смітник. Сьогодні ми будемо виготовляти іграшки з використаного матеріалу. Це капронові стрічки, шнурки, тасьми із старих речей, які ви принесли з дому.

III. Актуалізація знань учнів

— Діти, хто з вас вже вміє плести «косичкою»?

Зараз Оксанка продемонструє нам усім, як вона, розділяючи волосся на три частини, заплітає косичку.

— Ось чому спосіб плетіння у три стрічки чи вервечки називають «косичкою». Учні, які вміють вже плести, допомагатимуть своїм однокласникам. Пласти косичку будемо парами: один — тримає, інший — плете, а потім навпаки.

IV. Послідовність трудових дій

— Для плетіння візьміть стрічки (*шнурки, тасьми*), підрівняйте, складіть разом і з одного кінця зав'яжіть вузлик (*показ*).

Учитель демонструє спосіб плетіння безпосередньо на капронових стрічках, діти почергово закріплюють послідовність трудових дій.

— Переплетені стрічки (*шнурки, тасьми*) у кінці зав'язуємо вузликом. А тепер із цих косичок будемо виготовляти іграшки. А які саме — ви зараз відгадаєте.

В'ється вірвочка, на кінці — голівка. (*Змія*)

П'ять метеликів літають

І на квіточки сідають.

Прилетів ось ще один,

Сів на квіточку і він.

Полічимо швидко всіх,

Цих метеликів прудких. ($5 + 1 = 6$ метеликів)

Зловив Василько наш сім риб.

Одна з них в воду раптом — стриб!

Відповідайте, рибок скільки

Тепер зосталась у Василька? ($7 - 1 = 6$ рибок)

V. Самостійна робота учнів

1. Розгляд іграшок з плетінки.
2. Показ склеювання.
3. Повторення правил роботи з ножицями і клеєм.
4. Вибір способу виконання виробу.
5. Практична робота.

VI. Аналіз і оцінка учнівських робіт

1. Розгадування кросворда.

Зліва направо написані слова, в яких пропущено по одній букві. Вставте ці букви. Згори вниз прочитайте слово-ключ. Визначте, які назви предметів чи явищ належать до живої природи, а які — до неживої.

2. Пропоную вдома виготовити за допомогою плетіння іграшки «Павучок», «Горобчик», «Равлик».

VII. Прибирання робочих місць

Ножиці, клей, залишки стрічок — у папку, обрізки — у визначене для сміття місце.

УРОК 41

Тема. Інструменти і приладдя для роботи з тканиною

Мета: ознайомити учнів з інструментами та матеріалами для роботи з тканиною; навчити виміряти нитку потрібної довжини; вставляти нитку у вушко голки, зав'язувати вузлик на кінці нитки і на тканині; виховувати бережливість, повагу до швейної справи, працелюбність.

Обладнання: голка, нитки, тканина, шпильки, сантиметрова стрічка.

ХІД УРОКУ

I. Організація класу

Відгадування загадки.

Для Марічки, для Оленки шию платтячка ладненькі,
 Шию я штанці для Гриця, для бабусі — рукавиці,
 А для мами і для тата — по костюмові на свята.
 Ще й штанята для Миколи. А чому ж сама я гола?
 (Голка)

II. Повідомлення теми і мети уроку

Розповідь учителя.

— Сьогодні ми ознайомимося із інструментами і приладдям, які використовують при роботі із тканиною.

Учитель розповідає про голку шпильки, сантиметрову стрічку, нитки та їх призначення.

1. Голки застосовують для ручного шиття. Вони бувають різної товщини. Виробляють їх із сталі. Тканину шиють тонкими голками.
2. Шпильками прикріплюють викрійки до тканини й склеюють деталі виробу.
3. Сантиметрову стрічку виготовляють із спеціальної тканини завдовжки 150 см. Вона призначена для знімання мірок і вимірювання тканин.
4. Нитки бувають бавовняні і шовкові. Призначення — пошиття одягу. Нитки також бувають різної товщини. Тканину шиють тонкими нитками.

III. Формування нових знань**1. Інструктаж.**

— При роботі з голкою потрібно пам'ятати правила безпечної праці.

Пам'ятка

- 1) Зберігати голки слід у певному місці (*подошечці, спеціальні коробочки*).
 - 2) Голка повинна бути рівною і гострою.
 - 3) Шити необхідно з наперстком.
 - 4) Передавати голку можна тільки вушком вперед.
- 2. Практичні вправи.**
- 1) Вимірювання довжини нитки (*не більше 50 см*) двома способами.
 - 2) Вставлення нитки в голку.
 - 3) Зав'язування вузлика на кінці нитки.

IV. Фізкультхвилинка

Хомка, Хомка, хом'ячок,
 Посмугований бочок.
 В Хомки гарна звичка є —
 Хомка рано встає,
 Прибирає двір і хатку
 Й почина робить загадку.

Раз, два, три, чотири, п'ять —
 Хоче Хомка дужим стать!

V. Тренувальні вправи

— Закріплення ми проведемо у вигляді змагання. Клас поділимо на дві групи.

Учитель пропонує такі завдання.

1. Відміряти нитку способом розведення рук в сторони.
2. Відміряти нитку способом через лікоть.
3. Хто найшвидше заведе нитку в голку?
4. Хто найкраще зав'яже вузлик на кінці нитки?

VI. Підсумок проведення змагань

Визначення краших учнів. Звернути увагу на недоліки, допущені учнями. Прибирання робочого місця, перевірка наявності голок.

VII. Підсумок уроку

— Чи сподобався вам урок? Чим саме?

— Чого нового навчилися?

УРОК 42**Тема. Стібки і шви. Ручні стібки.****Шов «уперед голку» та його застосування**

Мета: ознайомити учнів зі стібками і швами, зокрема швом «уперед голку»; навчитися застосовувати його при роботі з тканиною; розвивати вміння учнів користуватися інструментами для роботи з тканини; виховувати навички бережливості; розвивати естетичний смак.

Обладнання: голки, ножиці, лінійка, олівець, папір, зразки ручних швів.

ХІД УРОКУ

I. Організація класу**II. Повідомлення теми і мети уроку**

У ч и т е л ь. Сьогодні ми ознайомимося із ручними швами та стібками, а також з інструментами, які потрібні для того, щоб працювати з тканиною.

III. Інструменти для роботи з тканиною

1. Учитель загадує загадки про ножиці, голку, нитку, наперсток.

Майстер викував уміло
 Два однакових ножі,
 Дуже зустрічі зраділи
 Два однакових ножі.

Обнялись, і роз'єднати
 Їх уже ніхто не зміг
 Підкажіть, як називати
 Почали відтоді їх? (*Ножиці*)
 Вона тоненька та міцна,
 Латає нам кожух і свитки.
 Як зветься штука чарівна,
 Ви здогадались, дітки? (*Нитка*)
 Міленький хлопчик
 Заліз на стовпчик,
 Одежі не носить,
 Їсти не просить,
 Личенько рябе.
 Що воно таке? (*Наперсток*)
 Я всіх обшиваю,
 Сама ж одягу не маю. (*Голка*)

Для різного потрібні голка, нитка, наперсток, ножиці, лінійка, олівець, папір. Головний інструмент ручного шиття — голка. Товщина голки і ниток залежить від товщини тканини. Тонку тканину шиемо тонкою голкою, а грубу — товстішою голкою і ниткою. Наперсток надіваємо на середній палець.

2. Практична робота.

- 1) Підбір голки, нитки, тканини.
- 2) Надівання наперстка.

IV. Слухання учнями казки «Будиночок для голок» (про правила збереження голок)

Жили-були три голки, три сестри. Старша голка була дуже цікава — завжди встромляла свого носа в будь-яку щілину. Середня — дуже непосидюча, весь час стрибала, жодної хвилини не могла посидіти спокійно. Її обидві не товаришували з ниткою.

— Я не буду з нею дружити, — сказала старша. — Вона така довга!

— І я не буду з нею товаришувати, — вторувала їй середня. — Вона завжди плутається.

Отакі були старші сестри. А молодша дружила з Ниткою, ніколи з нею не розлучалася і завжди була зайнята різними справами: шила, пришивала, зашивала, штопала.

— Та чи можна так надриватися? — сердилися на неї старші сестри. — Ти ж незабаром зовсім затупишся від цієї роботи! І скільки можна вовтузитися з цією плутоною ниткою? Коли ж жити для себе?

Але вона їх не слухала і продовжувала робити свою справу. Дивно, але нитка у неї не плуталася. І сама голка залишалася такою ж блискучою й гострою, як і раніше.

Якось Старша голка встромила свого тонкого носа в таку вузьку щілину, що він там надломився. А середня так стрибнула, що опинилася між дошками підлоги та так і залишилася. І їй спершу навіть сподобалось: яке зручне житло! Та згодом, припадаючи пилюкою і мокнучи під час миття підлоги, голка почала іржавіти. Ніхто вже не впізнав би в ній колишню модницю.

— Але ж так і я можу згубитися, — подумала молодша сестра, залишившись одна-однісінька. І вирішила вона побудувати собі будинок.

Спочатку голка попросила ножиці вирізати з тканини два однакові кружечки, а потім — ще один, але менший — з картону. Вона швиденько пришила один кружечок з тканини по краю швом «вперед голкою» і, підклавши кружечок з картону, затягла нитку. Вийшла товстенька, м'якенька подушечка. До неї тим же швом пришила інший кружечок з тканини, який передбачливо обшила швом «через край». І вийшов затишний будиночок!

V. Ознайомлення із стібками та швами

Учитель розповідає, демонструє ручні шви та стібки та їх призначення.

Стібки	
Назва	Призначення
Зметувальні прями	Тимчасове з'єднання деталей
Копіювальні	Перенесення ліній з однієї деталі на іншу
Окидні	Запобігання обсипанню зрізів тканини
Ручні шви	Для з'єднання двох деталей
Петельні	Для обметування вручну країв виробу
Шви	
«Вперед голку»	Для з'єднання деталей виробу
«Назад голку»	
«Через край»	Для обметування країв виробу та запобігання обсипанню зрізів тканини

VI. Фізкультхвилинка

VII. Ігрова ситуація «Модельне агенство»

— Діти, до нашого агентства завітали відвідувачі, тож вам потрібно відгадати, хто це, і запропонувати такий одяг, який би був зручний для них.

Учитель загадує загадки про зайчика, лисичку, білочку, вовчика, ведмедика, їжачка. Учні відгадують їх і пропонують для кожного звірятка відповідний одяг.

Довгі вуха, куций хвіст,
 Моркву і капусту їсть,
 В сніжну зиму залюбки
 Обгризає яблуньки. (*Заєць*)
 Ходить свашка із мітлою,

Заміта по лісу слід.
 Бо недавньою порою
 Тут відбувся її обід. (*Лисиця*)
 Хвіст трубою, спритні ніжки —
 Плиг із гілки на сучок!
 Носить все вона горішки
 В золотий свій «сундучок».
 В неї очі, мов горішки,
 Кожушина хутряна,
 Гострі вушка, наче ріжки,
 У дуплі живе вона. (*Білка*)
 Ходить хмуро між дубами,
 Хижо клацає зубами.
 Весь, як є, — жорстока лють.
 Очі так її ллють!
 Зачаївся ось, примовк.
 Грізний звір цей, звісно,... (*вовк*).
 Влітку ходить, бродить лісом.
 Все трощить важка нога.
 Взимку він, покритись хмизом,
 У барлозі спать ляга. (*Ведмідь*)
 Котиться клубочок, зовсім без ниточок,
 Замість ниточок триста голочок. (*Їжак*)

VIII. Підсумок уроку

УРОК 43

Тема. Виконання шва «уперед голку». Оздоблення виробів ручним швом

Мета: закріпити знання учнів про ручні шви; навчити виконувати шов «уперед голку»; розвивати творчість та фантазію при оздобленні виробів ручним швом; повторити правила роботи з голкою, ножицями.

Матеріали і інструменти: голки, нитки, ножиці, наперсток, папір у клітинку, лінійка, олівець, тканина.

ХІД УРОКУ

I. Відгадування загадок

Вона тоненька та міцна,
 Латає нам кожух і свитки.
 Як зветься штука чарівна,
 Ви здогадались, дітки? (*Нитка*)
 Майстер викував уміло

Два однакових ножі.
 Дуже зустрічі зраділи
 Два однакових ножі,
 Обнялись, і роз'єднати
 Їх уже ніхто не зміг.
 Підкажіть, як називати
 Почали відтоді їх. (*Ножиці*)
 Маленький хлопчик
 Заліз на стовпчик,
 Одежі не носить,
 Їсти не просить,
 Личенько рябе.
 Що воно таке? (*Наперсток*)

II. Актуалізація знань

Тестові завдання для повторення та закріплення знань учнів.

- Для ручного шиття потрібні:
 - голка, нитка, наперсток, ножиці;
 - клей, картон, папір, лінійка;
 - граблі, віник, лопатка.
- Головний інструмент ручного шиття — це...
 - голка;
 - нитка;
 - ножиці.
- Тонку тканину шиємо:
 - тонкою голкою і тонкою ниткою;
 - тонкою голкою і товстою ниткою;
 - товстою голкою і тонкою ниткою.
- Наперсток надівається на:
 - великий палець;
 - вказівний;
 - середній.
- Яких швів не існує?
 - «Уперед голку»;
 - «назад голку»;
 - «ножиці через край».

III. Хвилина практичного вправлення

- Засилення нитки в голку.
- Надівання наперстка.
- Дидактична гра «Одягни ляльку».

IV. Повідомлення теми і мети уроку

Виконання шва «вперед голку» та оздоблення виробів ручним швом.

V. Пояснення вчителя

1. До простих швів належать:

- а) «вперед голку»;
- б) «назад голку»;
- в) «через край».

(Під час ознайомлення учнів із технологією виконання швів доцільно використовувати аркуш із зошита в клітинку, на який наносять крапки.)

2. Тренувальні вправи.

Правила роботи з голкою.

— Візьміть аркуш паперу і на місці перетину ліній на папері поставте крапки. Місця, позначені крапками, проколюють голкою з ниткою:

- а) знизу в першу крапку;
- б) протягуємо через папір;
- в) зверху проколюємо під слід у другій крапці;
- г) вверх — у третій і т. ін., виконуючи шов справа наліво.

VI. Виконання шва «вперед голку» за контурним малюнком

1. Пояснення вчителя.
2. Практична робота.

На папері зробити контурний малюнок крапками, відстань між якими 0,5–0,7 мм.

VII. Виконання шва «вперед голку» на тканині

Пояснення вчителя.

1. Спочатку олівцем проводять тонкі лінії, на яких на однаковій відстані ставлять крапки.
2. Практична робота.
 - 1) Проколювання тканини голкою із зворотного боку на лицьовий.
 - 2) Протягування голки на лицьовий бік.
 - 3) Проколювання тканини голкою з лицьового боку на зворотний.
 - 4) Протягування голки на зворотний бік, протягування нитки й утворення стібка.

VIII. Оздоблення виробів ручними швами

— За допомогою шва «уперед голку» можна оздоблювати виріб різними орнаментами. Використовуються нитки різного кольору, різні розміри стібків та їх чергування.

IX. Підсумок уроку

- Чи сподобався вам урок?
- Чого нового навчилися?
- Якими швами та стібками ви оздоблювали свої вироби?

УРОК 44–45

Тема. Розкрій тканини. Виготовлення спіднички прямолінійної форми для ляльки

Мета: поглибити знання про розкрій тканини, побудову найпростіших креслень, виготовлення викрійки; визначити особливості методик пошиття швейних виробів; виховувати навички культури праці.

Матеріали й інструменти: голки, нитки, шпильки, ножиці, тканина, шаблони.

ХІД УРОКУ

I. Організація класу

Слухання вірша і відгадування, про яку професію у ньому йдеться.

Твій одяг вийде, мов картинка:
 Все по тобі — рукав і спинка.
 Тож на примірці — так годиться —
 Стій рівно і не смій крутитися!

II. Повідомлення теми і мети уроку

1. Розповідь учителя.

— Процес розкроювання складається із кількох етапів:

- 1) підготовка тканини для розкроювання;
- 2) розкладання деталей викрійок на тканині;
- 3) розмітка на тканині;
- 4) вирізування деталей крою в певній послідовності.
2. Повторення правил безпечної роботи з голкою і вивчення правил роботи з ножицями.

Пам'ятка

 - 1) Зберігати ножиці із зімкнутими лезами в спеціально відведеному місці.
 - 2) На робочому столі ножиці із зімкнутими лезами класти праворуч.
 - 3) Розрізуючи тканину, вузьке лезо ножиць розміщувати під тканиною.
 - 4) Не відвертати увагу тих, хто працює з ножицями.
 - 5) Передавати ножиці кільцями вперед.

III. Виготовлення викрійки спіднички прямолінійної форми для ляльки

1. Підготовка до виконання роботи.

- 1) Показ учителем зразків готових виробів спіднички.
- 2) Звертається увага на той виріб, який мають виконувати учні.
- 3) Звертається увага на послідовність виконання виробу.

2. Підготовка робочого місця до виконання роботи.

- 1) Складання і вирівнювання тканини.
- 2) Робота за шаблонами (прикріплення до тканини).
- 3) Виготовлення заготовки.

IV. Фізкультхвилинка

Рукодільниця, дівчинка мила,
 Всю роботу в домі робила.
 А Лінивица тільки спала
 Або мухи рахувала.
 Дві полізли по стіні,
 Три сидять он на столі.
 Щоб усіх порахувати,
 Треба вміти додавати. ($2 + 3 = 5$)

На зиму матуся-лисиця
 Сплела для діток рукавиці.
 Кожна маленька лисичка
 Отримала дві рукавички.
 Скільки всього рукавичок,
 Якщо в мами троє лисичок? ($2 + 2 + 2 = 6$)

Колись Кожум'яка під Києвом жив,
 Шкіри він м'яв і у річці мочив.
 Вхопить три разом, а потім — ще три,
 В берег упреться й тягне з води.
 Сил докладає, працює завзято.
 Скільки шкір разом він витяг, малята? ($3 + 3 = 6$)

Вчитель читає римовані задачі, учні зображують рухами дії, потім обчислюють результат. Таким чином, по-перше, здійснюється міжпредметний зв'язок; по-друге, завдяки зміні роду діяльності знімається втома та підвищується пізнавальна активність учнів.

V. Практична робота

1. Нагадування правил безпечної праці з голкою і ножицями.
2. Складання тканини навпіл лицевою стороною всередину.
3. Змотування і пришивання швом «уперед голку».
4. Зшиті краї обшивають швом «через край».
5. Нижні частини спіднички підгинають і зшивають швом «уперед голку».
6. Загинання смужки зверху спіднички і зшивання швом «через край».
7. Засилення резинки.
8. Вивертання спіднички на лицевий бік.

VI. Конкурс модельєров

Виставка найкращих й найактуальніших виробів.

VII. Прибирання робочих місць

VIII. Підсумок уроку

— Чи сподобалося вам бути модельєрами?

— Як оцінити результат роботи модельєра? (*Оригінальність, акуратність, поєднання кольорів, оздоблення виробу тощо*)

— Хто з вас хоче в майбутньому стати модельєром? Які знання і вміння для цього потрібні?

УРОК 46

Тема. Пошиття виробів з тканини.

Шви «уперед голку», «через край»

Мета: ознайомити дітей з процесом виготовлення одягу з тканини; навчити оволодівати швами «уперед голку», «через край»; виховувати естетичний смак, елементи культури праці.

Обладнання: голка, нитки, папір в клітинку, ножиці, зразки швів.

ХІД УРОКУ

I. Організація класу

У ч и т е л ь

Твій одяг вийде, як картинка:
 Все по тобі — рукав і спинка.
 Тож на примірці — так годиться —
 Стій рівно і не смій крутитися!

II. Повідомлення теми і мети уроку

1. Бесіда.
 - Про кого йдеться в загадці?
 - Як називають людей, які кроють і шиють одяг?
2. Розповідь учителя.
 - На швейних фабриках виготовляють різні види одягу:
 - зимовий і літній;
 - робочий і святковий;
 - учнівську форму;
 - одяг для дошкільнят.

Професія кравця — одна з найпоширеніших на швейних фабриках і підприємствах.

Кравець повинен знати всі види одягу, конструкції і деталі виробів, швейні матеріали та основні їх властивості.

Кравець повинен захоплюватися малюванням, мати художній смак.

III. Мотивація навчально-трудова діяльності

— Сьогодні на уроці ми повинні ознайомитися із швами «уперед голку» і «через край», навчитися ними володіти.

1. Показ учителем готових зразків, швів «уперед голку», «через край».
2. Звертається увага на вигляд шва з лицьового і зворотного боків.
3. Розповідається про призначення швів.

IV. Прийом навчання шва «уперед голку»

1. Навчання ручних швів на папері з попередньою розміткою крапками. Крапки знаходяться на однаковій відстані одна від одної: 0,5–0,7 мм.
2. Навчання шва «уперед голку» на папері в клітинку.

3. Виконання шва «уперед голку» на тканині з попередньою розміткою. Олівцем учні проводять тонкі лінії, на яких на однаковій відстані ставлять крапки.
4. Виконання шва на тканині «уперед голку» поділяється на такі операції:
 - 1) проколювання тканини голкою із зворотного боку на лицьовий;
 - 2) протягування голки на лицьовий бік;
 - 3) проколювання тканини голкою з лицьового боку на зворотний;
 - 4) протягування голки на зворотній бік, протягування нитки й утворення стібка.
5. Навчання дітей виконувати подвійні проколи одночасно.

V. Розвиток практичних умінь і навичок. Самостійна робота учнів

1. Учні розпочинають шити швом «уперед голку» на папері в клітинку.
2. За допомогою учителя учні виконують шов «уперед голку» на тканині.

Фізкультхвилинка

Задивились котики
 На вербові котики.
 Раз, два, три, чотири, п'ять!
 Час прийшов їм спочивать:
 Відпочине і наш клас.
 Всі піднесли руки — раз!
 Два — присіли, руки вниз,
 На сусіда подивись.
 Раз — і вгору,
 Два — і вниз,
 На сусіда не дивись!
 Ще присіли, піднялись,
 Головою похитали
 Й працювати знов почали.

VI. Технологія виконання шва «через край»

1. Зробити розмітку крапками.
2. Крапки повинні бути на однаковій відстані від країв зрізів і одна від одної.
3. Виконання шва «через край» можна виконувати зліва направо і навпаки.
4. Відстань між стібками має бути не більше 5 мм.
5. Другим варіантом шва «через край» є подвійний шов «через край». Спочатку прошивають в один бік, а потім — в другий. Подвійний шов «через край» є оздоблювальним.

VII. Узагальнення знань, умінь і навичок

- Хто такий кравець?
- Які види швів ви вивчали?
- Який вам найбільше сподобався?
- Який шов був найскладнішим в опануванні?

VIII. Підсумок уроку

— Як ви гадаєте, де вам знадобляться знання, вміння і навички, що ви здобули сьогодні на уроці?

УРОК 47–48

Тема. Пошиття фартушка для ляльки, оздоблення його швом «уперед голку» та аплікацією

Мета: закріпити знання про шви «уперед голку» і «через край»; навчатися розкроювати і шити фартушок прямокутної форми для ляльки; оздоблювати його аплікацією; виховувати навички культури праці, естетичний смак.

Матеріали й інструменти: тканини, нитки, голка, ножиці, шаблон прямокутної форми, зразки готових виробів — фартушка.

ХІД УРОКУ

I. Організація класу

II. Підготовка робочого місця

Перевірка в учнів наявності необхідних матеріалів та інструментів.

III. Повідомлення теми і мети уроку

1. Розгадування загадок
 Маю вуха, гострий ніс, із бавовни в мене хвіст. (*Голка з ниткою*)
 Усіх обшиваю, сама одягу не маю. (*Голка*)
2. Розповідь учителя.
 — Сьогодні ми з вами будемо шити фартух для ляльки прямокутної форми. Потрібно звернути увагу на такі етапи роботи.
 - 1) Учитель показує зразки готових виробів різної форми викрійки.
 - 2) Особливу увагу вчитель звертає на той фартушок, який діти мають виготовити на уроці.
 - 3) Звертається увага на послідовність виготовлення фартуха.
- IV. Практична діяльність
 1. Повторення правил безпечної праці з голкою і ножицями.
 2. Прикріплення до тканини шаблону з цупкого паперу прямолінійної форми.
 3. Проведення олівцем або крейдою ліній, по яких вирізують тканину.
 4. З чотирьох сторін відгинаємо смужки шириною по півсантиметра.
 5. Пришиваємо зметувальним швом і закріплюємо швом «уперед голку».
 6. Пришивання вузької тасьми з поперечних сторін швом «уперед голку».

V. Підбиття підсумків першого етапу

Учитель перевіряє якість виконання виробу. Виставка кращих робіт.

VI. Оздоблення фартушка швом «уперед голку» та аплікацією**1. Актуалізація опорних знань.**

- 1) Повторення видів швів, вивчених на попередніх уроках.
- 2) Вибір за власним задумом аплікації для оздоблення фартушка.

— Для аплікації ви можете обрати будь-який малюнок. У майбутньому ми навчатимемося робити аплікації із сюжетом — вони виглядатимуть, мов картинки. А почнемо ми з простих предметів, а з яких саме, ви здогадайтесь самі.

Учитель читає загадки, учні їх відгадують і роздивляються зразки зображень цих предметів, що можуть бути використані в аплікації.

У святковому залі стоїть, як картинка,
Весела, зелена красуня — ... (ялинка).

За горами, за лісами
Золотий кружок встає. (Сонце)

Без рук, без ніг, тільки з рогами,
А ходить попід небесами. (Місяць)

В небі я яскраво сяю
І ялинку прикрашаю.
Є у мене п'ять кінців.
Відгадали? Молодці! (Зірка)

Є шляпка, є ніжка,
А по землі не ходить. (Гриб)

Є у дуба, є у клена.
Я і жовтий, і зелений.
А в сосни мене немає.

Хто загадку відгадає? (Листя)

2. Трудова діяльність учнів.

— Для того, щоб оздобити фартушок аплікацією, потрібно виконати таку послідовність дій:

- 1) підібрати тканину і малюнок для аплікації;
- 2) перенести малюнок на тканину;
- 3) вирізати аплікацію і приметати її до виробу дрібними стібками;
- 4) краї аплікації пришиваємо швом «через край».
- 5) вишиваємо необхідні контурні лінії всередині аплікації швом «уперед голку».

VII. Підбиття підсумків другого етапу

Проводиться аналіз виготовлених виробів. Звертається увага на недоліки, які допустили учні при виконанні роботи. Виділяються кращі роботи учнів.

— Які вироби вам найбільше сподобалися. Чим саме?

VIII. Прибирання робочих місць**УРОК 49****Тема. Будівельний конструктор**

Мета: ознайомити учнів з призначенням будівельного конструктора, формою, розміром деталей, особливостями їх з'єднання; правилами користування.

Обладнання: будівельний конструктор для кожного учня, ілюстрації із зображенням праці будівельників.

ХІД УРОКУ**I. Організація учнів до уроку**

— Діти, уважно послухайте вірш і скажіть, про кого розповідається у ньому.

Муляр плечима торкнувся хмаринки!
Дім нам буде — не згає й хвилинки.
Рівно виводить він стіни в будові.
В нього підручний наготові:
Кран величезний! Сьогодні ще зрання
Цеглу доставив на риштування.
З другом таким працювати охота —
В муляра хутко скінчиться робота:
Ось домурєе останню цеглинку
І заховається геть за хмаринку!

II. Мотивація навчально-трудової діяльності

— Люди яких професій ще потрібні, щоб збудувати будинок? (Відповіді дітей.)

Бесіда про будівництво.

— Ось муляр укладає цеглу, а монтажник монтує залізобетонні панельні блоки, штукатурки штукатурять стіни, теслярі вставляють віконні рами і двері, малярі фарбують стіни і віконні рами, сантехники укладають труби для газу і води, електрики проводять освітлення, бетонники укладають бетон на сходових майданчиках. Крім того, на будівництві працює багато робітників таких професій: машиністи підйомних кранів, бетономішалок, шофери, такелажники, які керують подачею будівельних матеріалів на поверхи, що споруджуються.

Раніше будівельна техніка була недосконалою і будинок зводили протягом двох—трьох років. Тепер будівельники працюють швидко, бо на будівництві є багато різних машин і механізмів, готових панелей-блоків. Тому будинок можна спорудити за два—три місяці.

III. Формування нових знань

— Зараз ми з вами розглянемо картину, на якій зображено будинок, і визначимо складові частини цього будинку: фундамент, стіни, покрівля, вікна, двері, стеля.

Такий макет будинку ми зможемо виготовити з деталей будівельного конструктора.

IV. Практична робота

1. Вправа на визначення деталей «впізнай за малюнком».

На дошці виставляться один за одним схематичні зображення деталей конструктора; завдання учнів — знайти їх у наборі і показати.

2. Демонстрування способів з'єднання деталей.

Вправління учнів у з'єднанні окремих блоків.

V. Підсумок уроку

1. Бесіда.

- Хто розповість, для чого потрібен будівельний конструктор?
- З яких деталей можна звести стіни, дах?
- Як вони з'єднуються?
- Як треба користуватися набором?

2. Прибирання робочого місця.

3. Хвилинка поезії.

Слухання й обговорення змісту вірша Т. Коломієць.

Кран підйомний край дороги,
Мов журавлик довгоногий,
Мов журавлик-журавель
Із небачених земель.
Поверта до мене шию:
— Полетів би, та не вмю.
Хоч багато маю сил —
Я важкий та ще й без крил.
— Не журись! — вітаю крана, —
Скоро я дорослим стану
І змайструю все, як слід, —
Будеш крано-вертоліт.

УРОК 50

Тема. Будівельні споруди. Конструювання з деталей набору «Казкового містечка»

Мета: дати загальне уявлення про різні споруди та будівництво, колективну працю будівельників; збагачувати досвід конструювання будинків різного призначення за малюнком, схемою, відповідно до задуму; привчати працювати колективно.

Обладнання: проект казкового містечка, зображення вулиці міста або села з будинками різного призначення: школа, санаторії, дитячий садок; окремі схеми цих споруд; будівельні конструктори.

ХІД УРОКУ

I. Організація класу

Учитель

Раз, два, три, чотири —
Дзвенять пилки і сокири.
У ножівки гострі зуби
Розтинають навпіл дуба.
Тільки тирса золота
Із пропилу виліта.

II. Актуалізація опорних знань учнів

- Про кого цей віршик? (*Про столяра*)
- А що може зробити столяр?
- Хто ще бере участь у будівництві будь-якої споруди?
- Хто допомагає людям в будівництві?
- Що за машина: шия жирафа, а сила слона? (*Підйомний кран*)
— І от сьогодні до нас у клас завітав Незнайка з проектом забудови казкового містечка і запропонував, щоб діти спорудили його з деталей конструктора. Давайте ознайомимося із цим проектом.

III. Хвилинка практичного вправлення

- Які будівлі ми бачимо на проекті? (*Одноповерхові, багатоповерхові, магазин, школа, дитячий садок*)
- Чи відрізняються ці будівлі одна від одної?
- Чим? Чи подобаються вони вам?

IV. Заохочення до колективної праці

— На замовлення Незнайки ми з вами будемо працювати сьогодні за проектом «казкового містечка». Клас поділимо на групи:

I група буде будувати одноповерхові будинки;

II — будувати школу;

III — дитячий садок;

IV — магазин;

V — двоповерховий будинок.

Звернемо увагу на конструкцію будинків різного призначення. (*У магазинах великі вікна для вітрин; дитячий садок, як правило, з ігровим майданчиком, школа двоповерхова тощо.*)

V. Практична робота учнів

Учитель стежить, щоб учні правильно з'єднували елементи споруд, спонукає до взаємоконтролю, надання допомоги (*якщо зробив сам, — поясни товаришу*). Виготовлені вироби розміщують на столах, щоб виконати проект «Казкового містечка».

VI. Підбиття підсумків

— Незнайко дуже задоволений Казковим містечком і хоче, щоб наступного уроку ви поселили у цьому містечку казкових героїв із казки «Рукавичка», адже дід знайшов свою рукавичку, і звірі знову залишилися без даху над головою.

VII. Прибирання робочих місць

— Казкове містечко залишаємо на столі наступного уроку.

VIII. Хвилинка поезії

СВОЇМИ РУКАМИ

Хоч як не вигадуй,
хоч як не крути,—
самі не приходять
поштові листи.
Саме неспроможне
змолотись зерно,
із пряжі саме
не зітчеться сукно.
Самі не подводяться
новобудови,
самі не напишуться
вірші чудові.
Ми все це так само,
як тата і мами,
повинні роботи
своїми руками.

(В. Лунін)

УРОК 51

Тема. Конструювання з деталей набору будиночків різної складності за малюнком та власним задумом

Мета: розширити уявлення учнів про конструктивні властивості будинків та їх залежність від призначення споруди; навчати моделювати за зразком і схематичним зображенням.

Обладнання: зразки будинків (*одноповерхові: житловий, магазин; різні блоки багатоповерхового: з балконом, без балкону тощо*) та їх схематичні зображення.

ХІД УРОКУ

I. Організація учнів до уроку

Читання вірша С. Баруздіна «Хто побудував цей дім».

II. Активізація опорних знань учнів

- З яких складових частин складається будинок? (*Фундамент, стіни, покрівля, вікна, двері, стеля*)
- Як вони з'єднуються?

— Сьогодні вчимося моделювати з деталей будівельного конструктора будинки різної складності: одноповерхові та багатоповерхові.

III. Практична робота

Залежно від досвіду учнів роботу можна провести з цілісним поясненням або поетапним.

Учитель нагадує послідовність виготовлення виробу.

— Спочатку викладаємо підлогу, для цього беремо такі деталі (*показує*), потім — стіни (*показує*) і т. ін.

Учитель стежить, щоб учні правильно з'єднували ці елементи, спонукає їх до взаємоконтролю, надання допомоги (*якщо зробив сам — поясни товаришу*).

У ході роботи слід залучати дітей до зіставлення конструкції з дібраним зразком та його схематичним зображенням; знаходити відмінності в конструкції будинків різного призначення (*наприклад, в магазині — великі вікна для вітрин*).



Для полегшення вибору учнями будь-якої споруди для конструювання доцільно провести гру «Відгадай».

- Багато класів, спортивний зал, їдальня, бібліотека, учні... — (*школа*).
- 9 поверхів, під'їзд, ліфт, квартири, балкони... — (*житловий будинок*).
- Ліки, рецепт, фармацевт, бинт, вата, йод, пігулки, мікстура... — (*аптека*).
- Ковбаса, хліб, овочі, продавець... — (*продуктовий магазин*).
- Взуття, костюми, шкільна форма, косметика, канцелярські товари, техніка для дому, ювелірні вироби... — (*універмаг чи магазин господарських товарів, супермаркет*).
- Хворі, кабінети, палати, лікарі, медичні сестри, операції, щеплення... — (*поліклініка, лікарня*).
- Сцена, екран, спектакль, кінофільм, конференсьє, оркестрова яма, музиканти, артисти... — (*театр або концертний зал*).

IV. Підсумок уроку

- Що цікавого ви дізналися на уроці?
- Які споруди вам сподобалися?

Якщо є можливість, моделі на деякий час варто залишити на столах, щоб діти ще раз розглянули їх і погралися з ними.

УРОК 52

Тема. Пластмасові технічні конструктори. Їх призначення

Мета: ознайомити учнів з технічним конструктором, його призначенням, інструментами для з'єднання деталей (*гайковий ключ, викрутка*); навчати прийомів рухомого та нерухомого їх з'єднання; розвивати уважність, увагу; виховувати працелюбність, охайність.

Обладнання: пластмасовий технічний конструктор і моделі з його деталей: самокат, гойдалка та ін.

ХІД УРОКУ

I. Організація учнів до уроку

У ч и т е л ь

Любі діти, добрий день!
Зичу праці і пісень.
А ще, друзі, всім бажаю
Сил, натхнення на весь день!

У ч н і

Добрий день, добрий день!
Дякуєм за побажання.
На урок берем з собою
Знання, вміння, навички й старання.

II. Повідомлення теми і мети уроку

— Сьогодні на уроці ви ознайомитеся з конструктором, з якого можна скласти різноманітні технічні моделі.

III. Формування нових знань

Розгляд деталей технічного конструктора. Учні знаходять в наборах ті деталі, які демонструє вчитель.

Види деталей:

1. Інструменти (*гайковий ключ, викрутка*).
2. Кріпильні (*гвинти, болти, гайки*); обертові (*осі, колеса*); площинні (*смуги, пластини*); куткові (*косинці, скоби*).

Учні ознайомлюємо лише з частиною деталей — площинними та кріпильними, а також з інструментами. Решту діти поступово

запам'ятовують на наступних уроках. Докладно пояснюємо правила з'єднання деталей.

— Викрутку слід тримати правою рукою, а пальцями лівої чи ключем підтримувати гайку. Загвинчуються гайки та гвинти в напрямку годинникової стрілки.

IV. Практична робота

1. Вправляння у з'єднанні деталей.

Перше завдання — з'єднати дві смуги так, щоб їх отвори сумістилися. В них вставити болт (гвинт), на ньому закрутити гайку.

Друге завдання — скріпити три смуги, щоб утворився трикутник. Третє завдання — обміркувати спосіб рухомого з'єднання деталей за допомогою осі (у гойдалці або самокаті).

Порівнюючи з'єднані деталі, діти за допомогою вчителя з'ясовують, як забезпечити рухомість і нерухомість кріплення.

2. Розбирання моделей, складання деталей у коробки.

V. Підсумок уроку

- З якими конструкторами ми знайомилися на уроці?
- Якими інструментами ми користувалися на уроці?
- В якому напрямку загвинчують гайки та гвинти?
- Чи сподобалося вам працювати з пластмасовим технічним конструктором?

VI. Хвилинка поезії

ПОМІЧНИК

Тато мій — механізатор,
В нього дуже гарний трактор —
Наче небо, голубий,
І веселий, і прудкий.
Ціле літо й восени
Він співа ланам пісні.
Силу їм свою віддав —
На ремонт в майстерні встав:
Там робота не вщухає.
— Нас уже весна чекає, —
Каже тато, — до пори
Вийдуть в поле трактори!
Татку я обід ношу.
Я його щодня прошу:
— Дай тобі допомогу!
Щось змайструю,
Пофарбую, підкручу.
— Бачу, хлопець ти завзятий! —
З посмішкою каже тато. —
Ось відро і гас.

Я фартух тобі припас.
 Перемий оці деталі —
 Кожний гвинтик, кожен паз.
 Мов нові, деталі стали,
 До роботи я вже звик.
 Друзі татові сказали:
 — Гарний в тебе помічник!

(В. Майоров)

УРОК 53

Тема. Колективне збирання моделей машин. Спільна поетапна робота з моделювання транспортної техніки

Мета: розвивати уявлення учнів про сучасні способи організації виробництва; формувати вміння працювати в трудовому колективі поточним методом; виховувати відповідальність, колективізм.

Обладнання: ілюстрації із зображенням конвеєра автозаводу, картон, кольоровий папір, гумка, клей, лінійки, косинці, ножиці, пензлі, шило.

ХІД УРОКУ

I. Організація класу

Учитель

Дзвоник всім нам дав наказ —
 До роботи швидше в клас!
 Біля парти станем чемно —
 Хай мине час не даремно.
 Будемо уважні й старанні всі,
 Сядемо рівенько на місця свої.

II. Повідомлення теми і мети уроку

— Сьогодні ми з вами проведемо незвичайний урок. Ми будемо не просто учнями, а робітниками, які працюють на автомобільному заводі. Клас перетворюємо на автомобільний завод; середній ряд парт стає головним конвеєром, а бічні ряди — цехами-постачальниками комплектуючих частин автомобілів. У кожному цеху оберемо начальника, на якого покладаються обов'язки регулювання відносин робітників свого цеху з іншими підрозділами, допомога і поточний контроль за їхньою роботою. Кожен робітник має своє робоче місце і виготовляє індивідуально свою деталь, яка буде потрібна для збирання автомобіля-самоскида. Один робітник розмічає матеріал, другий вирізує розгортку, третій позначає місце згину лезом ножиць і згинає заготовку, четвертий склеює деталь. На конвеєрі деталі складають, кріплять на раму і відправляють в упорядкувальне відділення, де на робочих місцях виріб оздоблюють

аплікацією або розфарбовують. Останній етап роботи пов'язаний із контролем і випробуванням моделі і виконується у відділі технічного контролю, де начальником є вчитель.

III. Аналіз конструкції моделі вантажного автомобіля-самоскида

1. Відгадування загадок.

Біжать чотири брати,
 жодного не можуть догнати. (*Колеса*)

Маленький будиночок
 По місту біжить,
 Дорослі і діти
 В будиночку сидять. (*Автобус*)

Я не їм вівса, ні сіна,
 Дайте випити бензину —
 Усіх коней обжену,
 Хоч кого наздожену! (*Автомобіль*)

— Автомобіль має такі деталі: рама, колеса, підшипники, осі-фіксатори для коліс, кузов, кріплення до кузова, кабіна.

2. Хвилинка-цікавинка.

— Слово «автомобіль» у перекладі з грецької мови означає предмет, що рухається сам. До того часу, коли винайшли автомобіль, усі транспортні засоби — вози, карети — тягнули за собою тварини (*коні, воли, віслюки*).

Перший автомобіль був створений у Франції більше двох сотень років тому. Він рухався з такою швидкістю, як ходять пішоходи.

Колеса перших автомобілів були дерев'яними з металевими обручами. А вже пізніше з'явилися суцільні гумові шини без повітря всередині. Сучасні шини автомобілів — це гумові камери, які наповнюються повітрям.

IV. Послідовність трудових дій

Розподіл виготовлення деталей проходить із урахуванням інтересів дітей, а також їхніх умінь виконати технологічну операцію. Наголошую на відповідальному ставленні до праці, бо якість виробу залежить від якості виконання завдання кожним учнем окремо.

V. Самостійна робота учнів

— Отже, запускаємо конвеєр, а кінцевий результат побачимо у відділі технічного контролю.

Учні виготовляють деталі, передають їх з «цеху» в «цех» конвеєром.

VI. Аналіз і оцінка учнівських робіт

1. Начальник контрольно-технічного відділу підбиває підсумки: скільки автомобілів випустив завод за зміну, які трапились недоліки, чим вони зумовлені й як усунені. Начальники цехів відзначають тих, хто сумлінно та якісно працював. Цим учням доручається передати вироби до дитячого садка.

2. Повторення правил дорожнього руху.

1) Відгадування загадки.

Як переходиш вулицю,
То завжди зупинись
І перш за все з увагою на
Мене подивись.
Я шлях вкажу надійний,
Де небезпек нема,
Трикольорові очі
Я маю не дарма. (Світлофор)

2) Повторення віршованих правил переходу вулиці.

1 - й учень

Всім треба, перш ніж мандрувати,
Дорожню грамоту вивчати.

2 - й учень

Йди тротуаром, не штовхайся
І краю правого тримайся!

3 - й учень

Дорогу перейти нам слід,
Де пішохідний перехід!

4 - й учень

По «зебрі» йди, це вкрай важливо,
На перехрестях — особливо!

5 - й учень

На світлофор дивись: око,
Як не горить зелене «око»!

6 - й учень

Без світлофора перехід —
Поглянути наліво слід,
Направо також, безперечно.
Спішити дуже небезпечно!

7 - й учень

Машина близько чи трамвай —
Нехай проїдуть, зачекай.

8 - й учень

Де рух стрімкий і небезпечний,
Підземний перехід доречний!

Всі

Отож, на вулиці пильнуй!
Дорожні правила шануй!

(В. Бутрім)

VII. Підсумок уроку

— Які види транспортних засобів ви знаєте?

(Бесіда про призначення транспортних засобів, правила посадки і висадки пасажирів з транспорту.)

— Хто управляє машиною? Якщо до того ж привести в дію машину, натиснувши на кнопку «пуск», то людина постане перед учнями повелителем своїх сталевих помічників.

VIII. Прибирання учнями своїх робочих місць

УРОК 54

Тема. Пластичні матеріали, їх властивості і призначення

Мета: розширити знання дітей про властивості глини і пластиліну, їх призначення; вправляти у ліпленні рослинних орнаментів; опанувати прийом скочування, витягування, розкочування, пригладжування, формувати пізнавальні інтереси, вміння зіставляти, порівнювати предмети.

Обладнання: зразки виробів, малюнки орнаментів, пластилін, підкладні дощечки, блюдця із водою, стеки.

ХІД УРОКУ

I. Організація класу

II. Актуалізація уявлень і знань дітей

Розгляд виробів з глини і пластиліну.

- З якого матеріалу виготовлені ці предмети?
- Які властивості цих матеріалів?

III. Повідомлення теми і мети уроку

— Сьогодні ви довідаєтеся про властивості глини і пластиліну, ліпитимете різні орнаменти.

IV. Робота над новим матеріалом

1. Досліди для ознайомлення з властивостями глини і пластиліну.

- 1) Виявлення властивостей сухої глини.
- 2) Визначення впливу води на цей природний матеріал.
- 3) Визначення пластичності глини.

Висновок: суха глина тверда, легко розсипається, волога — м'яка, пластична, з неї добре ліпити.

2. Порівняння властивостей глини і пластиліну.

Учитель пропонує провести ці ж самі досліди з пластиліном.

Висновок. Пластилін, як і глина, м'який, пластичний, але, на відміну від неї, водонепроникний.

3. Повідомлення «Довідкового бюро».

Глина — природний матеріал. Вона буває різного кольору. Її використовують у різноманітних галузях народного господарства, зокрема для виготовлення посуду.

Пластилін — штучний матеріал, що виготовляють із суміші глини, воску, фарбників та інших речовин. Глина висихає швидко, а пластилін довше зберігає м'якість, пластичність, отже, зручніший у використанні.

V. Підготовка робочого місця

1. Пояснення способів роботи зі стекою, необхідності використання підкладної дошки.
2. Аналіз зразків для подальшої роботи.
3. Пояснення способу виготовлення орнаменту у колі.
4. Пояснення способу виготовлення орнаменту на смужці.

VI. Практична робота

Орнаменти діти добирають за власним задумом. Учитель звертає увагу на те, що для загальної композиції узору велике значення має колір пластиліну, характер чергування елементів орнаменту.

VII. Підсумок уроку

Аналіз виробів проводжу, звертаючи увагу на дотримання послідовності роботи; певної пропорції, вміння добирати кольори, акуратність і старанність.

VIII. Хвилинка поезії

ЗОЛОТА ХВИЛИНКА

У великій книзі на столі
прочитала по складах Марина:
«Найдорожча всюди на землі
Золота хвилина».

Ось Марина в матері пита:
— Що таке хвилина золота?
Мама доню ніжно цілувала,
усміхнулася і отак сказала:
— Із хвилинок золотих, дитя,
все людське складається життя.
А тому їх марнувати не треба:
за хвилину хтось злетить у небо,
хтось ялинку чи кленок посадить,
щось корисне другові порадить.
І від цього так душі приємно,
бо живеш на світі не даремно.
Тож і ти, як виростеш, в житті
не марнуй хвилини золоті.

(М. Чепурна)

УРОК 55

Тема. Тематичне ліплення за малюнком і власним задумом. Створення композиції за мотивами української народної казки «Колобок»

Мета: закріпити знання учнів про пластилін та його властивості; вчити учнів створювати композиції за малюнком; розвивати естетичні смаки, мовлення учнів; стежити за правилами особистої гігієни під час роботи з пластиліном.

Матеріали й інструменти: сюжетний малюнок, пластилін, підставка, інструменти для різання пластиліну, програвач.

ХІД УРОКУ

I. Організація класу і підготовка до уроку

II. Актуалізація знань

Повторення матеріалу про пластилін та його властивості.

III. Повідомлення теми і мети уроку

Учитель

Відкладіть усі ви справи,
Балачки, пусті забави,
Зручно сядьте, ви, будь ласка,
Бо прийшла у гості казка.
Казок чимало є на світі,
І веселих, і сумних.
Хіба зможемо прожити ми без них?
Казка стукає у двері,
Привітаємо її,
І, що б там не говорили,
Ми пізнаємо її.

— Сьогодні ми будемо працювати з пластиліном, створювати казкові сюжети. Будьте уважні і відгадайте, герої якої казки прийдуть до нас на урок.

А тепер гарненько, діти,
Поміркуємо хвилину,
Що ми будемо ліпити
На уроці з пластиліну.
Швидше той про це узнає,
Хто кмітливий в кожній справі,
Хто найпершим відгадає
Мої загадки цікаві.

Учитель загадує загадки про колобка, зайця, вовка, ведмедя, лисицю.

Довгі вуха, куций хвіст,
Невеличкий сам на зріст.
Я веселий побігайчик
І звусь я, діти, ... (*зайчик*).

Колобка я з'їла,
 До зайчика в хатку сіла,
 Вовкові сестричка,
 А зовуть мене... (лисичка).
 Хоч у нього шуба є,
 Та, як холод настає,
 Він не їсть тоді, не п'є
 І не ходить, не гуляє,
 А у лігво спать лягає. (Ведмідь)

V. Слухання казки «Колобок» на платівці

Вибір учнями сюжету для роботи та елементів для створення композиції: дерева, квіти, пеньок, колобок, звірята.

VI. Правила роботи з пластиліном

У ч и т е л ь

Щоб зліпити з пластиліну
 Огірок або морквину,
 Треба ще поміркувати,
 Який колір добирати.
 На шматочки поділити,
 У руках його зігріти,
 Розім'яти, розкачати
 І ліпити розпочати.

Діти вибирають пластилін за кольором.

VII. Фізкультхвилинка

Діти беруть у руки шматочки пластиліну і проказують:

Пластилін я вибираю,
 Грію в пальчиках, стискаю,—
 У долоньках, у теплі
 Розм'якає пластилін.
 Зліплю глека, зліплю миску
 Для лелеки і для лиски.
 Дам сусідам цю посуду,
 І вони радіти будуть.

VIII. Хвилинка уваги

— Діти, чи уважно ви слухали віршика? Про героїв якої казки йдеться у ньому? («Лисиця і журавель»)

IX. Практична робота

Роботу можна виконувати диференційовано:

- самостійно;
- в парах;
- колективно.

X. Виставка робіт

Інсценізація тих фрагментів, що зображено учнями в композиціях.

Зустріч Колобка із:

- зайчиком;
- вовком;
- ведмедем;
- лисицею.

XI. Підсумок уроку

— Чи сподобалася вам зустріч із казкою?
 — Спробуйте вдома скласти казку «Колобок», змінивши її кінцівку на щасливу.

УРОК 56

Тема. Ліплення з пластиліну овочів і фруктів

Мета: навчити дітей ліпити круглі предмети, передавати характерні особливості природи, вправляти у зіставленні предметів, формувати поняття про художні форми, виховувати естетичні смаки.

Обладнання: муляжі яблук, слив, груш, пластилін, підкладні дощечки, стеки, блюдця з водою, невеличкі ганчірки.

ХІД УРОКУ

I. Організація класу

II. Актуалізація опорних знань

- Які пластичні матеріали вам відомі?
- Які властивості вони мають?
- Для виготовлення яких виробів використовують глину?
- Як слід працювати з пластиліном?

III. Повідомлення теми і мети уроку

— Сьогодні ми будемо ліпити овочі та фрукти, намагаючись якнайточніше передати форму зразка.

IV. Мотивація навчальної діяльності

1. Бесіда.

У ч и т е л ь

Коли вона загляне в сад,
 Налетється соком виноград,
 І пізні яблука ранет
 Солодкі стануть, наче мед.
 Як помандрує по гаях
 З чарівним пензлем у руках,—
 Все розмалює на путі,
 Берізки стануть золоті!
 І ми її уклінно просим:
 — Заходь у гості, щедра... (осінь)!

— Так, це осінь. А чому осінь називають щедрою і багатою? А ще як її називають? (*Золотою*)

— Так, діти, кожна пора року гарна по-своєму.

Осінь — багряна;

Літо — барвисте;

Весна — це красуня в зеленім вінку;

Зима — білосніжна...

І сьогодні ми будемо ліпити овочі і фрукти.

Щоб зліпити з пластиліну
огірок або морквину,
Треба ще поміркувати,
Який колір підібрати!

2. Демонстрування муляжів овочів, фруктів.

3. Пояснення прийомів ліплення.

— Яблуко може мати форму кулі з невеликим заглибленням біля плодоніжки.

Слива теж кругляста, хоч злегка видовжена.

Помідор — сплющена куля.

Груша — дві кулі різної величини, поставлені одна на одну.

4. Відгадування загадок.

А тепер гарненько, діти,
Поміркуємо хвилину,
Що ми будемо ліпити
На уроці з пластиліну.
Кругле, жовте і солодке,
Воно на дереві росте,
Людам здоров'я додає. (*Яблуко*)

Під землею птиця кубло звила
І яєць нанесла. (*Картопля*)

А що то за коні в гаю на припоні —
Довгасті, голчасті, зеленої масті?
Нікого не возять, лише самі просять. (*Огірки*)

Дівка в коморі, а коса надворі. (*Морква*)

Червоний колір, а винний смак.
Кам'яне серце. А чому це так? (*Вишня*)

Весною біле, літом зелене,
Восени жовте, зимою добре. (*Груша*)

5. Послідовність виготовлення.

1) Вибір натури.

2) Відділення шматка потрібного розміру.

3) Скочування кулі.

4) Наступна обробка кулі для надання їй бажаної форми.

IV. Практична робота

1. Послідовність виготовлення виробів.
2. Показ і порівняння заготовок.
3. Виправлення недоліків у роботі.
4. Правила користування стеками.
5. Розгладження поверхні змоченою у воді ганчіркою.
6. Доповнення окремими деталями.

V. Підбиття підсумків

— Повторіть окремі етапи роботи у потрібній послідовності. (*Звернути увагу, що в такій саме послідовності працюють скульптори.*)

Оцінюючи роботу, слід звернути увагу на:

- акуратність;
- точність;
- ошатність.

VI. Хвилинка поезії

ЩО НАЙКРАЩЕ?

Не вгадать тобі нізашо,
Котра з іграшок найкраща!

— Знаю!

Трактор заводний!

— Зовсім ні.

— Ну, тоді це пароплав!

— Не вгадав.

— Зрозуміло: це літак!

— Знов не так.

— Електрична залізниця!

— Помилвся.

Добре, відповідь я дам:

Та, яку зробив ти сам!

(А. Костецький)

УРОК 57

Тема. Догляд за кімнатними рослинами

Мета: ознайомити учнів із назвами кімнатних рослин; умовами їх росту і розвитку; навчати правильно доглядати за ними; виховувати почуття прекрасного, бережливе ставлення до рослин, бажання займатися кімнатним квітникарством.

Обладнання: вазони з кімнатними квітами, таблиця «Догляд за кімнатними рослинами», шматочки поролону, відерця з водою, дерев'яні палички, лійки, магнітофон із записом «Пісні квітів», пульверизатор, клаптики тканини для протирання горщиків.

ХІД УРОКУ

I. Організація класу

Класовод навчає дітей виконувати римівку з імітацією названих дій.

Ми — берізки і кленці.
 В нас тоненькі стовбурці. (*Встати*)
 Ми в стрункі стаєм рядки, випрямляєм гілочки.
 (*Руки перед собою*)
 Ледь зіп'явшись з корінців, дістаємо промінці.
 (*Руки вгору*)
 Ми стискаєм їх вогонь в зелені своїх долонь.
 (*Стискання кулачків*)
 Хилять свіжі вітерці вліво-вправо стовбурці.
 (*Нахили тулуба*)
 Ще й верхівки кожен ряд нахили вперед-назад.
 (*Вправи для шиї*)

II. Мотивація навчально-пізнавальної діяльності

Увага учнів зосереджується на кімнатних рослинах.

— Ми слухаємо пісні про квіти, розповідаємо про них вірші, співаємо про них, але не знаємо, чи квіти нас чують, чи подобаються їм наші пісні?

Учитель пропонує дітям заспівати чи продекламувати віршик про квіти або ж зробити цікаве повідомлення про квіти як живі істоти.

Пояснює:

— Якщо дуже-дуже прислухатись, то можна почути, як рослини співають. Нумо, прислухаймось усі разом, заплющивши очі.

Непомітно вмикає магнітофон, схований від дитячих очей, і в класі звучить ... «Пісня квітів» (*речитативом, дитячими голосами*):

Виростаєм на віконці,
 Зацвітаємо на сонці,
 Від водиці зеленієм,
 Першокласникам радієм!
 Ви нас, діти, доглядайте
 І водою поливайте.
 Щоб могли ми воду пити,
 Треба землю розпушити.
 Любі учні! Час не гайте —
 наше листя протирайте.
 В школі нашій для нас, квітів,
 найщиріші друзі — діти.

III. Формування нових знань

— Що люблять кімнатні рослини, про що вони просять нас?

Вислухавши відповіді дітей, учитель звертає увагу учнів на таблицю «Догляд за кімнатними рослинами», повідомляє назви рослин, зображених тут.

На пропозицію класовода діти з'ясовують, чи є такі квіти у класі: піднімають вазони і називають кімнатні рослини. Учитель заохочує до розповіді про інші квіти, які вони знають.

Потім розповідає, що рослини — це живі істоти, які живляться, дихають, ростуть. Їм для життя необхідні світло, тепло, волога, повітря, поживні речовини з ґрунту. Пояснює, як і для чого розміщують рослини ближче до світла, як треба захищати сухе і вологе листя від пилу, протирати горщики, поливати й обприскувати рослини, розпушувати землю. Показує, як виконується кожна операція, використовуючи при цьому й таблицю.

IV. Планування трудових дій

Спосіб організації практичних дій учнів залежить від кількості вазонів із рослинами. Якщо кімнатних квітів достатньо, обирається індивідуально-групова форма трудової діяльності (кожен одержує вазон, але шматочком поролону для протирання листя, дерев'яною паличкою для розпушування землі, лійкою для поливання, пульверизатором, клаптиком тканини для протирання вазонів діти користуються по черзі).

Якщо у класі є тільки один вазон на трьох—чотирьох учнів, то обов'язки між членами групи чітко розмежовуються: кожен виконує конкретну операцію.

V. Підготовка робочих місць

Учні розміщують на робочих місцях обладнання у задалегідь визначеному порядку: перед собою — вазон, ліворуч — відерце з водою, лійка, пульверизатор, праворуч — шматочки поролону, дерев'яні палички, клаптики тканини.

VI. Практична робота

Учні самостійно, керуючись малюнками таблиці «Догляд за кімнатними рослинами», виконують трудові дії.

VII. Підсумок роботи

Перевіряється чистота і порядок на робочих місцях, звертається увага на зовнішню привабливість вазонів і рослин у них.

— Ви навчилися розуміти «бажання» квітів та інших кімнатних рослин. Прислухайтесь і здогадайтесь, про що просять вас рослини вдома. Виконайте їх прохання.

- Квітам сумно, коли їх мало, а тому посадіть нові.
- Квітам тісно у маленьких вазонах, тому пересадіть їх у більші.
- Квітам подобаються гарні вазони, тому прикрасьте їх.
- Квіти хочуть пити — поливайте їх.
- Квітам важко дихати — протирайте листочки, розпушуйте землю.

УРОК 58

Тема. Вирощування рослин у закритому ґрунті.

Відбір повноцінного насіння (коренів) овочевої зелені

Мета: навчити учнів розпізнавати насіння городніх культур, корені та розсаду овочевих культур за зовнішніми ознаками; розвивати уважність, зосередженість, спостережливість; виховувати інтерес до сільськогосподарської праці.

Обладнання й матеріали: насіння кропу, петрушки, корінь цибулини, розсада помідорів, огірків; натюрморт з овочевих культур; загострені палички для відбирання повноцінного насіння, паперові коробочки, пакети для насіння, малюнки страв з городніх рослин.

ХІД УРОКУ

I. Організація класу

У ч и т е л ь

Станьте, дітки, всі рівненько,
Посміхніться всі гарненько.
Гарний настрій узяли
І урок розпочали.

II. Мотивація навчально-пізнавальної діяльності

Учні розглядають натюрморт із овочів, малюнки різних салатів, зображені на таблиці «Красиве і корисне», називають культури, з яких ці страви виготовлені.

— Такі салати, зелень можна споживати цілий рік. А ще — милуватися ними, відчувати їх запах.

Уявляєте, як це гарно, коли за вікном сніг! — говорить учитель і пропонує за запахом назвати рослину: цибулю, кріп, петрушку, огірки, помідори.

— З чого виростають ці рослини?

III. Формування нових знань

Цвіт зів'яне в дні осінні.
Що залишиться?.. (Насіння).

— Однак не з усякого насіння виростають рослини: тільки добре, повноцінне дає урожай.

Чи гарне в нас насіння, корені, цибулини, розсада?

- На що вони схожі?
- З якого боку у насінинки з'явиться паросток?
- Яким боком вона ляже в землю?
- Якого кольору насінинки?
- Чому їхній колір непривабливий?
- Чи є у насінинки «пальчики»?
- Навіщо насінинкам так багато «пальчиків»?

- Навіщо рослині корінь?
- На що схожий корінь?
- Чому в нього гострі кінчики?
- Якого кольору корінь?
- Звідки на корені проросте пагінець?

А тепер вам про себе розповість дуже корисний овоч, а який саме — здогадайтеся.

Як не віриш — перевір:
на мені дванадцять шкір.
Хто гризне — в сльозах покине...
Як я звуся?.. (Цибулина)

- Якого кольору лушпиння в цибулини?
- Чому про нього кажуть: золотисте?
- Звідки проростає перо на цибулині?
- Навіщо їй вусики?

Після цього вчитель розповідає про порядок роботи з насінням, корінням, цибулинами, характеризує повноцінне й неповноцінне насіння, наголошує на ознаках коренів, цибулин.

IV. Підготовка робочих місць

Перед кожним учнем по дві коробки: одна — з невеликою кількістю насіння, друга — порожня (для повноцінного насіння). Праворуч — загострена паличка або сірник без мірки, ліворуч — пакетики для насіння, коробки для коренів, цибулин.

V. Планування трудових дій

1. Знайти найкращу, виповнену і найбільшу за розміром насінину (*корінець, цибулину*).
2. Паличкою відгорнути її вбік.
3. Взяти пальчиками і кинути її у порожню коробку.
4. Повторити трудові дії, залишаючи на місці неповноцінні (*пошкоджені*) насіння.
5. Повноцінне насіння зсипати в пакетики, неповноцінне — викинути.
6. Прибрати робоче місце.

VI. Практична робота

Учні виконують заплановані трудові дії. Коли все насіння перебрано, учитель роздає дітям коріння, цибулини. У процесі роботи він проводить поточний інструктаж: запитує, з яким насінням працює кожен учень, перевіряє якість відібраного, виправляє недогляди.

VII. Підсумок уроку

— Насіння, корінці, цибулини яких рослин ви зберігаєте у коробках і пакетиках?

— Які рослини виростуть з нього?

УРОК 59

Тема. Висівання пророщеного насіння у відкритий ґрунт

Мета: ознайомити учнів з будовою насінини, формувати уміння висівати насіння у закритий ґрунт; виховувати інтерес до праці сільськогосподарських робітників.

Обладнання: ящички із землею, пророщене насіння ячменю і гороху, відерце з водою і лійка, дерев'яна паличка-глибиномір для ямок.

ХІД УРОКУ

I. Організація класу

Організація фронтальної роботи з учнями перед керівництвом учителя.

II. Мотивація навчальної діяльності

Учитель розповідає уривки з казок.

Якось пішла жінка до річки прати. Коли це котиться горошина по дорозі. Жінка взяла горошину і з'їла. Згодом народився у неї син. Назвали його Котигорошком. Рoste й росте той син.

Прийшла жінка додому, посадила зернятко ячменю, а воно раптом — раз — і виросло у велику прекрасну квітку, зовсім, як тюльпан, тільки пелюстки всі стулені, ніби пальці в кулачку.

— Ой, яка гарна квітка! — сказала жінка і поцілувала чудові червоно-жовті пелюстки. І як тільки вона їх поцілувала, квітка вмить розкрилась. У самій чашечці на зеленому стільчику сиділа дівчинка, зовсім крихітна, і така вона була ніжна і гарненька, і ростом всього лише дюйм, що її так і називали — Дюймовочка.

— Як ви думаєте, хто подарував силу Котигорошку?

— Які пригоди трапились з Дюймовочкою і Котигорошком?

III. Формування нових знань і умінь

Розглядаються ілюстрації, які наочно відображають будову насінин ячменю і гороху. Вони складаються із зародка і сім'ядоль. У пророслої насінини із зародка розвиваються корінь, стебло. Сім'ядолі розходяться, і між ними можна помітити крихітну брунечку, з якої поступово виростає нова рослинка гороху чи ячменю.

Щоб усі рослини вирости гарними і привабливими, треба вміло їх посіяти у ящичках чи у вазонах. Учитель демонструє висівання насінини у закритий ґрунт. Зазначається глибина ямок, виконується замовляння на врожай.

Учитель звертається до землі, сонця, води з проханням:

Щедра земле,
Сонечко миле,
Дайте рослинці силу!
Щедра земле,
Сестрице водо,
Дайте рослинці вроду!

Замовляння учні вивчають напам'ять.

IV. Підготовка робочих місць

Перед кожним учнем — коробочка із пророщеним насінням. У центрі стола — ящичок із землею. Зліва — лійка, справа — відерце з водою, паличка-глибиномір для ямок.

V. Планування трудових дій

1. Визначити місце висівання насінинок у ящичку для кожного члена ланки.
2. По черзі зробити ямки паличкою-глибиноміром.
3. Узяти пальчиками насінінку, щоб не пошкодити паростка, і проказати замовляння.
4. Посадити зернятко у першу ямку.
5. Посадити інші зернятка і загорнути землею.
6. Полити висіане насіння.
7. Перенесення ящичків на підвіконня.
8. Прибирання робочого місця.

VI. Практична робота

Учні працюють мікрогрупами під керівництвом ланкових. Учитель контролює культуру праці, послідовність трудових дій. Проводить остаточний інструктаж.

VII. Підсумок уроку

Складання казки «День народження Дюймовочки і Котигорошка».

— Перетворив Змій злими чарами Котигорошка на горошину, а Дюймовочку — на ячмінне зернятко. Ми відшукали цілющу воду, покропили нею вату, поклали вату на блюдце, а на ваті розмістили зачаровані зернятка гороху та ячменю. Поставили ми блюдце на вікно та й стали щодня прохати:

Сонця промені ясні,
Котигорошка поверніть!
Сонця промені ясні
Дюймовочку поверніть!

Коли зернятка проросли, ми їх посадили в землю. А тепер будемо сподіватися, що незабаром з'являться у наших ящичках проти сонця справжнісінький богатир Котигорошко і ніжна, лагідна Дюймовочка.

УРОК 60

Тема. Висівання насіння квітів у відкритий ґрунт

Мета: ознайомити із способами висівання насіння квітів у відкритий ґрунт; сформувати вміння правильно висівати насіння; виховувати інтерес до квітництва, бережливе ставлення до рослин та повагу до праці.

Обладнання: насіння квітів, відерця з водою, лійки, лопатки, граблі, палички-глибиноміри для ямок, зображення квітів, насіння яких висівається.

ХІД УРОКУ

I. Організація класу

Перевірка належного обладнання для висівання насіння квітів. Висівання учнями на пришкольну ділянку насіння під керівництвом учителя.

II. Мотивація навчально-трудової діяльності

— Діти, що прикрашає влітку наші вулиці, площі, територію біля будинків? (*Квіти на клумбах чи на ділянках*)

— Чи бажаєте ви зробити і свій внесок у цю красу?

III. Формування нових знань і вмінь

— Минулого уроку ми з вами ознайомилися із правилами висівання насіння у закритий ґрунт. Давайте їх згадаємо. (*Відповіді учнів*)

— Сьогодні ми з вами разом вчитимемося висівати насіння квітів у відкритий ґрунт. Насіння яких квітів ми принесли на урок? (*Відповіді дітей, демонстрація ілюстрацій із зображенням квітів, що висіваються на уроці.*)

IV. Планування трудових дій

1. Визначення місця висівання насіння на пришкольній ділянці.
2. Викопування ямок для насіння паличкою-глибиноміром (чи маленькими лопатками, попередньо розпушивши землю граблями).
3. Висівання насіння у ямки, заздалегідь политі водою, щоб насіння «приліпилося» до ґрунту, захищаючись від вітру.
4. Загорнути ямки землею.
5. Полити місце висівання з лейки.
6. Прибрати пришкольну ділянку, зібрати все обладнання й інструменти.

V. Практична робота

Учні працюють мікрогрупами під керівництвом учителя (поділ на групи доцільно провести за сортами квітів, що висіваються). Вчитель контролює дії учнів, їх послідовність, проводить поточний інструктаж.

VI. Підсумок уроку

1. Бесіда.
 - Чи сподобалося вам працювати на пришкольній ділянці?
 - Що здалося найскладнішим?
2. Хвилинка фантазії.
 - Уявіть, що ви прийшли до школи, а вас зустрічають квіти, які ви сьогодні посадили. Як ви гадаєте, із якими словами вони б до вас звернулися, якщо б могли розмовляти?
3. Хвилинка поезії.

КИМ БУТИ?

Той хоче стати космонавтом,
той капітаном хоче быть...
Я теж подумав: ким же стати,

Яку в житті обрати путь?
Звичайно, лікарем би добре...
Або артистом — слава й честь!
Чи прикордонником хоробрим —
Наказ: «Назад — ні кроку!» —
«Єсть!»

А можна б інженером стати,
учителем — дітей учить,
складних наук їх научати
і головної — просто жить.
Професій безліч є цікавих,
Але свою вгадати як?
Щоб добре діло й добра слава?
І я собі міркую так.
Потрібно лікувать хвороби
й водити в космос кораблі,
та я ж із роду хліборобів,
весь родовід мій — од землі.
Мій дід водив найперший трактор,
мій батько — знатний комбайнер.
Ми робим хліб,
а хліб — це правда,
завжди — віддавна й дотепер.
Степ перейти — життя прожити,
то не такі прості слова.
Життя утворене від жита,
бо хліб — усьому голова.
...Раніш до сонечка устати,
погладить колос на ходу.
Ні, мабуть, я не в космонавти,
у хлібороби я піду!
І труд мій віддарують борозни —
рікою зерно потече.
І з першого —
мойого —
борошна
Вітчизна хліба напече.

(О. Орач)

— Отже, діти, ви гарно трудилися протягом року, і за це я вам дуже вдячна. Впевнена, що ви й у майбутньому будете справжніми трудівниками, достойними своїх батьків й дідів.

2 КЛАС

УРОК 1

Тема. Вступне заняття

Мета: познайомити учнів із професіями; вчити організовувати робоче місце; ознайомити з правилами безпечної праці на уроці; розвивати пам'ять; виховувати повагу до людей різних професій.

Обладнання: ілюстрації із зображенням людей різних професій; таблиця «Правила безпечної праці»; для індивідуального використання — папки для уроків праці; таблички з умовними позначеннями; посібник: І. М. Веремійчик. «Трудове навчання. Майстрик і Майстринка. 2 клас».

ХІД УРОКУ

I. Організація класу

Учитель

Школа двері відчинила,
В класи всіх вас запросила.
Пролунав уже дзвінок,
Починається... (урок).

II. Повідомлення теми та завдань уроку

Бесіда вчителя.

— Сьогодні ми познайомимося із професіями різних людей, а також із професіями ваших батьків. Навчимося організовувати робоче місце учня, засвоїмо правила безпечної праці та користування інструментами на уроках трудового навчання.

III. Робота над темою уроку

1. Проблемна ситуація.

— Уявіть собі на хвилинку, що могло б трапитися, якщо б не стало шкіл, інститутів, університетів. (Діти відповідають.)

— Так, дійсно, люди не змогли б отримувати знання, тобто не змогли б працювати. Мабуть, без праці життя на Землі не могло б існувати. Праця — джерело добробуту людини. У сучасному суспільстві існує розподіл праці. Люди різних професій працюють не тільки для себе, а й для інших людей. Професія — це вид трудової діяльності, що вимагає певних знань і навичок.

У різних галузях людської діяльності за певний час сформувалися різні провідні професії. З ними ми зараз і познайомимось.

2. Бесіда з учнями.

— Які професії ви знаєте?

— Розкажіть про професії своїх батьків. (Аналіз відповідей учнів.)

— А тепер послухайте вірш і назвіть професії, про які у ньому згадує автор.

Все запише секретар,
На воротах — воротар,
Хворого лікує лікар,
Тістечка готує пекар,
Вчитель вчить дітей у школі,
Хлібороб працює в полі.

(Діти називають професії, про які згадувалося у вірші.)

— А тепер упізнайте професію за початком речення. (На дощці записані слова: будівельник, поет, художник, кухар, льотчик.) Учитель диктує речення, а діти продовжують.

Будує будинок...; керує літаком...; малює картини...; пише вірші...; готує їжу....

— Скажіть, будь ласка, хто з вас вже мріє кимось стати? Хто обрав професію? (Діти відповідають.)

— Коли ви обов'язково оберете собі професію, то вам обов'язково знадобиться те, чого ви навчалися у школі.

3. Слухання казки «Професії поросяти».

— Тепер послухайте казку «Професії поросяти». Після казки відповісте на запитання.

(Учитель або добре підготовлені учні читають казку.)

Порося лежало на підлозі та мріяло про свою професію. Воно поглядало на портрет дідуся, який був моряком та плавав на пароплаві.

Тато працював машиністом та перевозив пасажирів на поїзді.

Мама у нього — перукар. Вона робить зачіски на пухнастих хвостиках папузі, індику, гусці, курці.

Але поросся хотіло обрати іншу професію.

«Пастух пасе корів; пасічник доглядає за бджолами; листоноша носить листи; піаніст грає на піаніно; артист виступає у театрі; співець співає пісні; тесляр робить із деревини вікна, рами, столи; швець шиє пальто, сукні, хустинки. Але це мені не підходить, — міркувало поросся. — Я дуже люблю поїсти. Стану краще пекарем! Напечу на свято пиріжків, тістечок, печива. Ні, кухарем все ж краще! Приготую смачні пельмені, плов, борщ, картоплю та пригощу своїх гостей. Отак, я, мабуть, і вирішу!»

— Скажіть, яку ж професію обрало собі поросся? Чому?

— А про які професії ви почули в казці?

— Ким працює тато поросятка? А ким — мама?

4. Вправа «Відгадайте».

— А тепер відгадайте, про людей яких професій ці загадки.

• На тролейбус, на трамвай

Ти скоріш уже сідай.

Видно за вікном будинки,

Довезе вас до зупинки. (Водій)

- В дитсадок ви всі ходили,
Хороводи там водили.
Вчили вас там малювати,
Перші буквочки назвати. (*Вихователі*)
- Далеко-далеко від дому,
Ген-ген в степовому краю
Сіяють вогні космодрому,
І я у скафандрі стою. (*Космонавт*)

5. Хвилинка-веселинка.

— А тепер — хвилинка-веселинка. Послухайте речення та виправте їх.

- Кухар будує нам гарний дім.
- Мебляр готує смачний обід.
- Швачка фарбує стіни будівель.
- Муляр шиє різні сукні та штани.

— У народі говорять: «Який майстер, така й робота». Як ви розумієте це прислів'я?

6. Фізкультхвилинка.

Раз! Два! Всі присіли.
Потім вгору підлетіли.
Три! Чотири! Нахилились.
Із струмочка гарно вмились.
П'ять! Шість! Всі веселі.
Крутимось на каруселі.
Сім! Вісім! Діти милі
Ніжками затупотіли.
Дев'ять! Десять! Відпочили
І за парти тихо сіли.

7. Робота з підручником.

— Усі роботи почесні. Ми читали вірші, казку, відгадували загадки про людей різних професій. А тепер подивимось на малюнки, що зображені в посібнику «Трудове навчання. Майстрик і Майстринка» (С. 4, 5).

Розкажіть, хто зображений на малюнках. (*Розповіді учнів.*)

8. Робота з демонстраційним матеріалом.

На дошці висять ілюстрації, на яких зображені діти, що граються у професії.

— Подивіться на ілюстрації. Скажіть, які професії ви запам'ятали. (*Діти розповідають про професії.*)

9. Ознайомлення з правилами безпечної праці.

— На уроках трудового навчання ви будете працювати з багатьма інструментами та матеріалами. Відгадайте загадки.

- Два кінця, два кільця, а посередині — цвях. (*Ножиці*)
- Щоб дві точки рівненько з'єднати,
Треба завжди їх мати. (*Лінійка*)

- Чорний Іван, дерев'яний каптан,
Де носом проведе, там помітку кладе. (*Олівець*)
- Біжить свинка, срібна спинка, а хвіст конопляний. (*Голка з ниткою*)
- Він вам, діти, допоможе.

Кожен дійсно легко зможе

Наклеїти папірці,

Намалювати ще й горобців. (*Пензлик*)

— Розгляньте таблички з умовними позначками, які ми будемо використовувати на уроках праці. (*Рис. 1*) (*Діти роздивляються таблички, називають предмети.*)



Рис. 1. Умовні позначки інструментів

— Розгляньте свої робочі папки. Які інструменти в них є? Як вони розташовані? (*Діти розповідають.*)

10. Бесіда з учнями за таблицею «Правила безпечної праці».

— Перш, ніж розпочати навчатися чогось, необхідно ознайомитися із правилами безпечної праці та поведінки на уроці. Робота з такими інструментами як ножиці, голка вимагає від учнів охайності та уважності під час їх використання.

Запам'ятайте правила НЕ:

- 1) НЕ відволікайте від роботи інших.
- 2) НЕ працюйте несправним інструментом.
- 3) НЕ грайтеся інструментами.

А ось — правила ТАК:

- 1) Працюйте охайно.

- 2) Економте матеріали.
- 3) Цінуйте хвилину.

IV. Практична робота

— Ознайомимося із організацією робочого місця.

Учитель розповідає, як розкласти інструменти на робочому місці.

Він пропонує дітям розмістити матеріали відповідно до встановлених правил.

Потім усі інструменти учні складають до своїх робочих папок.

V. Підсумок уроку

- Назви яких професій ви запам'ятали?
- Назви яких професій ви почули вперше?
- Які інструменти повинні бути у робочій папці?
- Які правила роботи ви запам'ятали?
- Як правильно організувати робоче місце?

VI. Прибирання робочих місць

— На наступний урок принесіть аркуші кольорового паперу, нитки.

УРОК 2

Тема. Згинання і складання паперу.

Виготовлення іграшок із паперу. Метелик

Мета: ознайомити учнів з операціями згинання і складання паперу; навчити послідовності виготовлення виробів; познайомити зі схемами графічних зображень ліній мовними позначками під час роботи з папером; розвивати увагу; окомір; виховувати культуру праці, творчість.

Обладнання: демонстраційний матеріал — зразок виробу з паперу; графічна схема «Лінії та їх зображення»; малюнки метеликів; схема «Мовні позначення»; грамзапис; для індивідуального користування — кольоровий папір, нитки, клей, посібник І. М. Веремійчика «Трудове навчання».

ХІД УРОКУ

I. Організація класу

II. Мотивація навчальної діяльності. Створення емоційного фону

Діти стають у коло.

— Заплющте очі, послухайте музику та уявіть яскравий літній день.

Ми вийшли на квітучі луки. Скільки навколо кольорів: жовтий, білий, червоний, синій, рожевий, зелений! Ми торкаємося м'якого барвистого килима трави і відкриваємо очі. Кого ви побачили?

— А тепер сідайте. Щоб дізнатися, про кого йде мова, відгадайте ребус. Учитель вивішує на дошці ребус.



(Комахи)

— А тепер відгадайте загадки.

- У лісі біля пня —
Біготня, метушня.
Народ робочий
Весь день клопоче. (*Мурашки*)
- Я труд поважаю, все літо літаю,
З різних квітів медок збираю. (*Бджола*)
- Що то є за гість?
Ніжок має шість.
Аж чотири крильця має —
По квіточках собі літає.
Не бджола, не джмелик —
А зветься він... (*метелик*).

III. Повідомлення теми та мети уроку

— Сьогодні на уроці ми навчимося виготовляти метелика з паперу шляхом складання і згинання. (*Учитель демонструє зразок виробу — метелика.*)

IV. Робота над новим матеріалом

1. Вступне слово вчителя.

— Сьогодні ми виготовляємо іграшку-сувенір — метелик. Цей декоративний метелик, виготовлений із паперу, буде прикрасою і завжди буде нагадувати про літо.

2. Ознайомлення з деякими видами метеликів.

— Чи весело метеликам влітку? Ви зможете відповісти після читання вірша. (*Хтось із учнів читає вірш.*)

Діти бігають, стрибають,
Далі — весело гукають:
— Ах, метелик, подивіться!
Ось, він, ось він метушиться!
Та який же гарний, гожий!
І на квіточку він схожий!

(Олена Пчілка)

— Які ж метелики? (*Діти відповідають.*)

— Розгляньте ілюстрації, назвіть метеликів. У нашій місцевості можна побачити таких представників цього виду.

Махаон — один із найбільших метеликів. У нього жовті крила з чорними смугами, з блакитними і червоними цяточками. Махаона прозвали вітрильником, тому що він пливе у повітрі, як прекрасний корабель.

Адмірал — на темних крилах — червоні лампаси-смуги. Навесні метелик, як і птахи, повертається з теплих країв.

Павичево око — на крилах цього метелика — блакитні очі. Павич має схожі цяточки на своєму пір'ї.

3. Знайомство із графічною схемою. Лінії та їх призначення. (Рис. 2)





Графічне зображення	Назва лінії	Призначення
	Суцільна товста основа	Лінія контурів, відрізування, надрізування
	Суцільна тонка	Лінія розмітки
	Розмірна тонка	Розміри предметів
	Штрихпунктирна з двома точками	Місце згину

Рис. 2. Графічна схема «Лінії та їх призначення»





	Напрямки перегинання та складання паперу
	Місце нанесення клею
	Місце деталі
	Зворотна сторона деталі

Рис. 3. Схема «Мовні позначення» (робота з папером)

V. Інструктаж

1. Бесіда за графічною схемою ліній та за схемою «Мовні позначення» під час роботи з папером. (Рис. 3)

— Для виготовлення іграшки «Метелик» необхідно дібрати папір. Щоб виготовити паперового метелика, необхідно дотримуватися послідовності.

Роздивіться С. 7 підручника. З'ясуємо лінії та їх призначення. Під час роботи необхідно працювати з лініями, що позначають, де потрібно перегнути папір (позначення штрихпунктирною лінією з двома точками), а також в який бік виконувати згин (напрямок лінії зі стрілочками).

2. Алгоритм роботи.

- 1) Візьміть квадратний аркуш паперу, складіть його по діагоналі.
- 2) Згинайте гармошку на відстані 1 см від середини кута до краю з одного боку, а потім — з другого боку.

- 3) Отриманий зі складками ромб стискайте посередині і зв'яжіть ниткою.
- 4) Складіть так само другу частину метелика.
- 5) З'єднайте обидві половинки нитками.
- 6) Виріжте дві смужечки та приклейте до метелика.

VI. Практична робота

Учні виготовляють метелика. Учитель стежить за правильністю виконання, надає консультації.

Фізкультхвилинка

Мов метелики злітаєм,
Крильця зводим — розправляєм.
На квіточку полетіли
І на неї тихо сіли.
Знову крильця розправляєм
І додому відлітаєм.

VII. Підсумок уроку

- Як виконували згинання?
- Які лінії використовували?
- Чи сподобалось вам працювати?

Учитель аналізує помилки, що були допущені учнями, відмічає найкращі роботи для виставки.

VIII. Прибирання робочих місць

— На наступний урок принести кольоровий папір, виписаний стержень кулькової ручки, смужки ялинкового дощичку.

УРОК 3

Тема. Згинання та складання паперу.

Виготовлення іграшки складанням. Декоративна квітка

Мета: ознайомити учнів з операціями згинання і складання паперу; навчити послідовно виготовляти вироби; розвивати увагу, дрібні м'язи кистей рук; виховувати поважне ставлення до живої природи, охайність, культуру праці.

Обладнання: демонстраційний матеріал — зразок виробу із паперу, виготовленого шляхом складання; малюнки квітів (дикорослі та культурні) для індивідуального користування — пелюстки різного кольору, конверти із розрізаними квітами, кольоровий папір, клей, квадрати зеленого кольору, прямокутники різного кольору, виписаний стержень кулькової ручки, смужки дощичку, графічні схеми; посібник І. М. Веремійчика «Трудове навчання».

ХІД УРОКУ

I. Організація класу**II. Актуалізація опорних знань**

- З яким матеріалом ми працювали на попередньому уроці?
- Які операції з папером ви навчилися робити на уроці?

III. Повідомлення теми та завдань уроку

— На попередньому уроці ви виготовили метеликів. А сьогодні ми зробимо наш клас схожим на квітучі луки. Ми виготовимо дуже гарні квіточки.

IV. Робота над темою уроку

— Метелики залишилися у нашому класі. Вони мандрували на лісову галявину, у сад, на луки, де розцвіли квіти. Подув легенький вітерець, і позлітали пелюстки з різних квітів.

У кожного з вас — пелюстки різного кольору. Об'єднайтесь у групи: жовтий, синій, червоний, білий. (*Діти складають квіти різного кольору. Робота у групах.*)

— Наш метелик перелітав з однієї квітки на іншу. Що це за квіти, ви дізнаєтесь, розгадавши кросворд.



Рис. 4

- 1) Стала на поляні
В жовтій сарафані.
Підросте — всімхнеться,
Для вітрів вбереться
В платтячко біленьке,
Пишне та легеньке. (*Кульбаба*)
- 2) Із зеленої сорочки,
Що зіткнув весною гай,
Білі дивляться дзвіночки.
Як зовуться, відгадай! (*Конвалія*)
- 3) З-під снігу свій листочок
До сонця простягну
І синіми дзвіночками
Вітаю я весну. (*Пролісок*)
- 4) Квітка гарна розквітає,
А торкнешся — всіх кусає. (*Троянда*)
- 5) Ця квіточка весняна —
Ніжна та духмяна. (*Нарцис*)

Кожна група розповідає про квітку свого кольору:

- жовтий — кульбаба;
- білий — конвалія;
- червоний — троянда;
- синій — пролісок.

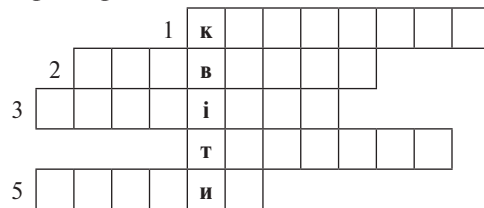
— Наш метелик переплутав склади. Прочитайте назви квітів.

- ка — фіал
- ка — гвоз — ди
- па — тюль — ни
- лії — лі
- ки — ма
- ки — маш — ро

Творча робота у групі.

Діти складають квіточку із частин, що знаходяться у конвертах.

— Метелик притомився, він дуже хотів би полетіти на нашу майбутню галявину.

V. Інструктаж

(*Діти роблять по дві квітки у групі.*)

— Для виготовлення квітки ви принесли кольоровий папір. Кожна група робить квітку того кольору, яка лежить на парті. Щоб виготовити квітку, потрібно дотримуватися певної послідовності (*Посібник, С. 8*).

1. Візьміть квадрати зеленого кольору, складіть «гармошкою». Це будуть листочки.
2. Прямокутники перегніть та складіть четверту частину квітки, подібно до віяла.
3. Склейте сектори у цілий круг-квітку.
4. Обмотайте стержень кулькової ручки дощикою.
5. До «стебла» приклейте квітку та листочки.

VI. Практична робота

Учні працюють у парах. Учитель стежить за правильністю виконання роботи.

Фізкультхвилинка

Нумо, славні малюки,
Розквітайте, мов квітки.
Руки вгору піднімайте,
Ними добре помахайте.
Головою покрутіть,
Ніжками потупотіть.
Навкруг себе повертайтеся,
Не лінуйтеся, старайтесь.
Стало легко й добре враз,
До роботи знову час!

Учні закінчують роботу.

Метелик облітає квіточки.

— Куди їх потрібно поставити? Відгадайте слово: ААВЗ (*Ваза*)

Діти ставлять усі квіти у вазу. Вийшов різнокольоровий букет.

VII. Підсумок уроку

— Як ви виконували складання паперу «гармошкою»?

— «Мікрофон». Чи сподобався вам урок? Чим саме? (*Відповіді учнів.*)

Учитель аналізує помилки, що були допущені учнями під час виконання роботи, оцінює роботи.

VIII. Прибирання робочих місць

— На наступний урок ви повинні принести квадрат із паперу зеленого кольору (розмір 20×20 см)

УРОК 4

Тема. Згинання і складання паперу. Виготовлення іграшок із паперу. Жабка

Мета: ознайомити учнів із операціями згинання і складання паперу; навчити послідовності виготовлення виробу; розвивати увагу, дрібні м'язи кистей рук; виховувати культуру праці, охайність, самостійність, творчість.

Обладнання: демонстраційний матеріал — зразок виробу з паперу (жабка), виготовлений шляхом складання; для індивідуального користування — кольоровий папір, схеми «Мовні позначення» (*робота з папером*) та «Лінії та їх призначення»; посібник І. М. Веремійчика «Трудове навчання».

ХІД УРОКУ

I. Організація класу

II. Актуалізація опорних знань учнів

— З яким матеріалом ми працювали на попередньому уроці?

— Що ми зробили на уроці?

— Кому ви подарували квітку?

— Який спосіб складання паперу ми використали на уроці?

III. Повідомлення теми та мети уроку

— Сьогодні ми навчимося виготовляти з паперу іграшку шляхом згинання і складання.

IV. Робота над темою уроку

1. Відгадування загадки.

— Відгадайте загадку, і ви зрозумієте, яку іграшку ми навчимося робити на уроці.

• Що то воно: у воді водиться,
З хвостом родиться,
А як виростає —
Хвіст відпадає. (*Жабка*)
— Так, це — жабка.
Учитель показує дітям виріб — жабку, яка виготовлена з паперу шляхом складання.

2. Бесіда з учнями.

— Де живуть жабки? (*Діти відповідають.*)

— Які пісеньки співають? (*Жабки кумкають, скрекоцуть.*)

— А тепер послухайте казку «Пихата жаба». (*Читає вчитель або гарно підготовлений учень.*)

Сподобалося жабі, як журавель співає. Сидить вона в болоті і думає: «Навчуся я співати по-журавлиному. Буду не така, як усі жаби. Хай дивується увесь жаб'ячий рід». Довго вчилася вона співати по-журавлиному і таки навчилася. Розмовляють із нею по-жаб'ячому, а вона мов не розуміє — відповідає по-журавлиному. Розгнівалися жаби та й дорікають своїй подружці:

— Ти ж така сама жаба, як і ми, чого ж ти не хочеш розмовляти по-жаб'ячому?

Жаба задерла голову й каже:

— А може у мене виростуть крила і я полечу, як журавель!

(В. О. Сухомлинський)

— Чи зможе полетіти жаба?

— Що вона може робити?

— А кого вона може налякати? (*Діти фантазують.*)

3. Робота з прислів'ями.

— Слова з прислів'я розсипалися. З'єднайте їх.

Кожна болото жаба хвалить своє.

— Як ви розумієте зміст цього прислів'я?

4. Робота з «плутанками».

— Наша жабка заплутала пташок і тварин. Допоможіть їм знайти свою пісеньку.

На дошці написані назви тварин та пташок, а також їх пісеньки — «переплутанки»:

півень — му-у!

качка — ку-ку!

зозуля — кря-кря!

гуска — няв-няв!

кошеня — хро-хро!

свиня — га-га-га!

корова — ку-ку-рі-ку!

— Як же розмовляє жабка? (*Кум-кум!*)

— Ну, а тепер — скоріше до праці!

5. Знайомство з технікою оригамі.

— Сьогодні ми будемо вчитися складати жабку за технікою оригамі. Що таке оригамі, ви дізнаєтеся з вірша.

ОРИГАМІ

Дітки, я гадаю, з вас
Дехто в руки вже не раз
Паперовий аркуш брав,
З нього, граючись, складав
Чи то човника, чи пташку,
Чи кишеньку, чи баклажку,
Чи то жабку, чи жучка,
Чи то просто літачка.
То ж, повернемося з вами
До складання знову,
До мистецтва оригамі —
Є такеє слово.
Це японське давнє слово
Необхідно знати:
«Орі» — склад в японській мові,
Значить щось складати.
А папір свій називають
Всі японці «гамі».
Коли з нього щось складають,
Кажуть «орігамі».

6. Робота за схемами «Лінії та їх призначення», «Мовні позначення» (робота з папером).

На кожній парті лежать схеми. Діти згадують лінії та способи згинання та складання паперу.

V. Інструктаж

— Для виготовлення іграшки ви підготували квадрат зеленого кольору.

Щоб виготовити жабку, потрібно дотримуватися певної послідовності. Працюємо з посібником (С. 13).

1. Візьміть квадратний аркуш паперу, згорніть по діагоналі.
2. Бічні сторони ввігніть всередину. Загинайте знизу вверх різки, які повинні посередині зійтися.
3. Зігнуті трикутнички перегніть наполовину ще раз уверх.
4. Перегорніть саморобки на зворотний бік і перегинайте від краю до середини два рази.
5. Щоб іграшка підстрибувала, перегніть біля лапок, відступаючи 1 см від краю та по лінії згину.

V. Практична робота

Учні працюють в парах — виготовляють жабку, допомагають один одному. Вчитель стежить за правильністю виконання, надає консультації.

Фізкультхвилинка

Раз, два, три, чотири, п'ять!
Час настав відпочивать.
Руки — вгору, руки — вниз,
В різні боки покрутись.
А тепер — всі руки в боки
І, як жабки, скоки-скоки!
Раз — присіли,
Два — всі встали.
Знову жабки поскакали!
Раз, два, три, чотири, п'ять!
Знову треба працювати!

Для перевірки якості виготовлення виробу вчитель дозволяє учням організовано провести змагання жабок у стрибках у довжину.

Діти змагаються у парах. Із кожної пари обирають переможців із кожного ряду. А потім виявляють три жабки — переможці, яким вручають медалі.

VI. Підсумок уроку

— Чи сподобався вам урок? Що сподобалося? (*Проводиться «мікрофон».*)

— Що ви робили на уроці?

— Чого ви навчилися?

— Чи запам'ятали ви, що таке оригамі?

Учитель аналізує помилки, які були допущені учнями під час виконання роботи, відмічає кращі іграшки.

VII. Прибирання робочих місць

— На наступний урок ви повинні принести аркуш паперу для малювання.

УРОК 5

Тема. Симетричне вирізування.

Виготовлення гірлянд-хороводів «Дерева»

Мета: ознайомити учнів із поняттям симетрії; навчити симетричного вирізування; навчити виготовляти симетрично вирізані вироби; розвивати творчі здібності; виховувати охайність, естетичні почуття.

Обладнання: демонстраційний матеріал — зразки симетричних фігур, гірлянд, хороводів, малюнки листя, комах; для індивідуального користування — таблиця-схема «Мовні позначення» (*робота з папером*), картки «Закінчіть малюнок» (*для роботи в парах*), шаблони, альбомний аркуш паперу, ножиці, простий олівець; посібник І. М. Веремійчика «Трудове навчання».

ХІД УРОКУ

I. Організація класу

II. Повідомлення теми та мети уроку

— Сьогодні на уроці ми будемо навчатися симетричного вирізування з паперу. Виготовимо гірлянди-хоровод «Дерева». (*Учитель демонструє виробу.*)

III. Робота над темою уроку

— У природі існує безліч прикладів симетрії. Ось малюнок листочків дерев. У них є вісь симетрії та однакові відгалуження від неї. Природа наділила комах і птахів крилами симетричної форми відносно осі-тулуба, інакше вони не змогли б літати. Спробуємо виготовити листочок та метелика.

(*Учитель пропонує двом учням вирізати за контурами ці фігури.*)

Після вирізування діти доводять, що отримали дві однакові половинки.

— Наведіть приклади симетричних природних форм. (*Діти наводять приклади: жолуді, яблука, сливи, апельсини, груші тощо.*)

— Назвіть симетричні предмети серед посуду. (*Тарілка, глечик, каструля тощо.*)

Гра «Зайвий предмет»

(*Серед симетричних предметів назвіть зайвий.*)

- Полуниця, малина, огірок, персик. (*Огірок*)
- Томат, перець, агрус, картопля. (*Агрус*)
- Склянка, сковорідка, килим, горщик. (*Килим*)

Робота у парах

На партах лежать незакінчені малюнки. Художник поклав їх на березі моря, а хвильки змили частини. Домалюйте та впізнаєте, що це за предмети. (*Рис. 5*)



Рис. 5

Учні називають предмети: *парасолька, грибок, каструля, сонечко, квітка, ведмедик.*

— Ви побачили, що всі вони мають симетрію. Сьогодні ми виготовимо симетричний хоровод дерев. Для симетричного вирізування папір складають у кілька разів «гармошкою».

Оскільки вісю симетрії є лінія згину, потрібно надрізувати частини обережно.

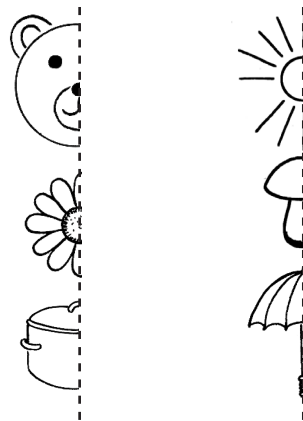
(*Учитель демонструє техніку симетричного вирізування.*)

Робота з підручником (С. 20, 21).

IV. Інструктаж

1. Робота за схемою «Лінії та їх призначення».

Учитель нагадує, як потрібно скласти папір, нагадує і демонструє прийоми роботи з ножицями. Удосконалюється вміння на прикладі окремих учнів.

— Для виготовлення гірлянд-хороводів ви використовуватимете шаблони.

2. Відгадування загадок.

- І маленькі, і старенькі,
Взимку, влітку навесні.
Всюди вдягнені гарненько
У зелені сукні всі. (*Ялинки*)
- Стовбури біленькі,
Гілочки тоненькі.
І зелені мають кіски,
А зовуть нас всі... (*берізки*).

3. Алгоритм роботи.

— Щоб виготовити хоровод цих дерев, необхідно дотримуватись такої послідовності.

- 1) Скласти папір навпіл, по довжині розрізати. (*Рис. 6, а*)
- 2) Накласти на край смужки шаблон і позначити його ширину. (*Рис. 6, б*)
- 3) Скласти смужку паперу «гармошкою» із визначеною шириною. (*Рис. 6, в*)
- 4) Накласти на складену смужку шаблон і розмістити заготовку. (*Рис. 6, г*)
- 5) Вирізати заготовку за розміткою. Розгорнути смужку. Гірлянди готові. (*Рис. 7*)



Рис. 6



Рис. 7. Гірлянди-хороводи

V. Практична робота

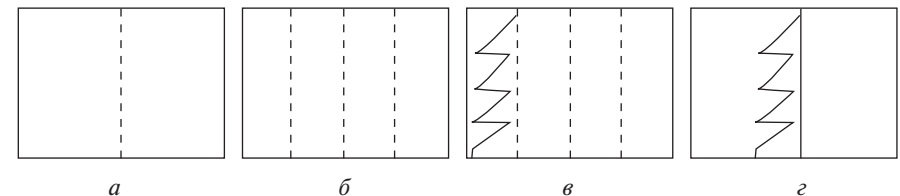
Учні працюють. Учитель стежить за правильністю складання паперу «гармошкою».

Фізкультхвилинка

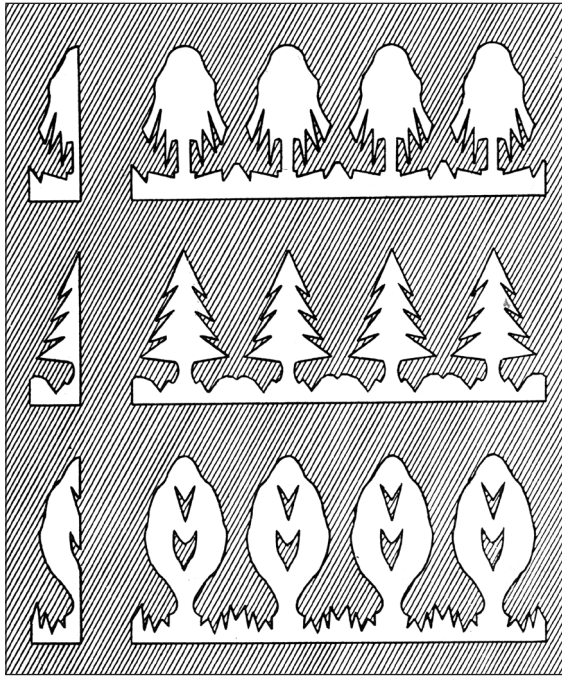
Дерева високі-високі.
Їх вітер колише, гойдає,
Ліворуч, праворуч хитає,
Вперед і назад вигинає.
Листя з дерев опадають,
А учні за парти сідають.

Учні продовжують виготовлення виробу.

VI. Підсумок уроку

Учитель разом із учнями розглядають роботи. Найкращі вироби відбираються на виставку.

VII. Прибирання робочих місць

— На наступний урок ви повинні принести аркуш паперу для письма, простий олівець, ножиці.

УРОК 6

Тема. Симетричне вирізування. Витинанки. Серветки (з паперу)

Мета: удосконалювати вміння учнів складати і вирізувати вироби з паперу симетричної форми; ознайомити з видом декоративно-прикладного мистецтва — витинанками; розвивати творчі здібності, просторову уяву; виховувати любов до народного мистецтва, культуру праці, охайність.

Обладнання: демонстраційний матеріал — зразки виробів (мережки, серветки) з паперу; таблиця «Українські витинанки»; для індивідуального користування — письмовий папір, ножиці, олівець; посібник І. М. Веремійчика «Трудове навчання»; схеми-таблиці «Лінії та їх призначення».

ХІД УРОКУ

I. Організація класу

II. Актуалізація знань учнів

Бесіда

- Над чим ми працювали на попередньому уроці?
- Які предмети симетричної форми ви запам'ятали?
- Чому комахи та птахи можуть літати?
- Які інструменти були нам потрібні на попередньому уроці?

III. Повідомлення теми та завдань уроку

— Сьогодні ми продовжуємо роботу над формуванням навичок симетричного вирізування з паперу. Наш клас — це майстерня. Працювати ми будемо у групах. А що ми будемо робити, ви дізнаєтеся, коли прочитаєте зашифроване слово.

IV. Робота над темою уроку

— Відгадайте слово.

Поставте букви у порядку розташування чисел від меншого до більшого.

1	3	2	4	9	5	7	8	6	
В	т	↓ ↓		и	↓ ↓		н	к	а

Учні відгадують слово — *витинанки*.

Учитель читає з дошки:

— Витинанки — це сюжетні, орнаментальні прикраси, ажурно витяті ножицями з паперу.

Учитель демонструє вироби у техніці вирізування, витинання: серветки — квадратні, прямокутні, круглі; мережки, силуетні витинанки.

— Витинанки — одна з яскравих і своєрідних складових художньої творчості українського народу. А тепер послухайте, як про витинанки розповідається у вірші. (*Учні розповідають вірш.*)

1 - й учень

Немов відтворення серпанку,
З паперу вирізані всі,
Ось перед вами витинанки —
Зразки чудової краси.

2 - й учень

Легкі, прозорі, мов пушинки,
Цілком нагадують вони —
Серветки, зірочки, сніжинки —
Казковий витвір давнини.

3 - й учень

Здебільшого їх витинають
До світлих новорічних свят.
Ялинки ними прикрашають,
Панелі залів і кімнат.

4 - й учень

Ажурні витончені стрічки
На стіни клеять і полички.
А ті, що мають форму кіл,
Кладуть під печиво на стіл.

5 - й учень

Щоб їх навчитись вишивати,
Робочих приладів набір
У першу чергу треба взяти
Й тонкий серветковий папір.

Учитель розповідає:

— В Україні прикрашали шибки візерунками, вирізаними з паперу. Паперові візерунки на склі змінювали залежно від пори року. Навесні, коли зустрічали птахів, на вікнах наклеювали витинанки із журавликами. Влітку, коли збирали хліб, наклеювали витинанки з колоссям.

Взимку відзначали багато свят: Святого Миколая, Новий рік, Різдво, Василя й Меланки, Водохрещі. На склі можна було побачити різні витинанки. За витинанками модно було «прочитати», які події відбувалися у селі.

Потім витинанками почали оздоблювати інтер'єр сільської хати, прикрашали стіни, печі. З паперу витинали рушники, якими прикрашали образи, мережки на поличках.

А тепер подивіться, як прикрашали українську хату.

Робота з посібником (С. 23).

Розповідь учнів («Мікрофон»).

V. Інструктаж

— Сьогодні на уроці ви зробите різні види витинанок. Ми прикрасимо ними наш клас (нашу оселю).

1 група. Прямокутна серветка

1. Складіть прямокутний папір навпіл.
2. Складіть ще раз навпіл.
3. Нанесіть візерунок на суміжні сторони згину.
4. Виріжте візерунок ножицями. (Рис. 8)



Рис. 8

2 група. Квадратна серветка

1. Візьміть квадратний аркуш паперу, складіть його по діагоналі.
2. Отриманий трикутник складіть удвоє, щоб розділити його довшу сторону навпіл.
3. Нанесіть візерунок на суміжні сторони згину.
4. Виріжте візерунок ножицями. Отримаєте квадратну серветку. (Рис. 9)

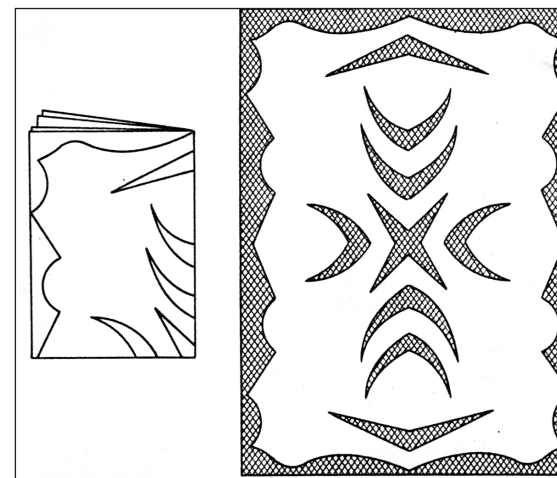

Рис. 9

3 група. Кругла серветка

1. Візьміть квадратний аркуш паперу, складіть його по діагоналі.
2. Отриманий трикутник складіть удвоє, повторіть ту ж саму операцію.
3. На отриманій заготовці відріжте верхній клапан, розмітьте візерунок олівцем.
4. Виріжте серветку ножицями. Розгорніть, отримаєте круглу серветку. (Рис. 10)

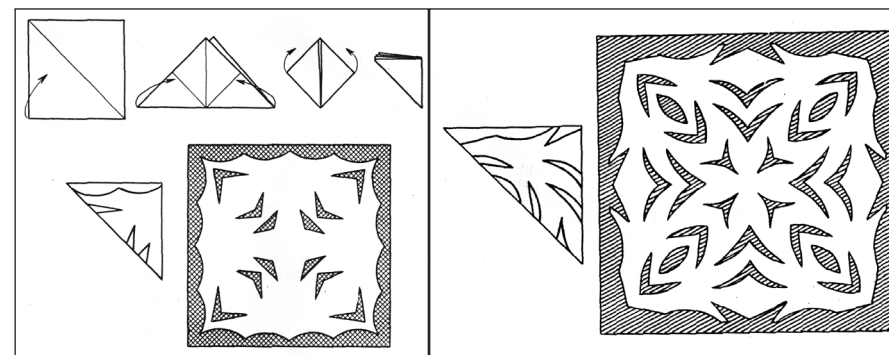

Рис. 10

4 група. Мережка.

1. Виріжте прямокутник, складіть його кілька разів навпіл по довжині.
2. Розмітьте олівцем конструювальний візерунок.
3. Виріжте візерунок ножицями за контуром. Розгорніть папір, отримаєте витинанку з орнаментальним візерунком. (Рис. 11)

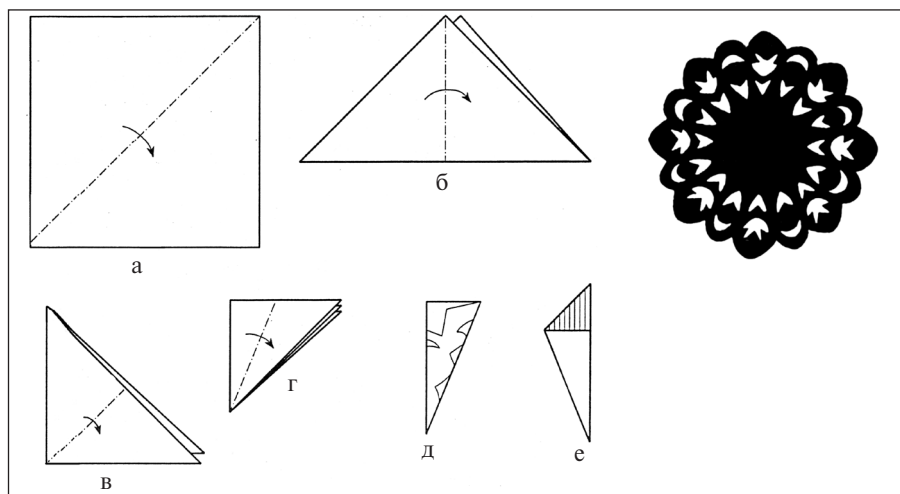

Рис. 11

5 група. Орнаментальна витинанка

1. Виріжте прямокутник, складіть кілька разів навпіл по довжині.
2. Розмітьте олівцем контури візерунка.
3. Виріжте візерунок ножицями за контурами. Розгорніть папір, отримаєте витинанку з орнаментальним візерунком. (Рис. 12)

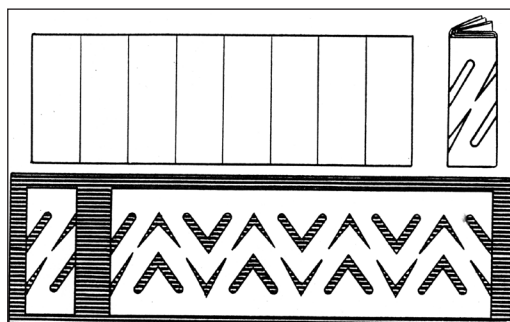

Рис. 12

VI. Практична робота

Учні згадують правила роботи у групах. Виготовляють витинанки.

Фізкультхвилинка

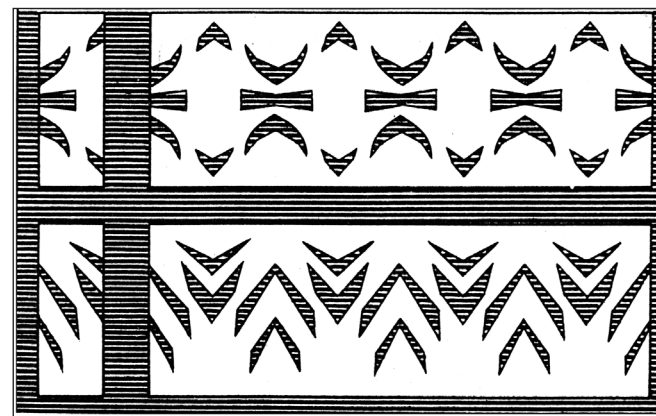
Всі стомилися ми трішки.
Хай спочинуть руки-ніжки.
Ми стомились вже сидіти —
Хочем трошки походити.
Подивитися у віконце,
Потягнутися до сонця,
Наче м'ячик, пострибати —
Й знову будем працювати!

Учні виготовляють витинанки. Вчитель стежить за дотриманням правил безпеки під час роботи.

VII. Підсумок уроку

— Яку роботу ми виконували у майстерні?

Учитель відбирає витинанки для виготовлення декоративного панно. Оцінює роботу учнів.

VIII. Прибирання робочих місць

— На наступний урок принесіть картон, клей, олівець, ножиці, засушені листя різної форми.

УРОК 7

Тема. Робота з природним матеріалом.

Складання орнаменту у смужці

Мета: розширити уявлення про аплікацію та орнаментальні композиції як різновид декоративно-прикладного мистецтва; навчити складати орнаменти у смужці; розвивати образне мислення, фантазію; виховувати художні почуття, охайність під час роботи з природним матеріалом.

Обладнання: демонстраційний матеріал — зразки аплікацій, орнаментів у смужці та у квадраті; коробок із листям дерев; для індивідуального користування — кольоровий папір, засушене листя, клей, лінійка, олівець, ножиці, серветка; посібник І. М. Веремійчика «Трудове навчання».

ХІД УРОКУ

I. Організація класу

Хвилинка емоційного настрою.
Щоб урок минув не марно,
Працювати треба гарно.
Друзі, гуртом посміхнемось,
До роботи всі візьмемось.

II. Повідомлення теми та завдань уроку

— На уроці ми виготовимо аплікацію із засушеного листя. Навчимося також складати орнаменти у смужках.

III. Робота над темою уроку

— Відгадайте загадку.

У лісах, садах блукає,
Жовті шати одягає.
Золотисту стелить постіль —
Жде сестрицю білу в гості. (*Осінь*)

— Так, це — осінь. Про цю чарівну пору року складено безліч пісень і віршів. Послухайте один із них.

Осінь, наша осінь —
Золота година.
Неба ясна просинь.
Пісня журавлина.
Бабиного літа
Довга білі коси.
І дорослі, й діти
Люблять тебе, осінь.

(М. Познанська)

— Букви розсипались, зберіть їх та прочитайте назви місяців.

Р Е В Е Н С Ь Е Ж Е В Н Ь О Т І Л Т С О А П Д

— Хто з вас бував у осінньому лісі?

— Які дерева ви там бачили? (*Учні називають дерева.*)

— Хто бачив листопад?

(*Учні розповідають вірш І. Дубинського «Осінь листя».*)

1 - й у ч е н ь

Кущі й дерева невідомі
Стоять ошатні і барвисті.
І золотаве, і багряне
З них падає на землю листя.

2 - й у ч е н ь

Листки вербові і кленові,
Березові і ясеніві,
Листки каштану і калини,
Акації і горобини...

3 - й у ч е н ь

Горіхи, липи і тополі,
Немов метелики, кружляють
І з легким шелестом поволі
На землю килимом лягають.

4 - й у ч е н ь

Вони, бережисті й зубчасті,
До чогось формою подібні:
Овальні, круглі і довгасті —
Вони нам будуть всі потрібні.

Гра «Зайвий»

Учитель розкладає на кілька парт листя дерев, серед них — лист трави.

Що зайве?

Гра «Чий листочок?»

Хтось із учнів показує листочок. Діти відгадують, з якого він дерева.

Якщо відповідь є правильною, гравець продовжує гру.

Розповідь учителя

— Ви побачили, що листя має різну форму, розміри, колір. Їх можна використати для аплікації. (*Учитель демонструє різні види аплікації — з паперу, з тканини, із засушеного листя.*)

— Що ж таке *аплікація*? У перекладі з латині — це *накладання*. Аплікація — це приклеювання на основний фон вирізаних частин якогось малюнка.

Аплікація буває предметною, сюжетною, декоративною ми ознайомимося із декоративною аплікацією. Це створення орнаментів, які виконуються у квадраті, смужці, колі та складаються з однакових малюнків, які повторюються. Сьогодні ми виконаємо орнамент у смужці із рослинних форм, тобто з листя.

IV. Аналіз зразка виробу

Робота з посібником (С. 26).

— У чому виготовлена аплікація? (*У квадраті, у смужці*)

— Листя яких дерев використали в аплікації?

— Як розміщені листки в орнаменті?

V. Інструктаж

— Працювати будете в парах.

1. Доберіть однакові листочки за розміром і формою.
2. Залежно від розмірів листків виріжте прямокутну смужку.
3. Проведіть лінії, розділивши смужку на однакові частини.
4. Наклейте листочки послідовно.
5. Накрийте візерунок аркушем паперу та обережно пригладьте виріб.
— На уроці ви будете користуватися клеєм.

Правила техніки безпеки (робота з клеєм, ножицями)

1. Нанесіть клей тонким шаром, від середини до країв.
2. Під час попадання клею на шкіру або одяг негайно змийте його.
3. Пригладжуйте деталі газетним папером, а руки витирайте серветкою.
4. Будьте обережними із ножицями.
5. Після закінчення роботи закрийте клей, приберіть ножиці.

VI. Практична робота

Учні виконують аплікацію у смужках за намченою послідовністю. Вчитель стежить за правильним розміщенням листочків, допомагає розмістити їх симетрично.

Фізкультхвилинка

Ми — листочки,
Ми — листочки.
На гілках ми сидимо.
Тихий вітер повіває,
Нас легесенько гойдає.
Сильний вітер налітає
І з гілок нас всіх зриває.
У повітрі ми кружляємо,
Кружляємо, кружляємо.
На землю ми сідаємо,
Сідаємо, сідаємо.

Учні продовжують самостійну роботу. Вчитель стежить за дотриманням правил роботи з клеєм, за організацією робочого місця.

VII. Підсумок уроку

Найкращі роботи вчитель відбирає на виставку, аналізує їх, звертає увагу на правильність підбору листя за формою, кольором, розміщення його на смужці.

*Оцінювання учнів***VIII. Прибирання робочих місць**

— На наступний урок принесіть картон світлих тонів, олівець, клей, засушені листя, серветку, газетний папір.

УРОК 8**Тема. Предметна аплікація із рослинних форм. Зайчик**

Мета: познайомити учнів із предметною аплікацією; вчити добирати листя за розміром, формою, кольором; розвивати художній смак, мислення, фантазію; сприяти розширенню кругозору дітей; виховувати почуття відповідальності, любов до природи.

Обладнання: демонстраційний матеріал — зразки предметної аплікації із рослинних форм; дидактична гра «Впізнайте слова»; кросворд «Тварини»; для індивідуального користування — засушене листя, картон світлих тонів, ножиці, клей, аркуш газетного паперу, серветки.

ХІД УРОКУ**I. Організація класу****II. Актуалізація опорних знань**

— Що називається аплікацією?

— З яким видом аплікації ви ознайомились минулого уроку?

III. Повідомлення теми та мети уроку

— Сьогодні ми навчимося виготовляти предметну аплікацію.

IV. Робота над темою уроку**1. Дидактична гра «Впізнайте слова».**

— Діти, уважно подивіться на картки і прочитайте на них зачаровані слова.

А Б В Л І С Г Д Е
К Л З В І Р І М Н

Я Н Ж К О М А Х И Л Д
Е Ю З П Т А Х И Щ И

Діти називають слова: ліс, звірі, комахи, птахи.

— А тепер дайте відповідь на питання: «Хто живе в лісі?»

2. Робота над кросвордом «Тварини».*Тварини*

- 1) Він такий смугастий,
Він такий ікластий,
Найстрашніший у тайзі —
Перед ним тремтять усі!
Як роззявить пащу — иррр!
Називають звіра... (*тигр*).

- 2) Ходить хмуρο між дубами,
Хижо клацає зубами.
Весь, як є, жорстока лють,
Очі так її і ллють.
Зачаївся ось, примовк
Грізний звір цей, звісно... (*вовк*).
- 3) Він із казки, він із пісні,
В нього зубки, як залізні.
Капустинку він гризе,
Зветься звір на букву З. (*Заєць*)
- 4) І мене ти стережись —
Полювати пішла... (*ридь*).
- 5) Така велика, довгошия
І вища за найбільшу шафу.
Така розумна і красива
У зоопарку є... (*жирафа*).
- 6) Я сірий, високий,
Замість носа в мене — хобот. (*Слон*)
- 7) Прийшла кума із довгим віником
На бесіду із нашим півником.
Схопила півня на обід
Та й замела мітлюю слід. (*Лисиця*)

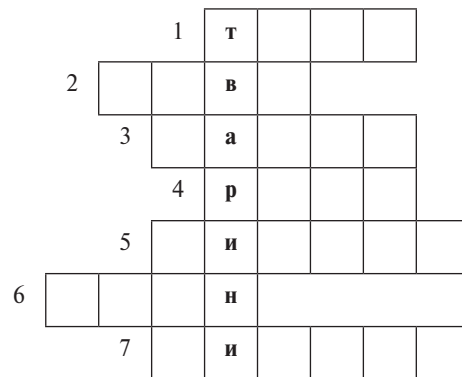

- Як називають всіх цих тварин?
- А які тварини живуть у нашій місцевості?

V. Аналіз зразка виробу

- Пригадайте казки, в яких йдеться про зайчика.
- Так, у кожній із казок («*Рукавичка*», «*Зайчико́ві хатка*», «*Заєць та їжак*», «*Теремок*», «*Дружні звірі*») розповідається про зайчика.

Сьогодні ми виготовимо аплікацію «Казковий зайчисько» із засушеного листя. Ви будете фантазувати, придумувати самі свого казкового зайчика.

VI. Інструктаж

Послідовність виготовлення аплікації повинна бути такою.

1. Складіть ескіз аплікації (*зайчик*).
2. Доберіть фон для аплікації.
3. Доберіть необхідне за формою, розміром, кольором листя.
4. Розкладіть листя на картоні, дотримуючись ескізу.
5. Наклейте листя на визначені місця.
6. Накладіть на аплікацію аркуш газетного паперу та прогладьте.

Учитель нагадує правила роботи з клеєм.

VII. Практична робота

У процесі роботи вчитель допомагає учням дібрати листя, співвіднести форму, розмір.

Фізкультхвилинка

Зайчик сонячний до нас
Завітав сьогодні в клас.
Будем бігати, стрибати,
Аби зайчика спіймати.
Прудко зайчик утікає
І промінчиками грає!
Ось і все. Час настав
Повернутися до справ!

Діти продовжують роботу. Вчитель стежить за послідовністю роботи.

VIII. Підсумок уроку

Під керівництвом учителя відбираються кращі роботи на виставку.

— Ось подивіться, які гарні зайчики!

А тепер послухайте віршик.

Їде зайчик у трамваї
І довкола позирає.
Тут підходить їжачок
І говорить:— Ваш квиток!
Червоніє зайчик густо
І дає квиток капусти.
Прожував їжак листок.
— Це,— говорить,— не квиток!
Доведеться Вам зійти
І додому пішки йти.

(І. Січовик)

— Описана у вірші історія є справжньою чи казковою?

— Ніколи не бувайте зайчиком у транспорті!

IX. Прибирання робочих місць

— На наступний урок принесіть шишки, пластилін, ножиці, картон.

УРОК 9

Тема. Робота з природним матеріалом.

Аплікація із рослинних форм.

Сюжетна аплікація. Акваріум

Мета: навчити виготовляти сюжетну аплікацію із рослинних форм (засушеного листя); розвивати творчу уяву, фантазію; виховувати почуття відповідальності, любов до природи.

Обладнання: демонстраційний матеріал; зразки сюжетної аплікації; малюнки риб; для індивідуального користування — засушене листя, аркуші блакитного картону, ножиці, олівець, клей, газетні аркуші.

ХІД УРОКУ

I. Організація класу

II. Актуалізація опорних знань учнів

- Що виготовляли на минулому уроці?
- Який матеріал використовували для аплікації?
- Що називається аплікацією?
- Яку аплікацію називають декоративною? Предметною? *(Відповіді учнів.)*

III. Повідомлення теми та завдань уроку

— Сьогодні ми познайомимося із сюжетною аплікацією. Виготовимо композицію «Акваріум».

IV. Робота над темою уроку

— А що таке сюжетна аплікація? Згадайте літо. Ви пішли на річку, взяли вудки. Ви сидите на березі та ловите... *(що?)*. *(Учні продовжують: рибу!)*

Уявили картину? Кого б ви на ній зобразили? Це і буде сюжетна аплікація.

Відгадайте, які риби водяться у річці? *(На дощці — малюнки риб: сом, щука, лящ, короп, йорж, окунь.)*



Учні називають риб, заповнюють клітинки відгаданими назвами.

— Послухайте смішинки.

- Батько приніс із риболовлі живу щуку. Рибина часто і широко роззявляла рот.

— Мамо!— покликав Михайлик.— Поклади шуку спати, бо вона вже позіхає.

- — Ти давно сидиш з вудками на Дніпрі?
 - Та не дуже — від ранкової зорі.
 - А чому немає улову у рибака?
 - Не ловив я, вчив я плавати черв'яка.
 - Сьогодні ми будемо робити сюжетну аплікацію «Акваріум».
 - У кого вдома є акваріум?
 - Якого кольору рибки в акваріумі?
- Учитель показує малюнки акваріумних риб.
- Подивіться на сюжетну композицію у підручнику (С. 28).
 - Що на ній зображено?
 - Який матеріал використаний для її виготовлення?
 - Який колір потрібно обрати для фону?
 - Беремо для аплікації блакитний аркуш паперу для зображення води.

А рибок ви зробите з листя, травички.

V. Інструктаж

1. Доберіть листя відповідної форми.
2. Розкладіть їх на аркуші, створіть композицію.
3. Знімаючи по черзі листочки, змажте клеєм їх зворотній бік, наклейте.
4. Накладіть на аплікацію аркуш газетного паперу та обережно погладьте.

VI. Практична робота

Учні працюють в парах. Вони створюють композицію. Вчитель стежить за їх роботою.

Фізкультхвилинка

Рибки плавають, пірнають,
Потім знову виринають,
Хвостиками хлопають
І плавцями ступають.
Раз, два — всі пірнаєм.
Три, чотири — виринаєм.
П'ять, шість, сім —
Працювати треба всім.

VII. Підсумок уроку

- Яку аплікацію виготовляли?
- Чому вона називається сюжетною?

Учитель звертає увагу на помилки, що були допущені під час виконання аплікації, влаштовує виставку учнівських робіт.

— А тепер для вас — гра *(робота в парах)*.

Найдіть на малюнку в акваріумі однакових рибок. *(Рис. 13)*



Рис. 13

VIII. Прибирання робочих місць

— На наступний урок принесіть картон світлих тонів, ножиці, олівці, клей, засушене листя, газетні аркуші паперу, серветку.

УРОК 10

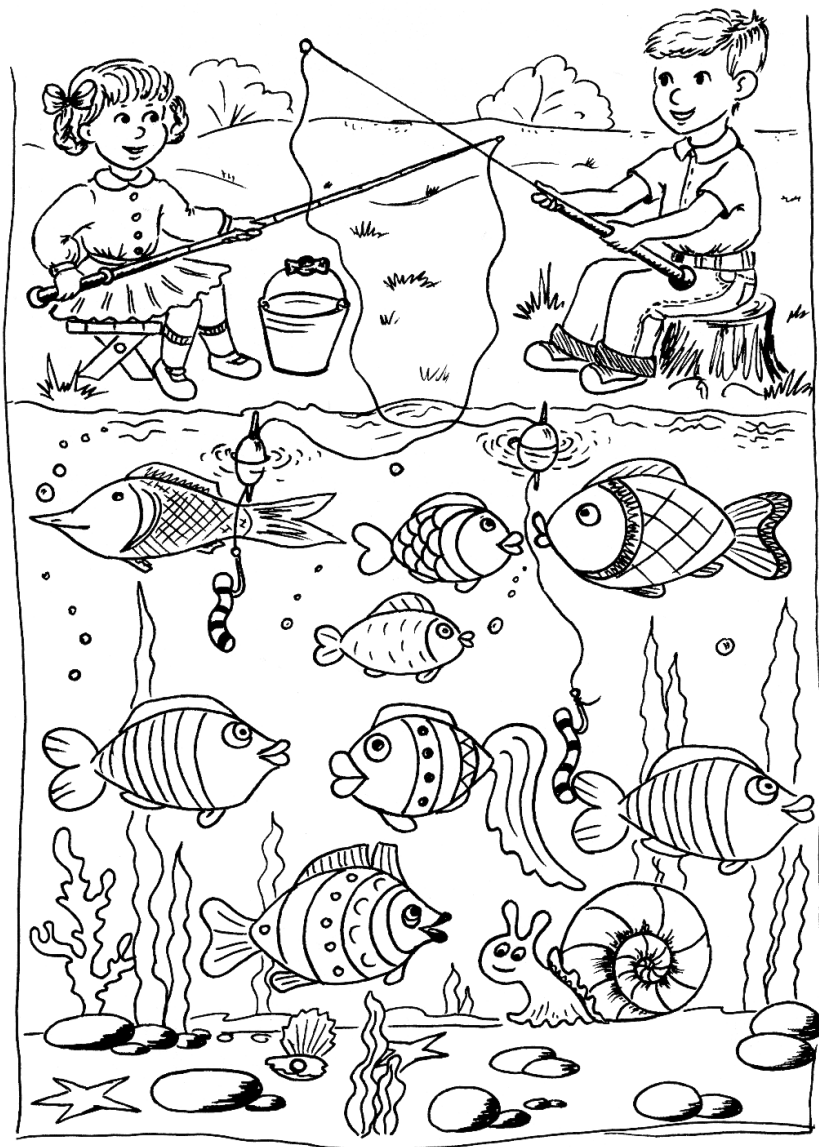
Тема. Об'ємні вироби із природних матеріалів. Виготовлення виробів із каштанів та жолудів

Мета: ознайомити учнів із природним матеріалом — жолудями та каштанами; навчити з'єднувати окремі деталі у готовий виріб за допомогою пластиліну; розвивати творчість, фантазію; виховувати любов до природи, бажання створювати вироби з природного матеріалу.

Обладнання: демонстраційний матеріал: зразки виробів або малюнки із зображенням птахів, виготовлених із природних матеріалів; малюнки птахів; для індивідуального користування — жолуді із шапочками, каштани, засушене листя, насіння клена, засушені злакові рослини, пластилін, картон; посібник І. М. Веремійчика «Трудове навчання».

ХІД УРОКУ

I. Організація класу

II. Актуалізація опорних знань

— Відгадайте загадку.

- Хто восени відлітає, а весною прилітає? (*Птахи*)

III. Повідомлення теми та мети уроку

— Сьогодні ми працюватимемо з об'ємними природними матеріалами, навчимося виготовляти фігурки птахів.

IV. Робота над темою уроку

— Зараз послухайте віршик та скажіть, про яку він пору року.

Вітер дерева гойдає,
Колише він їх та хитає.
Листя з дерев опадають,
У вирій птахи відлітають.

— А чому птахи відлітають у вирій?

Гра «Прочитайте назву пташок»

К	Ш	А	П	Р	Г	К	А
В	У	Ж	Р	Е	А	Ь	Л

О	С	О	Л	Й	Е	В	
К	Л	А	Т	С	І	А	В

(*Шпак, грак, журавель, соловей, ластівка*)

— Як можна назвати всіх цих птахів?

— Як називають птахів, які не відлітають у вирій?

Відгадайте загадки.

- Пташка невеличка.
В неї білі щічки.
Сірі лапки, чорна шапка.
Фартушок жовтенький,
Голосок тоненький.
Та ж ця пташка невеличка
Називається... (*синичка*).
- День і ніч я стукаю.
Всі дерева слухаю (*Дятел*)
- Маленький хлопчик
У сірій свитинці
По дворах стрибає,
Крихітки збирає. (*Горобець*)
— А тепер відгадайте ребуси.

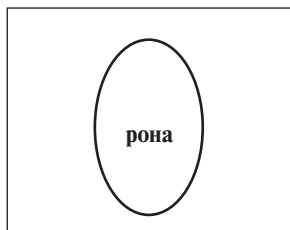

— Подивіться на малюнки із зображенням цих птахів.

— Ми на уроці будемо виготовляти птахів із природного матеріалу.

А з якого, відгадайте!

- Живе один батько,
У нього тисячі синів.
Всім шапки справляє,
А собі не має. (*Дуб, жолуді*)
- На дереві я родився в кожусі, кожух розірвався, я на землю впав. (*Каштан*)
Робота з посібником (С. 33, № 31).

— Подивіться на зразки. Пташки виготовлені із жолудів із шапочками, каштанів, з допоміжними матеріалами — такими, як насіння клена, гілочки. Для скріплення окремих деталей у готовий виріб ми будемо користуватися пластиліном.

Учитель нагадує дітям правила роботи з пластиліном, а також з природним матеріалом.

V. Інструктаж

— Якщо скріпити за допомогою пластиліну жолудь із його шапочкою і прикріпити з пластиліну дзьобик, то вийде горобчик.

На пташку-павича схожий виріб, що виготовлений із каштана, жолудя та засушених злакових рослин або насіння клена.

Ну, а тепер — до роботи!
Візьміть із собою правило:
Видумуй, пробуй, твори!
Розум, фантазію ти прояви!

VI. Практична робота

Учні самостійно обирають природні матеріали для виготовлення окремих деталей іграшок і розпочинають виготовлення іграшок.

Фізкультхвилинка

Горобця не до науки, —
Ох, давно вже терплять муки!
Затекли і ніжка, й крила,
Горобчиха зве до діла:
— Ану, славні малюки,
Стали струнко, як грибки,
Крила вгору піднімайте,
Ними добре помахайте,
Головою покрутіть,
Навкруг себе оберніться,
Швидше, швидше, не лініться!
Стане легко й добре враз!
Відпочили всі? Гарзд!

Учні продовжують виконання роботи. Вчитель стежить за правильністю скріплення окремих деталей, за необхідності надає допомогу.

VII. Підсумок уроку

Аналізуючи роботи, вчитель звертає увагу учнів на творчий підхід до виконання завдання. Визначаються найкращі роботи, які відбираються на виставку.

— А тепер всі разом прочитайте слова, що записані на дошці:
Знаю я, і знаєш ти:
Птахів треба берегти!

— Чого навчає цей вислів?

VIII. Прибирання робочих місць

— На наступний урок принесіть шкаралупу грецьких горіхів, сухі гілочки, пір'я, пластилін, картон.

УРОК 11

Тема. Об'ємні вироби із природних матеріалів. Виготовлення іграшок із горіхів

Мета: ознайомити учнів із об'ємним матеріалом — горіхом; навчити виготовляти іграшки; розвивати творчі здібності, образне мислення; виховувати інтерес до роботи, охайність, любов до природи.

Обладнання: демонстраційний матеріал; зразки виробів із горіхів; конверти із завданнями для груп; для індивідуального користування — шкаралупа горіха, пластилін, картон; посібник І. М. Веремійчика «Трудове навчання».

ХІД УРОКУ

I. Організація класу

II. Актуалізація опорних знань

- З яким матеріалом ви працювали минулого уроку?
- За допомогою чого з'єднували деталі?

III. Повідомлення теми і завдань уроку

— Сьогодні ми будемо працювати з об'ємним природним матеріалом — горіхом. Виготовимо різні іграшки.

IV. Робота над темою уроку

1. Розподіл учнів на 4 групи.

Біля кожного учня лежать папірці, на яких написані слова: *комахи, звірі, риби, птахи*.

Діти утворюють групи за назвами.

2. Повторення правил роботи у групі.

3. Робота над загадками.

— Відгадайте, які вироби ви будете виготовляти на уроці.

- Пісні він свої співає,
Всіх раненько піднімає. (*Півник*)
- Кістяну сорочку маю
І ніколи не знімаю.
У сорочку-костомаху
Я ховаюся від страху. (*Черепаха*)
- У хатах прозорих
Всі вони живуть,
Можеш ти їх побачить,
Та не можеш чути. (*Риби*)
- Робить він собі домівку
Та плете все павутинку. (*Павук*)

4. Робота над завданнями (групова).

Командир з кожної групи отримує завдання у конверті.

- 1) Розповісти за планом та малюнком.
 - а) Розмір тварини.
 - б) Будова тіла.
 - в) Де живе?
 - г) Як пересувається?
- 2) Мікрофон.
Назвати, яких ще звірів, птахів, риб, комах ви знаєте. Хто швидше?
- 3) Гра «Яка тварина заблукала!»
Комар, павук, вовк, сонечко. (*Вовк*)
Черепаха, жаба, метелик, вуж. (*Метелик*)
Гусак, півник, горобець, курка. (*Горобець*)
Лящ, щука, крокодил, короп. (*Крокодил*)
Із кожної групи учень пояснює, хто зайвий, та чому.
- 4) Вікторина.
Відгадайте, з якої казки та про яку тварину йде мова.
 - Несе мене лисиця далеко-далеко. Котику-братику, спаси мене! (*Казка «Кіт та Півник»*)
 - Повертайся ти додому,— буде тобі нова хатинка! (*Казка «Золота Рибка»*)
 - А вона сиділа на середині озера та бачила, як Буратіно закручував велику бороду Карабаса. (*Казка «Буратіно та Золотий ключик»*)
 - Муха так собі кричить,
А комар усе дзижчить.
Хоче муху врятувати
Та від злодія сховати. (*Казка «Муха Цокотуха»*)
5. Робота з посібником (С. 34).
Подивіться на зразки виробів, що виготовлені із шкаралупи горіха.
Ми створимо чотири композиції.
1 група: «На болоті»;
2 група: «Свійська птиця»;
3 група: «На ставку»;
4 група: «Комахи у лісі».

V. Інструктаж

Для з'єднання природного матеріалу та вимірювання окремих частин іграшок використовують пластилін. Голову і лапи черепахи ліплять із пластиліну. Для панцира добирають горіхову шкаралупу.

Рибку виготовляють із двох горіхових половинок, які скріплюють пластиліном. Із пластиліну ліплять голівку риби. Хвіст і плавники роблять із кольорового паперу.

Курку, півника роблять із двох шкаралупок. Голову, шию, лапи ліплять із пластиліну. Хвіст причіплюють з пір'я.

Павучка роблять із однієї половинки шкаралупи, ніжки роблять із маленьких гілочок. Скріплюють пластиліном. Підключайте фантазію, розум! Видумуйте, пробуйте, творіть! Друзі, до роботи!

VI. Практична робота

Учні працюють у групах. Добирають необхідні природні матеріали для створення композицій.

Фізкультхвилинка

Руки вгору піднімаєм,
Потім дружно опускаєм.
І долоньками скоріше
Плещем, плещем веселіше.
Знову руки піднімаєм,
Ну, а потім опускаєм.
Черевичками скоріше
Дружно тупаєм гучніше!

Учні продовжують виконання роботи. Вчитель стежить за правильністю виконання роботи. Діти допомагають один одному у групах.

VII. Підсумок уроку

Представник із кожної групи демонструє колективну роботу. Вчитель аналізує роботи. Всі роботи виставляються на виставку.

VIII. Прибирання робочих місць

— На наступний урок ви повинні принести насіння ясена, клена, гілочки, пластилін, кольоровий картон.

УРОК 12

Тема. Робота з природним матеріалом. Сувеніри із насіння ясена, клена

Мета: навчити виготовляти сувеніри з насіння клена, з'єднувати окремі деталі у готовий виріб за допомогою пластиліну; розвивати в дітей почуття прекрасного; виховувати любов до природи.

Обладнання: демонстраційний матеріал; зразки виробів із насіння ясена (клена); для індивідуального користування — насіння ясена (клена), пластилін, гілочки; посібник І. М. Веремійчика «Трудове навчання».

ХІД УРОКУ

I. Організація класу

II. Повідомлення теми та мети уроку

— Восени можна побачити багато незвичайного і красивого, потрібно бути спостережливим і трохи пофантазувати.

Іскриться сонце, але вже не жарко.
Вітрець в червоних кленах шурхотить.
І шелест листя на алеях парку,
А листячко кружляє і летить...
Дихне вітрець, і листячко зірветься,
Щоб полетіти в синяві небес.
А я дивлюся, і мені здається
Що я іду у казку, в край чудес.

III. Робота над темою уроку

1. Розповідь вчителя з елементами бесіди.

— Уявіть собі, що ми прийшли до осіннього лісу. Нам зустрінуться дерева.

Необхідно розв'язати вузлики, щоб пізнати назву дерева.

3	1	4	2	3	5	1	2	6	8	7	4	2	1	3
Е	К	Н	Л	Р	Б	Г	О	И	А	Н	О	У	Д	Б

(Клен)

(Горобина)

(Дуб)

6	2	1	3	4	5	3	1	4	2	5	6	5	1	4	2	3
А	Л	Я	И	Н	К	Ш	К	Т	А	Н	А	А	С	Н	О	С

(Ялинка)

(Каштан)

(Сосна)

Учитель вивішує малюнки цих дерев.

— А тепер ви повинні прикріпити біля кожного дерева його плоди.

Діти виходять до дошки та прикріплюють до дерев плоди (малюнки): клен — крильця; дуб — жолуді; ялинка, сосна — шишки; каштан — каштани. (Рис. 14)



Рис. 14

2. Слухання вірша «Крилате насіння».

1-й учень

Кружляє над нами
Насіння крилате.
Радіє насіння,
Що вміє літати.

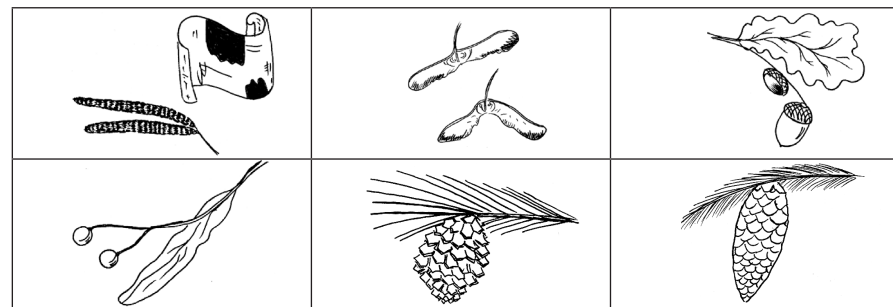
2 - й учень

Це клени високі
З осінньої гілки
Синів проводжають
В далеку мандрівку.

3 - й учень

І згадують сумно
Дерева бувалі:
Колись і вони
Над землею літали.

4 - й учень

— Ми знову знялись би,
Як наше насіння.
Та роки не ті,
І тримає коріння.

5 - й учень

Кружляє у небі
Насіння крилате,
Радіє насіння,
Що вміє літати.

3. Розгляд плодів і насіння.

Гра «Розпізнайте плід і насіння».

Учні показують плоди дерев (*каштан; горіх; жолудь; шишки ялини, сосни; ягоди горобини, калини; крильця клена*). Решта дітей відгадує.

— До нас прилетіли плоди клена. На що вони схожі?

— Чим переносяться ці плоди?

IV. Аналіз зразків виробів

1. Візьміть у руки кленові крильця. Пофантазуйте, що з них можна зробити.

2. Робота з посібником (С. 35, № 33).

— Подивіться на сувеніри. Це — сонечко, соняшник та ромашки. Виготовити їх можна за допомогою плодів клена, гілочок та пластиліну.

V. Інструктаж

1. Підберіть плоди ясена або клена.

2. Зліпіть із пластиліну диск жовтого кольору.

3. Встановіть насіння клена або ясена в пластиліновий диск. За допомогою стеків надайте сонечку усмішку.

— Так само можна зробити соняшник та ромашку, а потім прикріпити квіточку на гілочки різної форми.

Учні разом із учителем повторюють правила безпечної роботи з пластиліном.

VI. Практична робота

Учні за власним вибором виготовляють вироби. Вчитель стежить за роботою, за необхідності допомагає учням.

Фізкультхвилинка

А тепер відпочиваєм,
Про своє здоров'я дбаєм!
Встаньмо, діти, посміхнемось,
Землі нашій уклоніємось.
І до сонця потягнімось,
Веретенцем покрутімось.
Ще й присядем кілька раз,
До роботи знову час.

Учні продовжують працювати. Вчитель пропонує виявити фантазію, дещо змінити.

VII. Підсумок уроку

— З яким матеріалом працювали?

— Де можна знайти шишки, жолуді, крилатки, каштани, горіхи?

Гра «Виправте речення» (смішинка-веселинка).

- Із горіха падали у траву жолуді.
- На великому дубі висіли горіхи.
- На кленах шелестіли і червоніли ягоди.
- Із соснових гілок звисали каштани.

— Як потрібно ставитися до природи?

Любіть природу, бережіть її, милуйтеся її красою.

Послухайте кінцівку вірша про крильця клена.

Одна насінина
Довіриливо сіла
Мені на долоню
І каже: — Я довго
Блукала над містом,
Але на асфальт
Не наважилась сісти.
Благаю, мій друже,
Якщо це не важко,
Візьми й посади мене
В землю, будь ласка.
Я виросту кленом
У нашому краї
І листом зеленим
Тебе привітаю.

— Ви можете посадити багато таких крилець. (*Учитель тримає на долоні крильця ясена або клена*). І тоді виросте ще багато дерев.

VIII. Прибирання робочих місць

— На наступний урок ви повинні принести лінійку, олівець, ножиці, альбомний папір, гумку.

УРОК 13

Тема. Елементи графічної грамоти.

Виготовлення геометричних фігур

Мета: ознайомити із графічними зображеннями як основою графічної грамоти; дати відомості про креслення; ознайомити з лініями, що застосовуються під час виконання креслення; навчити розмічати та розрізати геометричні фігури; розвивати мислення, пам'ять, увагу, зір; виховувати охайність.

Обладнання: демонстраційний матеріал; таблиця «Лінії та їх графічне зображення»; зразки креслення; набір геометричних фігур; для індивідуального користування — лінійка, олівець, ножиці, альбомний папір, гумка; посібник І. М. Веремійчика «Трудове навчання».

ХІД УРОКУ

I. Організація класу

II. Повідомлення теми та мети уроку

— Ми ознайомимось із графічною грамотою. Навчимося виконувати розмітку за допомогою лінійки та олівця, конструювати вироби із геометричних фігур.

III. Робота над темою уроку

Учитель демонструє дітям різновиди графічних зображень.

— Це є креслення. Що ж воно таке креслення?

Креслення складають за допомогою певних ліній, кожна з яких має своє призначення. (*Учні працюють із таблицею «Лінії та їх призначення».*)

- *Товста суцільна лінія* позначає на кресленні контури предметів, лінії відрізування та прорізування.
 - *Штрихпунктирна з двома точками* — лінія згинання матеріалу.
 - *Тонка суцільна зі стрілочками* — розміри предметів або деталей.
- Для виконання креслення користуються спеціальними інструментами.

Відгадайте загадки.

- У носатого Івана
Одежина дерев'яна.
Він у чистім полі ходить
І по ньому носом водить.
Нестрижений, нечесаний,
Гострим носом затесаний. (*Олівець*)
 - Щоб дві точки рівненько з'єднати,
Треба завжди її мати. (*Лінійка*)
 - Маленька, біленька, по полю гасасе
Проріхи-огріхи мерщій витирає. (*Гумка*)
- Учитель показує інструменти — лінійку, олівець, гумку.

— А зараз ми виконаємо вправу із розмічанням прямокутника під лінійку.

Робота з підручником (С. 38).

Вимірювання і розмічання за допомогою лінійки та косинця.

(*Спочатку учні роздивляються, як робиться розмітка прямокутника за допомогою лінійки, а потім — за допомогою косинця.*)

Учитель зачитує послідовність вимірювання і розмічання (*Посібник, С. 101*).

IV. Інструктаж

Під час виготовлення виробів із геометричних фігур необхідно дотримуватися певної послідовності.

Робота з посібником (С. 39, № 37).

- 1) Розріжте чотири розмічених прямокутники.
- 2) Перший та другий прямокутники поділіть однією лінією на два квадрати. Один із квадратів поділіть на два трикутники. Розріжте.
- 3) Третій прямокутник поділіть на чотири менших прямокутники. Розріжте.
- 4) Четвертий прямокутник поділіть на вісім квадратів. Розріжте.
- 5) Кружечки зробіть з маленького гудзика (обведіть олівцем).

Учитель нагадує правила безпечної праці під час користування ножицями.

V. Практична робота

1. Розрізнення геометричних фігур.

Гра «Назвіть фігуру»

Учитель показує геометричну фігуру, діти називають її.

2. Учні починають виконання практичної роботи: вирізують, складають, розрізують.

Учитель стежить за правильністю виконання операції складання, різання.

Фізкультхвилинка

Хто це, хто це так втомився
І на парту похилився?
Треба дружно всім нам встати,
Фізкультпаузу почати.
Руки вгору, руки вниз,
На сусіда подивись.
Руки вгору, руки в боки
А тоді — чотири скоки.

Учні продовжують роботу: складають із виготовлених геометричних фігур вантажні та легкові машини (*робота у парі*).

3. — А тепер ми з вами повторимо правила дорожнього руху. (*Виходять Незнайко, Світлофор, Айболить, Петрик-хлопчик.*)

Незнайко

Велике місто — просто горе,
Я розгубився ой і ай!
Не знаю знаків світлофора —
Ледь не потрапив під трамвай!
Автомобілі та трамваї
Туди-сюди вправно снують.
Я впав у розпач і не знаю,
То де ж дорогу перетнуть?

Світлофор

Що це стоїть на вулиці,
Високе та тривке?
Червоно, жовто, зелено
Моргає на всі боки?
Це — світлофор, наш добрий друг.
Він про безпеку дбає.
Погляне пильно навкруги,
Пускає чи спиняє.
Червоне світло — зупинися
І на всі боки подивися.
Жовте світло всіх попереджає,
До уваги діток закликає.
Зелене світло — шлях відкрито,
Дорогу переходьте, діти.

На кожній парті — світлофорчики. (Рис. 15)

Розфарбуйте очка світлофорчикам.



Рис. 15

Айболить

Руху правила — єдині.
Знать їх добре всі повинні!
Я прийшов до вас у гості
Показати вам хлопчину..
І повірте, це не просто —
Накладати гіпс та шину.

Хлопчик

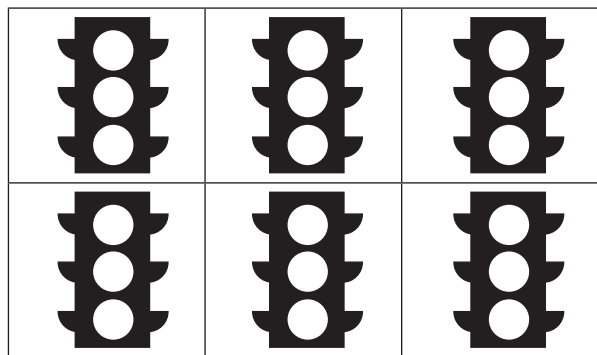
Пустував я на дорозі,
Не дивився геть довкола,
І тепер ніяк не могу
Я відвідувати школу.

Айболить

Якщо правила не вчить —
Чекає небезпека.
Вас машина зіб'є вмить
Та, що мчить здалека.

Правил дорожнього руху багато. Знати їх необхідно дівчаткам і хлопчикам.

Учитель повторює правила дорожнього руху.

VI. Підсумок уроку

— Які інструменти ми використовували сьогодні на уроці?

— Що таке креслення?

— Які геометричні фігури ми отримали?

У вас вийшли гарні легкові та вантажні автомобілі. Вдома потренуйтеся складати з геометричних фігур інші предмети.

VII. Прибирання робочих місць

— На наступний урок ви повинні принести альбомний папір, олівець, косинець, ножиці, гумку.

УРОК 14

Тема. Елементи графічної грамоти.
Виготовлення «Монгольської гри»

Мета: удосконалювати вміння щодо розмічання геометричних фігур; навчити розмічати за допомогою косинця; закріпити навички користування ножицями; розвивати фантазію, образне та логічне мислення; виховувати охайність, посидючість.

Обладнання: демонстраційний матеріал — ігровий квадрат «Монгольська гра»; для індивідуального користування — аркуш із альбому, олівець, косинець, лінійка, ножиці, гумка; малюнки з лабіринтами.

ХІД УРОКУ

I. Організація класу

II. Актуалізація опорних знань

— Назвіть основні лінії креслення.

— Назвіть інструменти для виконання креслення.

III. Повідомлення теми та мети уроку

— Сьогодні ми продовжимо ознайомлення із графічною грамотою. Ми навчимося розмічати геометричні фігури за допомогою косинця, виготовимо «Монгольську гру», навчимося складати різні предмети.

IV. Робота над темою уроку

— Сукупність різних геометричних фігур дає можливість складати силуети різноманітних споруд, машин, тварин.

Такі фігури входять до складу «Монгольської гри» (*демонстрація*).

Цей ігровий квадрат є одним із видів головоломок, винайдених у Монголії кілька століть тому. Якщо розкреслений квадрат розрізати по лініях, що проведені у ньому, то отримаємо два квадрати, чотири трикутники, п'ять прямокутників.

Всі ці фігури відомі вам з уроків математики. Із них ми будемо складати різні предмети. Щоб виготовити гру, необхідно розмітити і вирізати квадрат. Використовувати ви будете косинець.

V. Інструктаж

— Послідовність виготовлення «Монгольської гри» буде такою:

1. Виріжте квадрат. (Рис. 16, а)
2. Розкресліть його, як показано на малюнку. (Рис. 16, б)
3. Розріжте квадрат на окремі геометричні фігури. (Рис. 16, в)

Учні повторюють правила безпечної праці під час користування ножицями.



Рис. 16

VI. Практична робота

Учні вирізають квадрат зі стороною 10 см, розмічають його, розрізають на геометричні фігури.

— А тепер ми з вами вирушимо у подорож.

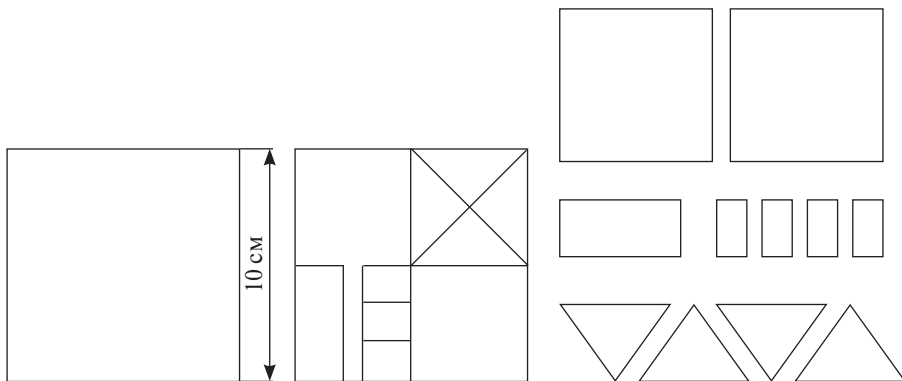
Відгадайте загадку.

- Стало біло навкруги —
Я розтрушую сніг,
Наганяю холоди,
Води сковую в льоди. (*Зима*)

— Так, це — зима. Коли настає зима, то багато північних морів сковує крига. Пароплави залишаються у портах до весни. І тільки великі криголами пробивають дорогу крізь лід.

Уявіть собі, що ви такі сильні, що можете скувати море у кригу! Давайте спробуємо!

Учні складають із льодинок квадрат, тобто сковують море льодом.

— Криголами розбивають льодовий панцир та залишають широку смугу чистої води. Навіщо? Щоб великі пароплави з вантажем змогли пройти. Розберіть квадрат та складіть великий пароплав з вантажем. (*Учні складають із геометричних фігур пароплав із вантажем.*)

— Лісовози везуть із півночі ліс, рудовози — руду та вугілля, танкери — нафту. Уявіть собі, що всі ці пароплави залишилися у лабіринті з криг. Допоможіть їм. (Рис. 17)



Рис. 17

На кожній парті — «Лабіринт».

Робота у парах.

— Поки пароплави вибираються із лабіринту, на шляху зустрілася якась чудова риба.

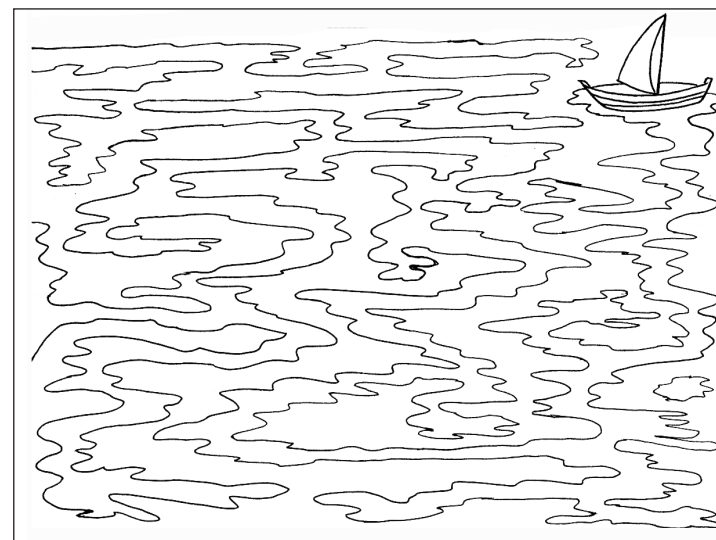
Складіть її із геометричних фігур. (*Учні складають рибку.*)

— Тепер усі пароплави повертаються у порт. Щоб вони не заблукали, давайте викладемо доріжку.

(Учні викладають із геометричних фігур доріжку.)

— Ось тепер наша подорож наближається до завершення.

VII. Підсумок уроку

Учитель оцінює роботу учнів. Відзначає старанність під час складання геометричних фігур. Учні складають вирізані фігури у конверти, щоб їх можна було використати іншим разом.

VIII. Прибирання робочих місць

— На наступний урок ви повинні принести альбомний аркуш паперу, ножиці, олівець.

УРОК 15

Тема. Конструювання. Курочка Ряба

Мета: удосконалювати вміння конструювати із геометричних фігур; закріпити навички користування ножицями; розвивати увагу, вміння аналізувати та систематизувати, зорову пам'ять, образне мислення; виховувати акуратність, охайність.

Обладнання: демонстраційний матеріал для креслення — гра «Колумбові яйце»; книга-казка «Курочка Ряба»; для індивідуального користування — конверти, гра «Колумбове яйце»; роздатковий матеріал «Зберіть яечко».

ХІД УРОКУ

I. Організація класу

II. Повідомлення теми та мети уроку

— Сьогодні ми будемо конструювати. А допоможе нам у цьому казка. Яка, ви зрозумієте пізніше.

III. Робота над темою уроку

— Я б хотіла прочитати вам казочку, але в моїй книжці стерлися майже всі букви. Мені доведеться розповідати казку, промовляючи лише склади. Ви повинні відгадати цю казку. Слухайте та допомагайте — додавайте склади або букви, яких не вистачає.

— Жи... бу... ді... та ба... І бу... у ни... Ку.. Ря... Зне... Ку.. яє... не про..., а зо... Ді... би...-би...— не роз... Ба... би...-би...— не роз... Ми... бі..., хво... ма..., яє... впа... і роз... Ді... пла..., ба... пла..., а Ку.. куд...:

— Не пла..., ді..., не пла..., ба... Я зне... ва... яє... не зо..., а про...

Так, це казка «Курочка Ряба». Жалкую, адже таке гарне було яечко. Давайте спробуємо його скласти. У кожного із вас є осколки від яечка. Подивіться на креслення та складіть таке саме яечко (Рис. 18). (У кожного на парті — гра «Колумбове яйце» у конверті. Діти конструюють — складають яйце.)



Рис. 18

— Вам хочеться познайомитися із Курочкою Рябою, яка знесла золоте яечко? Яйце у нас чарівне, за допомогою ваших пальчиків воно перетвориться на Курочку Рябу. (Рис. 19)

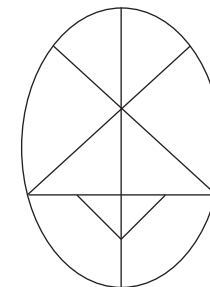

Рис. 19

— Стомилися? Тепер ми підемо на пташиний двір. Роздивимось, які свійські птахи гуляють по подвір'ю.

Скажіть, яких свійських птахів ви знаєте? (Учні називають: гуска, качка, індичка.)

— Складіть гуску, качку або індичку. (Учні за власним вибором конструюють свійських птахів.)

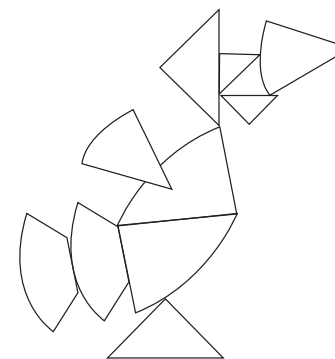
— Втомилися? Ставайте, як курчата.

Вийшла курочка на грядку:

— Куд-куди — на доріжку!

Починаємо пробіжку!

З фізкультурою ми дружим,

Різні вправи любим дуже!

- Зробимо вправу «Екологічний ланцюжок».
- Була курочка. А далі?
 - Яйце — курчатко — курочка — яйце.
 - Спочатку було яйце. А далі?
 - Яйце — курчатко — курочка — яйце.
 - Ми — на пташиному дворі, тому зараз мімікою та жестами зобразимо свійських птахів.
 - (Учні показують свійських птахів.)
 - Ось і хвилинка-цікавинка.
 - Послухайте казку у новій обробці. Виправте помилки.
 - (Учитель читає казку.)
 - Жили собі онук та онучка.
 - І була у них качечка біла.
 - Знесла курочка помідорчик.
 - Дід їв, їв — не з'їв.
 - Баба їла, їла — не з'їла.
 - Коли це кішка бігла, молоточком ударила, яечко покотилося і не розбилося...
 - Дід регоче, баба регоче, а курочка мукає:
 - Не плач, діду, не плач, бабо, куплю вам яйце не просте, а залізне.
 - Сконструюйте мишку.
 - (Учні конструюють мишку.)
 - На партах — малюнки.
 - Поміркуйте, які дві частини шкаралупи необхідно скласти. (Рис. 20)



Рис. 20

IV. Підсумок уроку

- Молодці, діти! Ви гарно працювали. З якою грою ви познайомилися?
- Вона вам сподобалася?

V. Прибирання робочих місць

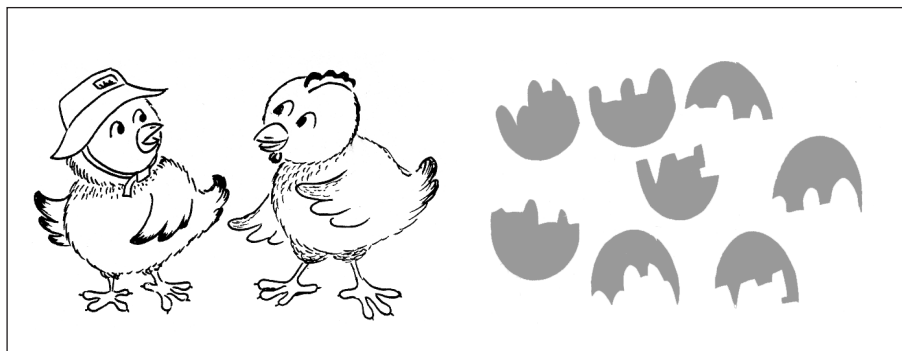
Діти складають частини гри «Колумбове яйце» у конверти.

- На наступний урок ви повинні принести кольоровий папір, лінійку, ножиці, клей.

УРОК 16

Тема. Об'ємні вироби з паперу.

Виготовлення новорічних прикрас. Сіточка

Мета: ознайомити з процесом виготовлення ялинкових прикрас; удосконалювати навички роботи з папером; розвивати фантазію, пам'ять, увагу; виховувати інтерес до Новорічних свят, охайність.

Обладнання: демонстраційний матеріал — зразки новорічних прикрас; для індивідуального користування — кольоровий папір, лінійка, ножиці, клей; роздатковий матеріал «Прикрасьте ялинку»; посібник І. М. Веремійчика «Трудове навчання».

ХІД УРОКУ

I. Організація класу

II. Актуалізація опорних знань

1. Бесіда.

— Яким є ваше найулюбленіше свято взимку? (Новий рік)

Відгадайте загадку.

У святковій залі
Стоїть, як картинка,
Весела, зелена
Красуня... (ялинка).

— Який новорічний звичай нашого народу ви знаєте? (Прикрашати ялинку)

2. Послухайте вірш Г. Бойка.

1 - й учень

Вийшов Дід Мороз з хатинки,
Зупинивсь біля ялинки.
Нас чекає на сніжку
В срібно-білім козушку.

2 - й учень

Сніг лапатий, сніговий.
Здрастуй, свято — рік Новий!

3-й учень

У вогнях ялинка сяє,
А Снігуронька співає.
— Сніг лапятий, сніговій!
Здрастуй, свято — рік Новий!

3. Робота з роздатковим матеріалом (робота у парах).
Прикрасьте ялинку. Знайдіть зайве.



Рис. 21

III. Повідомлення теми та мети уроку

— Сьогодні ми навчимося виготовляти новорічні прикраси з паперу, а саме — сіточку.

IV. Робота над темою уроку

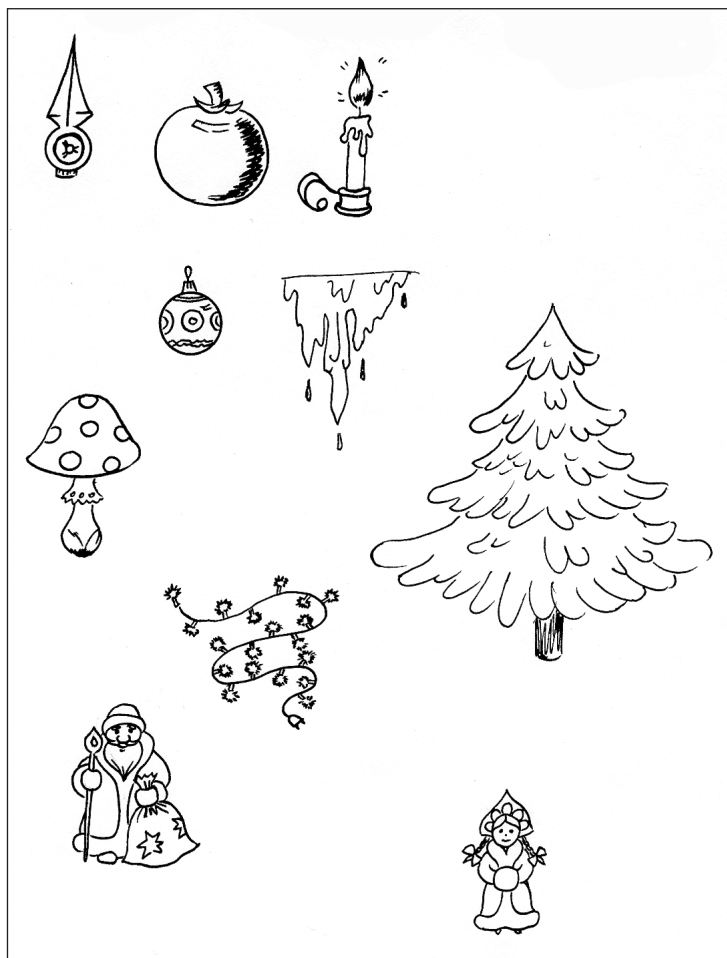
Учитель читає вірш.

Кулька повітряна, пустотлива,
Неслухняна і грайлива.
Разом з вітром утікала.
А куди? Нам не сказала.

- Які ще бувають кульки? (Учитель демонструє ялинкові кульки.)
— Які ще ялинкові іграшки ви знаєте? (Діти називають.)
— На ялинці багато іграшок скляних, пластмасових, паперових. Іграшка, яку ми будемо виготовляти на уроці, називається «Сіточка».

V. Аналіз зразка виробу

- Подивіться на новорічну прикрасу — сіточку. З чого вона зроблена?
— Що вона вам нагадує?

VI. Інструктаж

Виготовлення сіточки здійснюється у такій послідовності (Посібник, С. 44, № 42).

1. Візьміть квадратний аркуш кольорового паперу.
2. Зігніть його, як показано на рис. (а, б, в).
3. На прямокутному трикутнику зробіть надрізи, починаючи зверху і не дорізаючи ножицями до краю (приблизно на 0,5 сантиметра) з обох боків.
4. Розгорніть папір, розправте. Ви отримаєте сіточку.
5. Візьміть сіточку за чотири кінці, розтягніть її, покладіть горіх або цукерку.
6. За допомогою ниток іграшку підвішують на ялинку.

(Учні разом із учителем повторюють правила безпечної праці з ножицями.)

VII. Практична робота

Учні починають роботу. Вчитель стежить за роботою учнів.

Фізкультхвилинка

Морозець! Морозець!
Не щипай за щічки!
Теплі валянки у нас,
Шубки й рукавички.
Морозець! Морозець!
Плещемо в долоні!
У дівчаток і хлоп'ят —
Носики червоні.

Учні продовжують виконувати практичну роботу.

VIII. Підсумок уроку

Улаштовується виставка робіт, аналізується якість виробів.
— А тепер відгадайте слово — розв'яжіть «вузлики».

6	3	1	4	2	5	9	7	8
У	Д	П	А	О	Р	И	Н	К

(Подарунки)

— Так, це слово *подарунки*.

Хто приносить дітям на Новий рік подарунки? (*Дід Мороз*)

— Розгляньте рисунок та відгадайте, кому який подарунок приготував Дід Мороз. (*Рис. 22*)

(*Роздатковий матеріал — на кожну парту. Діти розглядають та розповідають.*)



Рис. 22

IX. Прибирання робочих місць

— На наступний урок ви повинні принести кольоровий папір, лінійку, олівець, ножиці, клей.

УРОК 17

Тема. Об'ємні вироби з паперу.

Виготовлення ялинкових прикрас. Новорічна гірлянда

Мета: ознайомити учнів із процесом виготовлення новорічної гірлянди; удосконалити навички роботи з папером; розвивати конструктивні здібності, фантазію; формувати навички співпраці; виховувати охайність.

Обладнання: демонстраційний матеріал — зразок новорічної гірлянди; сніжинка; плакат із поросям (без п'ятачка); для індивідуального користування — кольоровий папір, нитки, ножиці, клей; «Монгольська гра» (у конвертах); лабіринт «Ялинка»; посібник І. М. Веремійчика «Трудове навчання».

ХІД УРОКУ

I. Організація класу

II. Актуалізація опорних знань учнів

— Ви зараз відгадете кросворд і згадаєте, яке свято наближається.

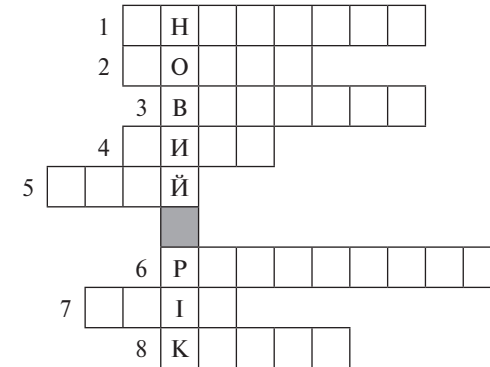

- 1) Зірка ніжна, сніжно-біла
На рукав мені злетіла.
Поки ніс її сюди
Стала краплею води. (*Сніжинка*)
- 2) Хто малюнок на вікні
Уночі зробив мені? (*Мороз*)
- 3) На дворі — мороз і сніг,
А ніжкам дуже тепло в них! (*Валянки*)
- 4) Стало біло навкруги —
Я розтрушую сніги,
Наганяю холоди,
Воду сковую в льоди.
В дружбі з дітьми я всіма.
Здогадались? Я — ... (*зима*).
- 5) В нас зимою білим цвітом
Сад зацвів, неначе літом. (*Іній*)
- 6) Плету хлівець на четверо овець,
А на п'яту — окремо. (*Рукавичка*)
- 7) Я падаю на ваші хати,
Я білий-білий, волохатий.
Я прилипаю вам до ніг.
І називаюсь просто... (*сніг*).
- 8) Я — вода, тільки тверда. (*Крига*)

III. Повідомлення теми та мети уроку

— Сьогодні на уроці ми дізнаємося, як святкують Новий рік у різних країнах. Навчимося виготовляти новорічну гірлянду.

IV. Робота над темою уроку

— Яке ж свято наближається?

Ось з цією сніжинкою ми вирушимо у подорож країнами, дізнаємося, як святкують Новий рік.

(На дошці записані назви країн: Японія, Італія, Німеччина, Україна.)

— Сніжинка полетіла до Японії.

У Новорічну ніч там дзвонять дзвони. Вони відстукують тільки 108 разів. У цей час всі діти зайняті малюванням. Кожен малює те, що хотів би отримати у подарунок. Цей малюнок необхідно покласти під подушку, а потім заснути. Потрібно встигнути і зробити це якраз на 108-й удар.

Тепер сніжинка летить до Італії. *(Учитель переносить сніжинку.)*

У Новорічну ніч там викидають увесь розбитий посуд, старі меблі. Говорять, що це приносить багатство. До дітей прилітає чарівниця Бефани та біля кожного ліжка залишає новорічний подарунок.

Але шкода гарного розбитого посуду!

Спробуємо його склеїти. *(У кожного на парті у конвертах — «Монгольська гра». Потрібно скласти посуд із частин гри.)*

— Подивіться, наступна країна — Німеччина. Наша сніжинка полетіла туди. *(Учитель перевіряє сніжинку.)*

Перед Новим роком там можна зустріти на вулицях Сажотруса. Велике щастя — доторкнутися до нього та забруднитися сажею! До свята роблять монети, на яких зображена дитина, яка сидить на свині. Німці вважають, що свиня — це символ благополуччя. У нас теж з'явилося поросля. *(На дошці — малюнок голови поросляти без п'ятчка. Дитині зав'язують очі, а вона повинна прикріпити п'ятчочок.)*

— Ну, а тепер ми повертаємось до нашої країни — рідної України.

Чим відрізняється святкування Нового року в Україні від інших країн? *(Учні називають: приходять на свято Дід Мороз та Снігуронька; подарунки діти знаходять під ялинкою у Новорічну ніч.)*

— Однією з новорічних традицій є прикрашання ялинки. Ялинка вважається священним деревом саме на ній у лісі під Новий рік люди розвішували подарунки для духів, щоб зробити їх добрішими. На зелені гілочки підвішували яблука, яйця, горіхи.

Згодом почали прикрашати ялинку в оселі. На ній розвішували різні іграшки та гірлянди.

V. Аналіз зразка виробу

— Подивіться на новорічну прикрасу-гірлянду.

— Із чого вона складається?

— Чим прикрашена гірлянда?

— З якого паперу можна виготовити гірлянду?

VI. Інструктаж

Робота з посібником (С. 41).

Виготовлення новорічної гірлянди проводиться у такій послідовності.

1. Візьміть кольоровий папір, складіть квадрат (а).
2. Складіть кульок у вигляді конуса (б, в), склейте його.
3. Відріжте зайвий папір (г).

4. Виріжте з кольорового паперу окремі частини гірлянди у формі кружечків, конусів, овалів, зірочок (д).

5. Нанизуйте на нитку (е, є).

6. Прив'яжіть нитки у вершині конуса, залишаючи одну нитку для підвішування на ялинку (ж).

(Учні разом із учителем повторюють правила безпечної праці під час користування ножицями та клеєм.)

VII. Практична робота

Учні працюють парами. Учитель спостерігає за їх роботою.

Фізкультхвилинка

Зліпим бабу снігову:

Білий сніг, пухнастий сніг

Приліпає нам до ніг. *(2 р.)*

Зліпим бабу снігову:

Розмалюєм, як живу! *(2 р.)*

А замерзнуть рученята —

Будем снігом розтирати. *(2 р.)*

Учні продовжують виконувати практичну роботу. Вчитель нагадує про необхідність співпраці.

VIII. Підсумок уроку

Улаштовується виставка робіт. Оцінюються роботи та визначається пара дітей, які найкраще працювали удвох. Усі разом діти читають із дошки вірш М. Рильського «Новорічна ялинка».

Ой, струнка ялинка в нас!

Скільки сяє тут прикрас!

Ми зібралися юрбою

Разом з піснею новою.

Рік Новий зустріти час!

IX. Прибирання робочих місць

— На наступний урок ви повинні принести кольоровий папір, олівець, ножиці, клей.

УРОК 18

Тема. Робота з папером. Іграшки зі смужок. Котик

Мета: навчити конструювати іграшки з паперових смужок; удосконалювати навички розмічання виробів із паперу; закріпити знання правил роботи із ножицями та клеєм; розвивати увагу, окомір, мислення; виховувати інтерес до роботи, культуру праці.

Обладнання: демонстраційний матеріал — зразки іграшок зі смужок, малюнки свійських тварин; для індивідуального користування — кольоровий папір, ножиці, клей, лінійка, гумка, роздатковий матеріал «Лабіринт».

ХІД УРОКУ

I. Організація класу

II. Актуалізація опорних знань

На дошці вчитель вивішує малюнки свійських тварин.

— Кого ви бачите на малюнках?

— Відгадайте кросворд «Свійські тварини».

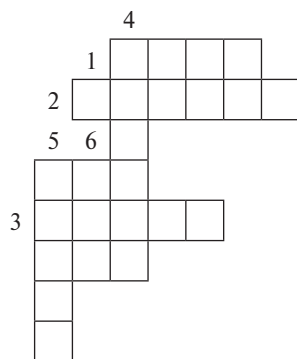

По горизонталі:

1. Має чотири ноги, довгий хвіст, гарну гриву. (*Кінь*)
2. Гавкає, кусає, а в дім не пускає. (*Собака*)
3. І мала, і кучерява,
І тихенька, і ласкава.
Має братця баранця
Називається... (*вівця*).

По вертикалі:

4. Голодна — мукає, сита — жує,
Всім дітям молоко дає. (*Корова*)
5. Хтось хитренький хитрував,
Нашу хвіртку поламав.
«Хто це? Хто це?» — я питав.
Та ніхто про це не знав.
А хитренький — за хлівом
Спав собі солодким сном.
Уві сні тихенько хрюкав
І слова мої не слухав. (*Свиня*)
6. Коло бабусі
Сидить дід у кожусі,
Проти печі гріється,
Без водички миється. (*Кіт*)

— Скажіть, про яку тварину можна скласти розповідь, використовуючи слова: *вуса, муркоче, м'якенькі лапи, грайливий, смугастий*.

— Так, це — котик.

А тепер згадайте, про кого йде мова: *сіра, прудка, гострі зуби, довгий хвіст*. Так, це — миша.

Як поводить себе котик, коли побачить мишку? (*Учні відповідають.*)

Гра «Лабіринт».

Допоможіть татові-коту довести котика до мами-киці. А потім — у гості до зайчат та лисенят. (*Рис. 23*)

(Учні працюють у парах.)



Рис. 23

III. Повідомлення теми уроку

— Сьогодні на уроці ви навчитеся робити котика з паперових смужок.

IV. Аналіз зразка виробу

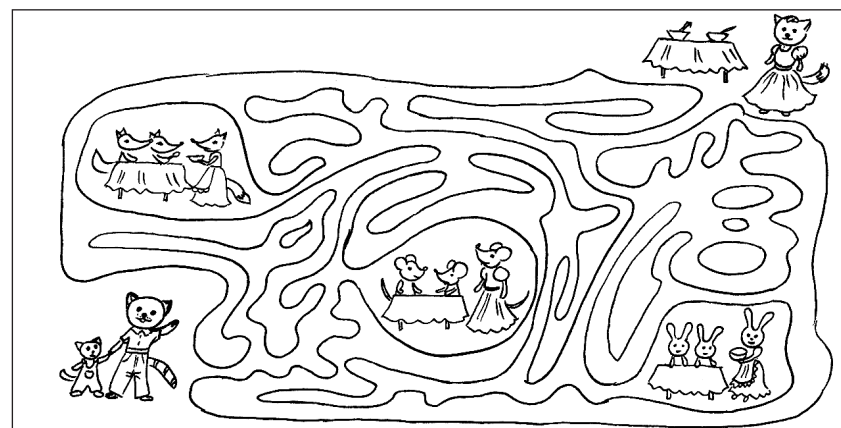
— Подивіться на котика.

Із чого зроблені голова та тулуб?

— Які додаткові деталі необхідно зробити?

— З якого матеріалу виготовлена іграшка?

V. Інструктаж

— Послідовність виготовлення іграшки повинна бути такою (*Посібник, С. 43*).

1. Виміряйте та виріжте з кольорового паперу дві смужки розміром: 17×3 см та 12×3 см (*a*).
2. З'єднайте ці смужки у два кільця.
3. Склейте менше кільце (*голову*) з більшим кільцем (*тулубом*).
4. Виріжте смужки для лапок та хвостика.

5. На голову приклейте вуха, очі. Ніс та рот зробіть червоного кольору, а вуса — у вигляді вузеньких смужок.

Котик готовий!

(Учні разом із учителем повторюють елементи графічної грамоти: «Лінії та їх призначення», а також правила безпечної праці під час користування ножицями та клеєм.)

VI. Практична робота

Учні виготовляють іграшки. Вчитель стежить за їх роботою, надає консультації.

Фізкультхвилинка

Тра-та-та! Тра-та-та!
 Пришла кицька до kota,
 До Кота Котовича,
 До Петра Петровича.
 За лапоньки бралися,
 Разом оберталися
 То-то-то! То-то-то!
 А стрибне найвище хто?
 Спинку краще вигне хто?
 А до ніг дістане хто?
 Молодці, коти і киці!
 До роботи всі беріться!

Учні продовжують виготовляти іграшки.

VII. Підсумок уроку

Відбираються найкращі роботи для виставки.

Учитель оцінює роботи учнів.

VIII. Прибирання робочих місць

— На наступний урок ви повинні принести кольоровий папір, олівець, ножиці, клей.

УРОК 19

Тема. Робота з папером. Іграшки зі складеного аркуша

Мета: навчити конструювати іграшки з паперового складеного аркуша; удосконалювати навички розмічання виробів із паперу; закріпити знання правил роботи із ножицями та клеєм; розвивати увагу, окомір, логічне мислення; виховувати любов до тварин, інтерес до роботи.

Обладнання: демонстраційний матеріал — зразки іграшок зі складеного паперового аркуша; малюнки диких тварин; для індивідуального користування — зразки іграшок зі складеного аркуша паперу (*Ведмедик, Лоша, Тигр*); ігри «Ланцюжок»; роздатковий матеріал «Назви тварин».

ХІД УРОКУ

I. Організація класу

II. Повідомлення теми та мети уроку

— Сьогодні на уроці ви навчитеся робити іграшки зі складеного паперового аркуша. А кого будете робити, ви дізнаєтеся, коли виконаєте завдання та вправи.

III. Робота над темою уроку

На дошці вчитель пише слово *тварини*.

— Скажіть, на які дві групи можна поділити тварин? (*Діти відповідають: дикі та свійські тварини.*)

Робота в парах.

— Перед вами — «Плутанка». Художник сховав 12 тварин, знайдіть їх. (*Рис. 24*)



Рис. 24

— Кожна тварина полюбляє щось смачненьке.

Гра «Лабіринт».

Нагодуйте кожну тварину! (*Рис. 25*)



Рис. 25

- Хто що любить поїсти? (*Учні розповідають.*)
- Розкажіть, що ще їсть ведмідь.
- Що робить ведмідь восени?
- Послухайте віршик.

Ось ведмедиця іде,
Ведмежат купать веде.
А вони лякаються,
А вони пручаються.
— Не хочемо!
Нам купатися — біда!
Дуже мокрая вода!
Плавати не вміємо,
Замерзнем, захворіємо!
Ой, страшно ж як!

- Про кого йшла мова у віршику?
(*Учні відповідають: про ведмежат.*)
- На уроці ми будемо виготовляти отаке ведмежатко.
(*Учитель демонструє зразок виробу.*)

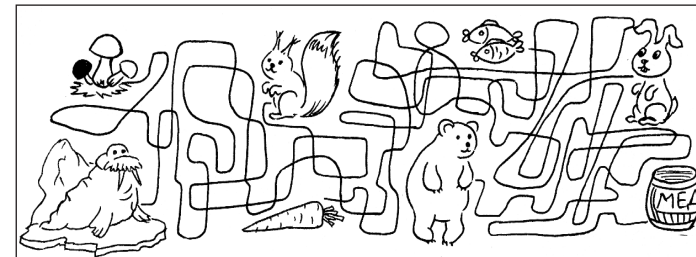
IV. Аналіз зразка виробу

- Подивіться на цього ведмедика.
 - Із чого він виготовлений?
 - Якого кольору папір потрібно нам узяти?
 - З яких деталей складається іграшка? (*Тулуб, голова*)
- Тулуб ви зробите самі, а голову та мордочку — за шаблонами.
Учитель готує шаблони: мордочка, коло — для голови.

V. Інструктаж

— Послідовність виготовлення ведмедика зі складеного паперового аркуша повинна бути такою. (*Рис. 26*)

1. Виріжте із коричневого паперу прямокутник. Складіть його навпіл. Виріжте тулуб за малюнком (*1 деталь*).
2. За шаблоном зробіть голову (*2 деталі*).
3. За шаблоном зробіть мордочку та голову (*2 деталі*).
4. Склейте мордочку та голову (*по 2 деталі*).
5. Наклейте голову до тулуба.
6. Наклейте ніс, очі, вуха.

(*Учитель з учнями повторюють правила роботи з ножицями та клеєм.*)

VI. Практична робота

Учні виготовляють іграшки. Учитель стежить за послідовністю роботи.

Фізкультхвилинка

Ведмежатка всі гуляють,
Чеберяють, чеберяють,
Лапки вгору піднімають
І долоньками плескають.

Присідають і стрибають,
Дружно спинку вигинають,
Чеберяють, чеберяють.
Вдвох звірятоньки навпроти
Чеберяють до суботи,
Чеберяйте до суботи,
А ми сядем за роботу.
Діти продовжують роботу.



Рис. 26

VII. Підсумок уроку

Учитель перевіряє виготовлені іграшки. Відбирає найкращі на виставку робіт.

— Ви зробили дуже гарних ведмежат!

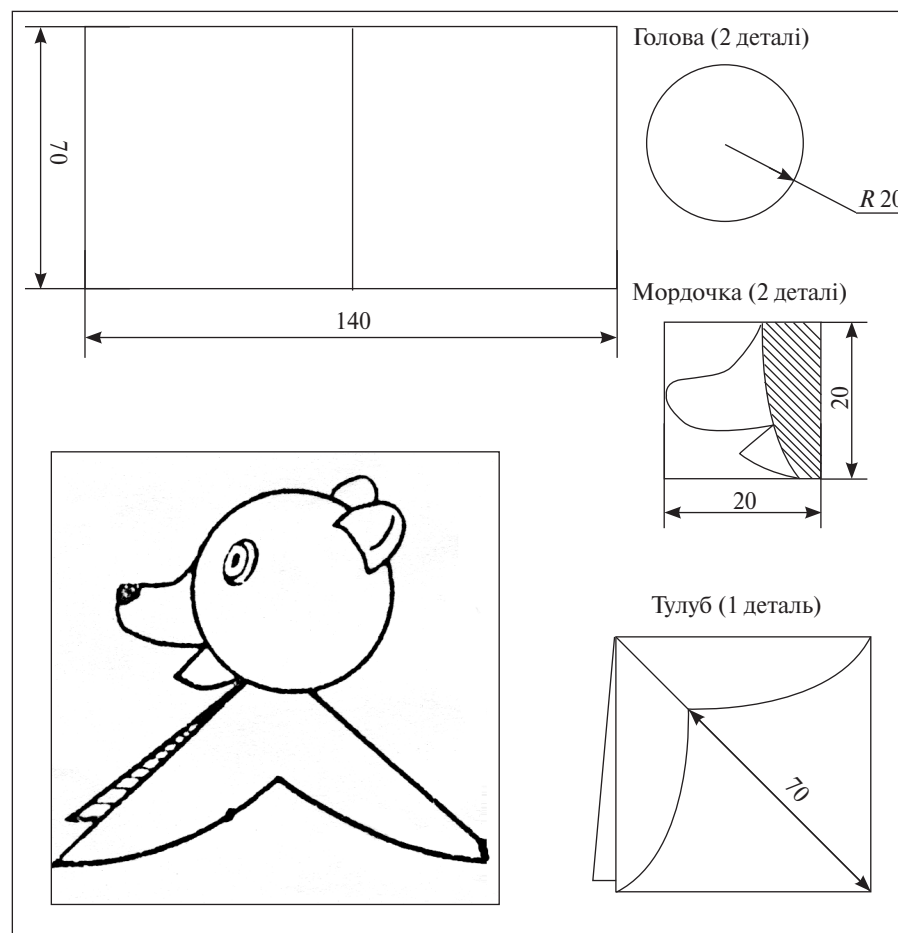
— Що таке прапор? (Прапор — це полотнище одного або кількох кольорів, яке є символом держави.)

- Чому колір прапора України синьо-жовтий?
- Що символізують ці кольори? (Небо, ниву, щастя, мир)
- Послухайте вірш.

Поглянь, як прапор наш розцвів —
На небі сонця краплі.
Вінок з кульбабок і волошок —
Це синьо-жовтий прапор.
Це мирне небо голубе
Сіяє Батьківщині,
Пшениці поле золоте —
Багатство України!

- А що таке герб? (Герб — це знак держави, що зображений на прапорі.)
- На гербі України — тризуб.
- Послухайте вірш.

Він — символ влади у князів.
Тризуб є на печатках.
І знаком племінних вождів
Цей символ був спочатку.
Оздоба ця — не просто знак,
Не видумана зроду,
Цей герб — історія сама
Українського народу.

- Як називають людей, які живуть в Україні? (Українці)

Робота з підручником (С. 60).

— Яким є національний одяг українців? (Учні розповідають, що носять хлопці, а що — дівчата.)

Учням пропонується завдання «Одягніть ляльку в український костюм. Розкажіть». (Рис. 27)

IV. Аналіз зразка виробу

Учні роздивляються зразки прапора та гербу України.

- З яких частин складається прапор?
- Як зроблений герб?

V. Інструктаж

— Послідовність виготовлення прапора та гербу має бути такою (Посібник, С. 60).

1. Візьміть жовтий та синій папір. Виріжте два однакових прямокутники розміром 20 см х 7 см.
2. Виріжте із білого аркуша прямокутник розміром 20 см х 14 см.
3. Наклейте прямокутники жовтого та синього кольорів на білий прямокутник.
4. Виріжте прямокутник, перегином розділіть його навпіл.

5. За шаблоном обведіть частини гербу, виріжте, наклейте на білий папір.

Учні разом із учителем повторюють правила безпечної праці під час користування ножицями і клеєм.



Рис. 27

VI. Практична робота

Учні виготовляють прапор України. Вчитель стежить за роботою, надає консультації.

Фізкультхвилинка

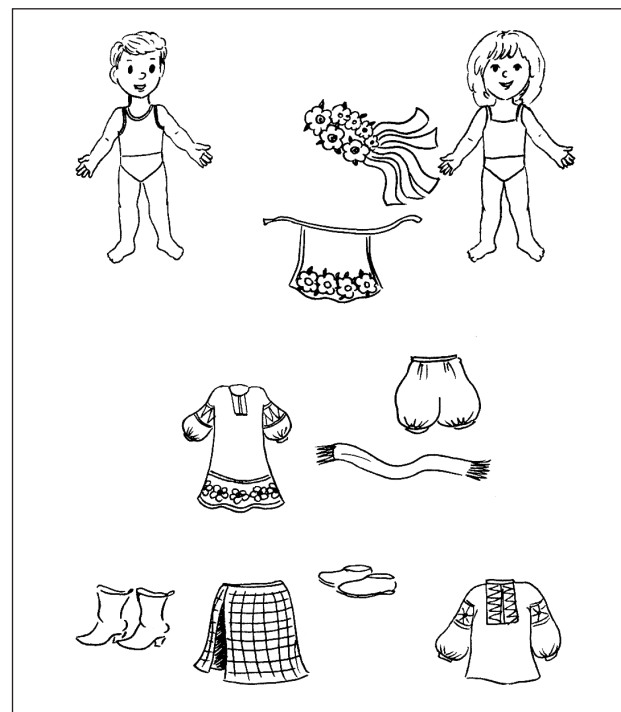
Раз — підняли руки вгору.
Два — нагнулися додолу.
Не згинайте, діти, ноги,
Як торкнетеся підлоги.
Три, чотири — прямо стати —
Час за парти вам сідати.

Учні продовжують роботу: виготовляють герб України. Вчитель допомагає розмістити деталі та наклеїти їх.

VII. Підсумок уроку

Учитель перевіряє роботу учнів, відбирає кращі роботи на виставку.

Оцінює роботи.

- Якою є національна символіка нашої країни?
- Що позначають кольори на прапорі України?

VIII. Прибирання робочих місць

— На наступний урок ви повинні принести кольоровий картон, кольоровий папір, олівець, лінійку, ножиці, клей.

УРОК 21

Тема. Робота з папером. Декоративна аплікація

Мета: ознайомити учнів із декоративною аплікацією із геометричних фігур; навчити створювати геометричний орнамент; розвивати спостережливість, логічне мислення; виховувати охайність, естетичні почуття.

Обладнання: демонстраційний матеріал — зразки декоративної аплікації, зразки орнаментів (рослинного та геометричного); таблиця «Геометричні фігури»; для індивідуального користування — кольоровий картон, кольоровий папір, олівець, лінійка, ножиці, роздатковий матеріал — геометричні фігури; посібник І. М. Веремійчика «Трудове навчання».

ХІД УРОКУ

I. Організація класу

II. Актуалізація опорних знань учнів

- Що таке аплікація?
- Яку аплікацію називають предметною?

III. Повідомлення теми та завдань уроку

— Сьогодні ми ознайомимося з декоративною аплікацією на папері, створимо геометричний орнамент килимку. (*Демонстрація зразка.*)

IV. Робота над темою уроку

— *Декоративна аплікація* в перекладі українською мовою означає *прикрашення*. Сьогодні ми виготовимо килимок та прикрасимо його орнаментом.

Орнамент — це візерунок, побудований на повторенні геометричних елементів або рослинних форм. (*Демонстрація зразків орнаменту.*)

Геометричні орнаменти — це джерело творчої фантазії. Виконуються вони у вигляді стрічок або обмежені у квадраті, кругу, прямокутнику, ромбі.

- А чи знаєте ви геометричні фігури?
- Послухайте казку «Родичі».

Жила на світі важлива фігура. Цю важливість визначали всі люди, тому що під час виготовлення багатьох речей форма цієї фігури була зразком.

А фігура мала такий вигляд. (*Учитель вивішує на дошці або малює квадрат.*)

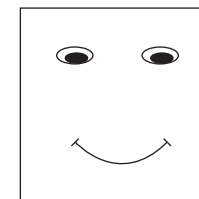

— Що це за фігура? (*Учні відповідають: квадрат.*)

На партах у учнів лежать картки із накресленими геометричними фігурами. (*Рис. 28*)



Рис. 28

Учитель пропонує учням знайти квадрат та перетворити його на будь-який предмет.

- На який предмет ви перетворили квадрат? (*Учні розповідають.*)
- Ходив квадрат світом, і стало йому сумно одному, бо весело буває тільки з друзями.

І вирішив він пострічати родичів. Зустрів таку фігуру. (*Учитель вивішує або креслить на дошці прямокутник.*)

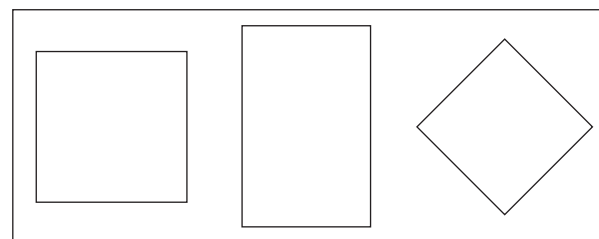
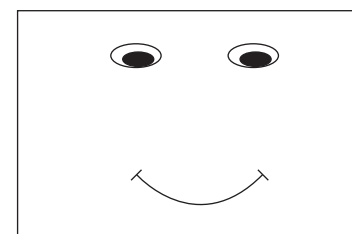

— Що це за фігура? (*Учні відповідають: прямокутник.*)

— Знайдіть на картках прямокутник. Перетворіть його на будь-який предмет. (Учні знаходять на картках прямокутник та перетворюють його на предмет. Розповідають.)

— Якось відпочивають квадрат із прямокутником та й бачать, що з-за куща йде якась фігура. А вигляд вона мала такий. (Учитель вивіщує або малює ромб.)

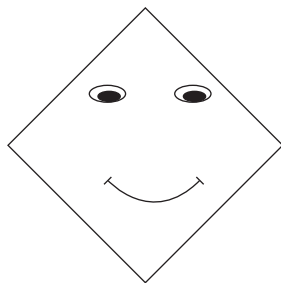

— Знайдіть таку фігуру на картках та перетворіть на будь-який предмет. (Учні знаходять на картках ромб та перетворюють його на якийсь предмет. Розповідають.)

— Які ще геометричні фігури ви знаєте? (Учні називають: трикутник, круг, овал.)

— Подивіться на таблицю «Геометричні фігури». Назвіть геометричні фігури. (Учні повторюють назви геометричних фігур.)

— Спробуємо згинанням перетворити великі геометричні фігури на малі. (Учитель викликає до дошки кілька учнів та пропонує перетворити квадрат, прямокутник, круг на маленькі фігури та розділити їх на частини.)

— Розділіть квадрат на два прямокутники.

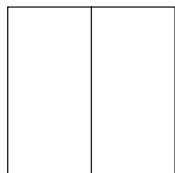

— Розділіть квадрат на чотири маленькі квадратики.

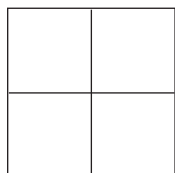

— Розділіть прямокутник на два однакових прямокутники, а потім на чотири.

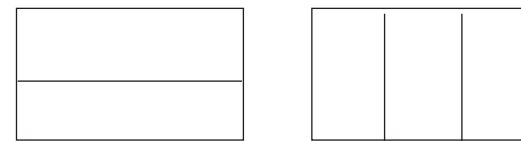

— Розділіть круг на дві частини, а потім на чотири частини.

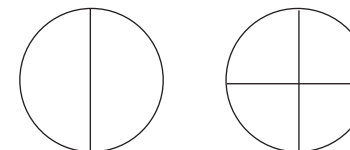

— А тепер — завдання для допитливих. Порахуйте квадрати. Скільки їх? (Рис. 29)



Рис. 29

— Порахуйте прямокутники. Скільки їх? (Рис. 30)

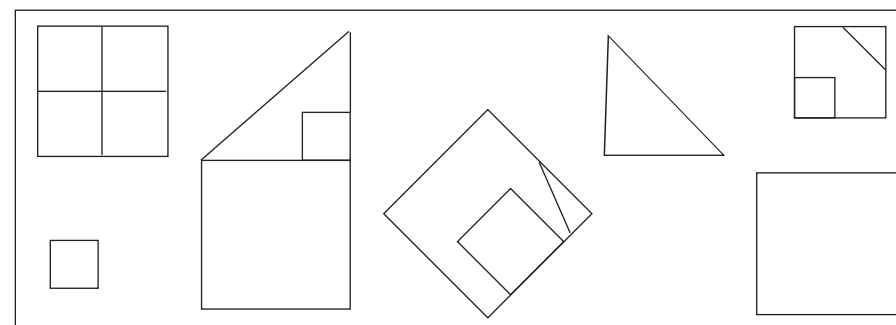

Рис. 30

V. Аналіз зразка виробу

— Подивіться на килимок. Він оздоблений знайомими вам геометричними фігурами.

Яку форму має килимок?

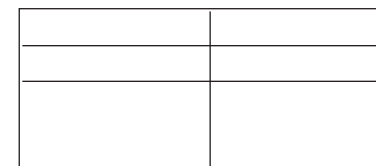
— Які фігури використали для складання декоративного орнаменту? (Килимок оздоблений геометричним орнаментом. Для його складання використані квадрати, ромби, трикутники.)

VI. Інструктаж

Килимок виготовляється у такій послідовності. (Рис. 31)



Рис. 31

1. Розмітьте та виріжте прямокутник розміром 21×5 см для основи килимка (а).
2. Розмітьте та виріжте смужки з кольорового паперу для виготовлення геометричних фігур розміром 21×3 см (дві смужки різного кольору) (б).
3. Розділіть смужки на 7 квадратів (в).
4. Розріжте 2 квадрати на 4 маленькі квадрати. Розріжте 2 квадрати на 4 трикутники (г).
5. Розкладіть на основі геометричні фігури та наклейте.
(Учні разом із учителем повторюють правила безпечної праці.)

VII. Практична робота

Учитель допомагає у добірї кольорового паперу. Учні розмічають та вирізають основу килимка.

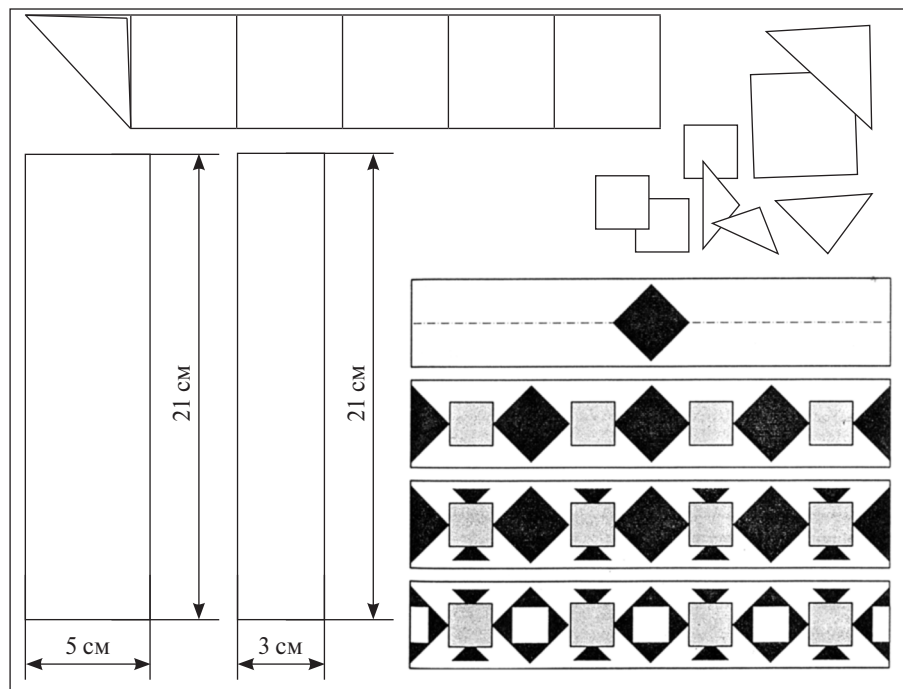
Фізкультхвилинка

Щось не хочеться сидіти,
Треба трошки відпочити.
Руки — вгору, руки — вниз,
На сусіда подивись.
Руки — вгору, руки — в боки,
І зроби чотири скоки.
Руки вище підніми,
Розведи їх в боки,
Гучно плесни кілька раз,
За роботу — все гаразд!

Учні продовжують роботу.

VIII. Підсумок уроку

— Сьогодні ви дізналися, що таке декоративна аплікація і навчилися оздоблювати орнаментом килимок.

Учитель відбирає найкращі роботи учнів, оцінює їх.

IX. Прибирання робочих місць

— На наступний урок ви повинні принести альбомний аркуш паперу, кольоровий папір, олівець, ножиці, клей.

УРОК 22

Тема. Сюжетна аплікація. Створення композицій до казок

Мета: поглибити знання учнів про сюжетну аплікацію; навчити створювати композиції на теми українських народних казок; розвивати творчість, художню уяву, просторове мислення; виховувати любов до усної народної творчості, а саме до казок, естетичний смак, уважність.

Обладнання: демонстраційний матеріал, зразки сюжетних аплікацій на різну тематику; українські народні казки (книги); для індивідуального користування — роздатковий матеріал; кольоровий папір, ножиці, клей, альбомний аркуш паперу; посібник І. М. Веремійчик «Трудове навчання»

ХІД УРОКУ

I. Організація класу

II. Актуалізація опорних знань

- Які види аплікацій ви вже знаєте?
- Що зображують на предметній аплікації?
- Що зображують на декоративній аплікації?

III. Повідомлення теми та мети уроку

— Сьогодні навчимося виконувати сюжетну аплікацію з кольорового паперу. Виготівимо ілюстрації до українських народних казок. А до яких саме, ви зараз дізнаєтеся.

IV. Творчі завдання

По садочку бігла мишка
І несла в торбинці книжку.
Об пеньок перечепилась, —
І торбинка загубилась.
Ту торбинку я знайшла
Вам, діти, принесла.
А у книжці є казки,
Ті, що люблять малюки.

А тепер відгадайте назви казок, уривки з яких я вам прочитаю.

- В той час з кишені під пеньок
Упала рукавичка.
По лісу в пошуках житла
Мишка пробігла,
Натрапила на рукавичку,
Як вкопана стала. («Рукавичка»)
- Герой казки, який втік від діда та баби. («Колобок»)
- Пішли вони на город: гуп-гуп!
Узяв дід ріпку за чуб!
Баба — діда за плече.
Тягнуть, аж піт тече! («Ріпка»)
- З того часу й не знається лисичка з журавлем. («Лисичка та журавель»)
— Працювати будемо у групах.
Учитель повторює правила роботи у групах.

Завдання 1

Які тварини зустрічаються у казці? (Відповідає один учень із кожної групи.)

Завдання 2. Цікаві завдання

«Знайдіть пару» (казка «Рукавичка»).

Знайдіть пару для кожної рукавички, з'єднайте стрілочкою. (Рис. 32)

«Лабіринт» (казка «Ріпка»)

Допоможіть миші добігти до сиру. (Рис. 33)

«Лабіринт» (казка «Колобок»)

Допоможіть зайчикові добігти додому. (Рис. 34)

Знайдіть та розфарбуйте птахів (казка «Лисичка та Журавель»). (Рис. 35)

Завдання 3. Розв'яжіть вузлики та прочитайте назви українських казок.

а) 7 2 1 4 8 5 6 3 9 10
Б А П К О Ц Н И Й («Пан Коцький»)

б) 5 1 9 2 4 6 7 11 8 10 3
Ц Л Й Я І К Г Е С («Лисича і глек»)

в) 3 8 7 11 1 6 4 5 2 9 10
Р А К О Ч У Я Б

г) 2 4 11 3 1 5 12 7 6 13 8 10 9
В С А І Й Т К Ї Л («Івасик-Телесик»)



Рис. 32



Рис. 33

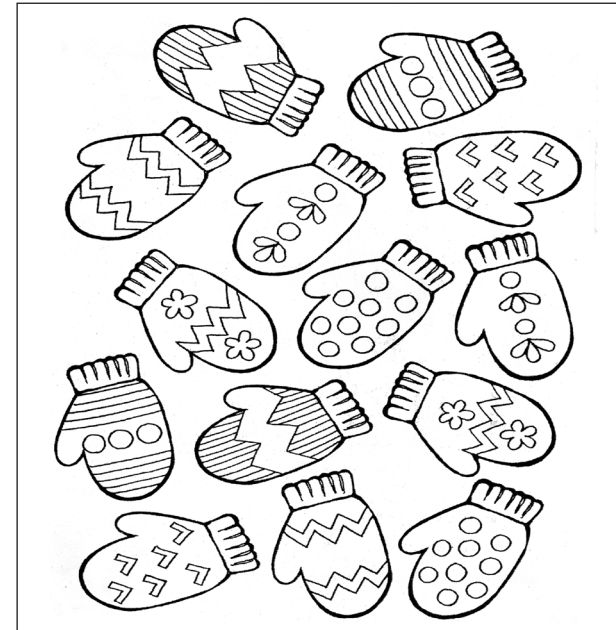

Рис. 34

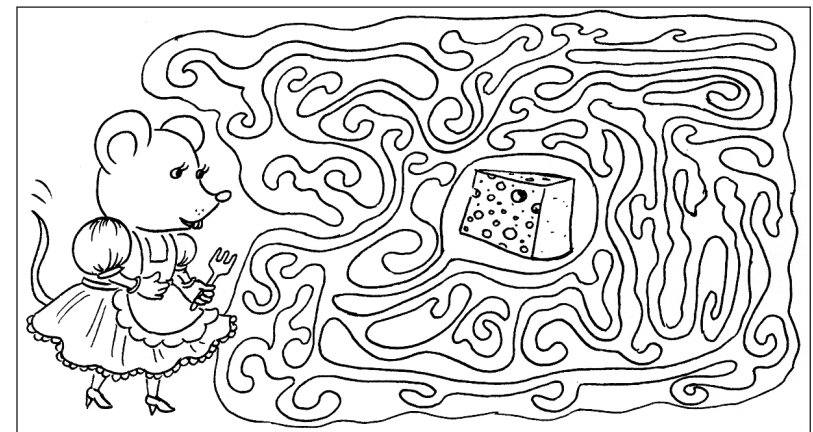

Рис. 35

— Молодці, діти! Ви гарно виконали всі завдання. А тепер ми почнемо роботу над аплікацією.

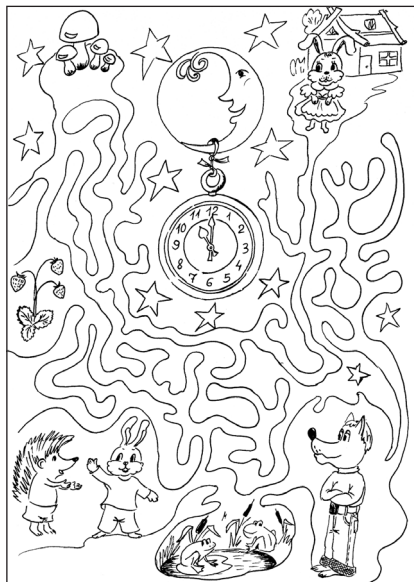
Учитель показує зразки сюжетної аплікації. Учні розповідають уривки з казок.

— Аплікації, на яких зображені якісь події, уривки з казок, називаються сюжетними.

Сьогодні працюєте у групах. Ви виконуватимете аплікацію із кольорового паперу до кожної казки: «Ріпка», «Рукавичка», «Лисиця та Журавель», «Колобок».

V. Інструктаж

— Сюжетна аплікація, як і будь-яка картина, повинна бути плановою, а саме мати задній, середній, близький плани. Спочатку готують фон: блакитний — небо, зелений — трава.

Потім вирізують деталі і розміщують на фоні та наклеюють. Сюжетні аплікації до казок виконуються у такій послідовності.

1. Складіть ескіз аплікації.
2. Підготуйте основу аплікації та наклейте на неї основу.
3. Доберіть папір необхідних кольорів.
4. Розмітьте і виріжте деталі.
5. Розмістіть деталі на основі, позначте олівцем.
6. Наклейте деталі на основу.

(Учні повторюють правила роботи з ножицями та клеєм.)

VI. Практична робота

Учні виконують практичну роботу, користуючись планом. Учитель стежить за підготовкою основи, допомагає у підборі кольорів. Учні виготовляють аплікацію.

Учитель звертає увагу учнів на те, що деталі предметів можна зробити з геометричних фігур. Інші деталі можна розмічати від руки, дотримуючись співвідношення. Вчитель пропонує виготовити одного з персонажів казки. Кожна група обирає на свій розсуд одного із персонажів.

Фізкультхвилинка

Раз, два, три, чотири, п'ять!
 Вийшли звірі погулять!
 Лапи вгору піднімають,
 Ними добре всі махають.
 Головою покрутили,
 Ніжками потупотіли,
 Навкруг себе обернулись,
 Униз та вгору озирнулись.
 А тепер всі тихо сіли,
 Працювати захотіли.

Учні продовжують виконувати практичну роботу. Вчитель допомагає вирізати та розмістити казкових персонажів на аплікації.

VII. Підсумок уроку

Кожна група розповідає про роботу. Вчитель улаштовує виставку робіт учнів. Проводиться аналіз виконаної роботи. Вчитель оцінює роботи.

— Чи сподобалася вам робота?

VIII. Прибирання робочих місць

— На наступний урок ви повинні принести цупкий кольоровий папір, ножиці, клей, олівець.

УРОК 23

Тема. Робота з папером. Вітальна листівка до 8 Березня

Мета: навчити виготовляти вітальну листівку з паперу; вдосконалювати навички роботи з папером (симетричне вирізування); розвивати естетичні почуття, творчу уяву; виховувати почуття любові та поваги до матері.

Обладнання: демонстраційний матеріал — зразки вітальних листівок; для індивідуального користування — альбомний та кольоровий папір, олівець, гумка, ножиці, клей.

ХІД УРОКУ

I. Організація класу

II. Повідомлення теми та мети уроку

— Сьогодні ми виготовимо вітальну листівку. Якому святу буде присвячена листівка, ви дізнаєтесь, коли прочитаєте зашифровані слова. (Необхідно у кожному горизонтальному рядку закреслити однакові букви.)

К С К В Л Я Л Т А О А (Свято)

А В А О К С К Ь Б М Б Е (Восьме)

— Яке свято відзначають усі жінки у березні? (8 Березня — Міжнародний жіночий день)

III. Робота над новим матеріалом

— Незабаром ми будемо святкувати 8 Березня. Людині у кожному віці хочеться віддячити рідній матері за її добрі слова, чарівну усмішку, за те, що вона є.

Послухайте вірш. (Учні розповідають вірш.)

1 - й учень

Можна моря й океани здолати,
Гору найвищу штурмом узяти,
Можна пройти крізь пустелі і хащі,
Тільки без мами не можна ні за що.
Бо найдорожче стоїть за словами:
В світі усе починається з мами!

2 - й учень

В мене мама — найгарніша,
Весела, добра... І своєю
Матусю рідну найбільше,
Найбільше за усіх люблю!

— Відгадайте ім'я своїх матерів. Переставте склади — і ви прочитаєте імена жінок.

дія-На, на-Оле, ка-На-тал, на-І-ри, рія-Вік-то, на-Ган, на-Да-ри, на-Ма-ри.

— Розв'яжіть «Вузлики» та прочитайте назви квітів, які дарують на 8 Березня.

2 6 4 1 5 8 3 9 10 7
І С П Н Д И К Ж (Підсніжник)

7 1 4 2 6 3 5
Н Т Ь Ю А Л П (Тюльпан)

6 1 3 2 4 5
С Н Р А Ц И (Нарцис)

— Які квіти люблять ваші мами?

Робота з малюнками.

а) Оберіть предмети. Що ви подаруєте матері у святковий день? (Рис. 36)



Рис. 36

б) Куди бабуся поставить ці квіти? (Рис. 37)

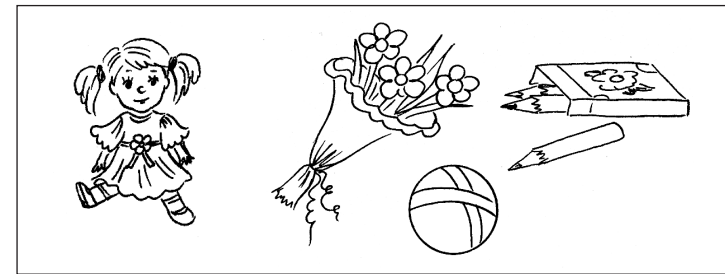

Рис. 37

в) Гра «Лабіринт».

Як звати ляльку, яку подарують доньці у день свята? (Рис. 38)

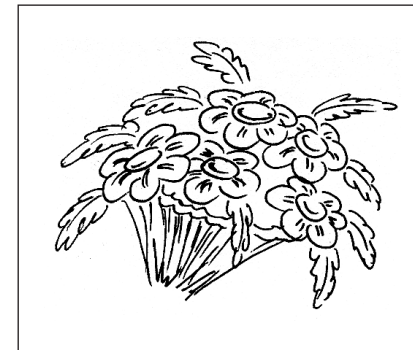

Рис. 38

IV. Аналіз зразка виробу

— Погляньте, яку листівку ви можете виготовити до свята.

Що зображено на листівці?

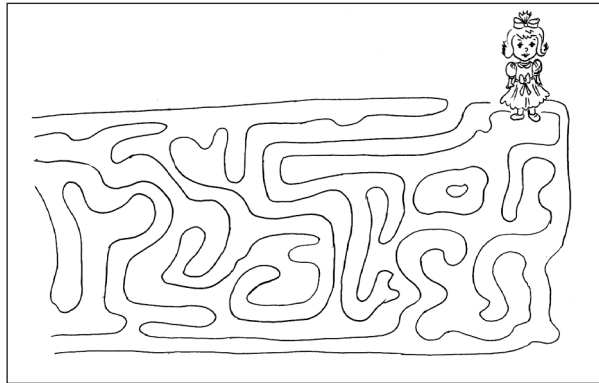
— Папір якого кольору використали?

Учень читає віршик.

Мамине свято я зустрічаю.
Я для матусі віршика знаю.
Я подарунок мамі роблю,
Я мою маму дуже люблю!

V. Інструктаж

Вітальна листівка виготовляється у такій послідовності.

1. Складіть аркуш білого альбомного паперу вдвоє по довшій стороні.
2. За допомогою лінійки та олівця накресліть форму виробу на верхній половині, виріжте ножицями.
3. Складіть маленький аркуш зеленого паперу, виріжте листочки за обведеними контурами. (Рис. 39)



Рис. 39

4. Складіть п'ять прямокутників, зігніть навпіл. Намалуйте пелюстки із симетричним вирізуванням, виріжте за контурами.
5. Виріжте стебло для квітки.
6. Накладіть всі деталі на основу, позначте положення олівцем. Приклейте. (Рис. 40)

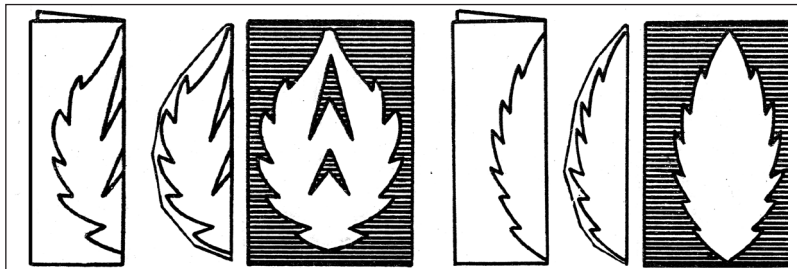

Рис. 40

(Учитель нагадує правила безпечної праці під час користування ножицями та клеєм.)

VI. Практична робота

Учні добирають кольоровий папір, виготовляють основу листівки, розмічають і вирізують деталі.

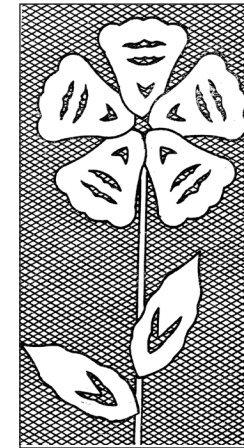
Фізкультхвилинка «Музиканти»

Готуємось до свята.
Ось на скрипочці я граю.
Тілі-лі, тілі-лі.
На лужку зайці у танці,
Тілі-лі, тілі-лі.
Я заграю на балалайці,
Тренді-брень, тренді-брень.
На лужку зайці у танці
Тренді-брень, тренді-брень.
А тепер на барабані
Бум-бум-бум, тра-та-тах!
Косооки всі навтьоки
По кущах та по кущах.

Учні розміщують деталі листівки на основі і наклеюють її. Вчитель стежить за роботою.

VII. Підсумок уроку

Учитель перевіряє роботи учнів. Пропонує учням написати слова вітання на листівці.

VIII. Прибирання робочих місць

— На наступний урок ви повинні принести кольоровий картон, кольоровий папір, олівець, лінійку, ножиці, клей.

УРОК 24

Тема. Робота з картоном. Настінні сувеніри

Мета: удосконалювати навички виготовлення виробів із паперу і картону; вчити виготовляти настінні сувеніри; розвивати творчі здібності; виховувати естетичні почуття; прищеплювати любов до народних традицій та свят українського народу.

Обладнання: демонстраційний матеріал — зразки виробів; верба; зелені гілочки; для індивідуального користування — кольоровий картон, папір, олівець, ножиці, клей; посібник І. М. Веремічика «Трудове навчання».

ХІД УРОКУ

I. Організація класу

II. Повідомлення теми та мети уроку

— Сьогодні ми будемо виготовляти настінні сувеніри. З якою порою року вони пов'язані, ви зрозумієте, коли попрацюєте на уроці.

III. Робота над темою уроку

«Вузлики»

— Прочитайте слова, скажіть, що вони означають.

2 4 6 1 3 5 7
Е Б Р З Ъ (Березень)

2 1 3 7 5 4 6
В К І Ь Е Т Н (Квітень)

2 1 4 3 6 7 5
Р Т В А Н Ь Е (Травень)

— Що позначають ці слова? (Весняні місяці)

— Відгадайте кросворд.

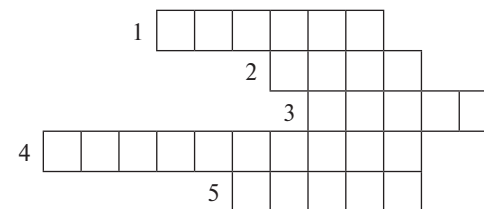

- Літом одягу одягає,
А на зиму скидає. (*Дерево*)
- Звечора вмирає,
А вранці оживає. (*День*)
- Усі його люблять,
Всі його чекають,
А хто подивиться,
Одразу скривиться. (*Сонце*)
- Я — квіточка біленька
І перша навесні.
Сказати всім раденька:
— Кінець! Кінець зими! (*Підсніжник*)
- Без сокири і без рук,
А дім будують. (*Птахи*)
— За кожним словом простежте, які зміни відбуваються у природі навесні.

Дерево —

День —

Сонце —

Підсніжник —

Птахи —

Учитель підбиває підсумок: природа оживає.

— Другий місяць весни — квітень. А називається він так, бо в цей час природа України — в першому цвіті: біла береза розпускає коси, цвіте горичвіт, пролісок, верба, розпускаються котики.

Послухайте вірш К. Перелісної «Верба».

1 - й у ч е н ь

Тане сніг, течуть струмки,
Ожива травичка,
І до сонця гілочки
Простягла вербичка.

2 - й у ч е н ь

І м'якенькі, як пушок,
Ніжні, як шовкові,
Ясно дивляться з гілок
Котики вербові.

(Учитель показує вербові гілочки.)

— Першим святом у цьому місяці є Вербна неділя. Неділя за тиждень перед Великоднем називається вербною. У цей день, нарізавши вербних паличок, люди несуть їх до церкви, щоб посвятити. Коли закінчується відправа і священник окропить гілля свяченою водою, діти намагаються найшвидше дістати вербу і тут же проковтнути декілька котиків — щоб горло не боліло. А жінки, повертаючись із церкви зі свяченою вербою, до хати не заходили, а відразу садили по кілька гілок, щоб верба росла Богові на славу, а нам, людям, на вжиток, а решту несли до хати і ставили під святими образами.

Промовляли такі слова:

Будь великим, як верба!
А здоровим, як вода!
Багатим, як земля!

Свячена верба користується пошаною серед нашого народу. «Гріх ногами топтати свячену вербу», — кажуть люди.

IV. Аналіз зразка виробу

— Діти, погляньте на оці настінні сувеніри. Зелене листячко та вербові котики нагадують нам про те, що настала весна, та про Вербну неділю.

— Із чого зроблені настінні сувеніри?

— Яку форму вони мають?

— Чим вони прикрашені?

V. Інструктаж

— Настінні сувеніри виготовляються у такій послідовності (*Посібник, С. 65, № 63*).

1. Виріжте квадрат зі стороною 20 см (*a*).
2. Скрутіть кульок-конус (*b*).
3. Склейте його, отримуючи конусну настінну вазочку.
4. Розфарбуйте її під берізку.
5. Прикрасьте вазочку гілочками із зеленим листячком або вербовими котиками.

(Учитель нагадує правила безпечної праці під час користування ножицями та клеєм.)

VI. Практична робота

Учні добирають кольоровий картон або кольоровий папір, вирізують квадрат, роблять кульок-конус.

Фізкультхвилинка

Пташок викликаємо
З теплого краю:
— Летіть, соловейки,
На нашу земельку..
Спішіть, ластівоньки,
Пасти корівоньки...

Учні продовжують роботу. Вчитель стежить за роботою, за необхідності допомагає.

VII. Підсумок уроку

Учитель відбирає кращі настінні сувеніри, прикрашає ними клас.

Пропонує дітям розповісти, як вони шанують вербу, святкують Вербну неділю.

VIII. Прибирання робочих місць

— Принести на наступний урок альбомний аркуш паперу, кольоровий папір, олівець, гумку.

УРОК 25

Тема. Робота з папером. Писанка

Мета: удосконалювати навички роботи з папером; вчити виготовляти писанки за допомогою кольорового паперу; розвивати художні почуття, образне мислення; виховувати повагу до традицій та національного свята — Великодня.

Обладнання: демонстраційний матеріал — ситуативні малюнки святкування Великодня; предметні малюнки писанок; велика корзина з картону (для оформлення виставки з писанок); для індивідуального користування — альбомний аркуш, кольоровий папір, олівець, ножиці, шаблони, картки «Візерунки на писанках».

ХІД УРОКУ

I. Організація класу

II. Актуалізація знань учнів

— Як називається свято перед Великоднем?

— Що роблять на це свято?

— Що ви запам'ятали із попереднього уроку?

III. Повідомлення теми і завдань уроку

— Сьогодні ми почнемо готуватися до Великодня, виготовимо з паперу такі писанки. Дещо дізнаємося нового про це свято.

IV. Робота над темою уроку

— Після Благовіщення настає Страсний тиждень. Чистий четвер — це день весняного очищення. Існує повір'я, що в чистий четвер до схід сонця ворон носить з гнізда своїх дітей купати в річці. І хто скупається раніше від воронячих дітей, то буде здоровим протягом року.

На Страсну п'ятницю можна пекти паски та саджати капусту.

У Великодню суботу роблять крашанки, кольори яких мають своє символічне значення. (Демонстрація зразків.)

Червоний — означає щастя;
 блакитний — здоров'я;
 жовтий — добробут;
 чорний — урожай;
 оранжевий — щедрість;
 фіолетовий — мудрість.

Крашанка — це яйце, пофарбоване одним кольором без узорів. Писанка — це яйце з нанесеним на нього візерунком.

1 - й учень

Я — писанка-красуня,
 Вся в рисках і квітках.
 Красу митців несую,
 Їх славлячи в віках.

2 - й учень

Мене кладуть на свято
 На пишному столі,
 Щоби моїм убранством
 Втішалися малі.

3 - й учень

Без мене наше свято
 Не буде тим, чим є,
 Бо писанка багато
 Всім радості дає!

— Розмальовування писанок пов'язане зі святом Пасхи або Великоднем. Чому розмальовують саме яйце? Із сивої давнини слов'ян чарувала природа яйця — зародка життя. Яйце стало символом весняного пробудження: природа прокидається після зимового сну. Яйце — це символ сонця, а без сонця не може бути життя.

4 - й учень

Великдень всіх нас на гостини просить,
 Малює сонце — полотно небес.
 І крашанку, як усмішку, приносить:
 — Христос Воскрес!
 — Воїстину Воскрес!

— Чи знаєте ви, що означають візерунки на писанках? Розгляньте і запам'ятайте. (Рис. 42)



Рис. 42

Учитель демонструє писанки.

— Знайдіть символи на писанках. Розкажіть про них. (Рис. 43)

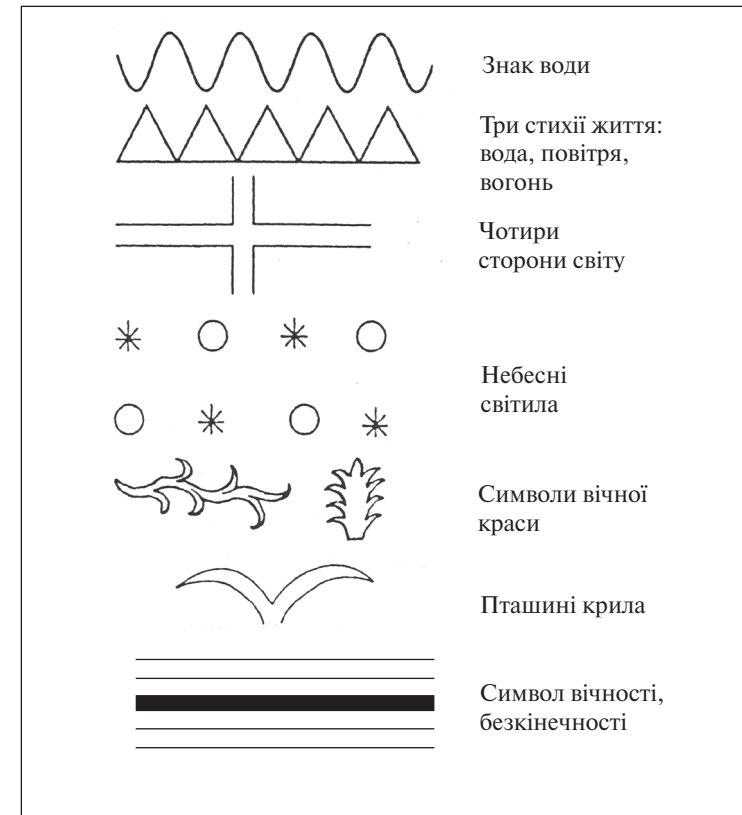

Рис. 43

V. Аналіз зразка виробу

— Подивіться на писанки, що оздоблені кольоровим папером.

Ці писанки зроблені із використанням рослинних елементів та геометричних візерунків.

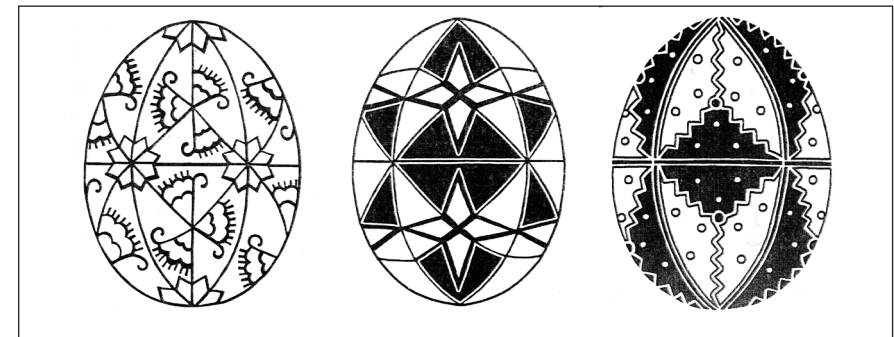
VI. Інструктаж

— Послідовність виготовлення писанки має бути такою.

1. Обведіть за шаблоном писанку.
2. Із кольорового паперу виріжте візерунки: рослинні елементи, геометричні фігури.
3. Наклейте на писанку.

VII. Практична робота

Учні виготовляють писанки.

Учитель допомагає під час вирізування елементів.

Фізкультхвилинка

А тепер нам, діти, час
Трохи відпочити,
Тож хочу на зарядку
Всіх вас запросити.
Руки — вгору, руки — вниз
І легесенько пригнись.
На хвилинку зупиніться,
Пострибали, пострибали.
Всі присіли, знову встали.
Час за парти всім сідати,
Знову вчитись починати!

VIII. Підсумок уроку

— Ой, які гарні писаночки вийшли! Вони будуть прикрасою святкового столу на Великдень.

Учитель відбирає найкращі писанки у велику корзину.

— А ще діти люблять гратися «навбитки». Щоб виграти яйце товариша, потрібно розбити його своїм. Зараз ми пограємо у гру «Котилася писанка». (Діти беруть дерев'яні писанки, котять їх, з'ясовують, чия доріжка була довшою.)

IX. Прибирання робочих місць

— На наступний урок ви повинні принести сірникові коробки, кольоровий папір, олівець, ножиці, клей.

УРОК 26

Тема. Конструювання меблів із сірникових коробок

Мета: навчити використовувати готові форми (коробки) для виготовлення макетів меблів; вчити конструювання та моделювання меблів; розвивати спостережливість, технічне мислення; виховувати пізнавальний інтерес.

Обладнання: демонстраційний матеріал — ілюстрації із зображенням різних видів меблів; зразки виробів із сірникових коробок; для індивідуального користування — сірникові коробки, кольоровий папір, ножиці, олівець, клей, пластилін, роздатковий матеріал; посібник І. М. Веремійчика «Трудове навчання».

ХІД УРОКУ

I. Організація класу

II. Актуалізація опорних знань

Учитель вивішує на дошці малюнки (меблі).

— Подивіться на малюнки і скажіть, що на них зображено? (Відповіді учнів.)

Так, на них зображені меблі. Для чого вони потрібні?

III. Повідомлення теми та мети уроку

— Сьогодні ми навчимося виготовляти меблі із сірникових коробок.

IV. Робота над темою уроку

Учитель роздає на парту картки із завданням, в якому всі слова мають однаковий початок. Необхідно назвати ці слова. (Рис. 44) (Учні називають: корка, коробка, король, корзина.)



Рис. 44

— А що то за коробка на рисунку? (*Коробка від сірників*)

— Із таких коробок ми будемо моделювати та конструювати меблі. Щоб виготовити меблі, потрібна копітка праця багатьох людей: інженерів, конструкторів, мебельників. Спочатку створюють ескізи та креслення майбутніх меблів. Потім виготовляють окремі деталі, а тільки після цього складають меблі.

Меблі мають різне призначення. Складемо розповідь за рисунками. (*Діти розповідають, для чого потрібні диван, стіл, стілець, крісло, шафа, вішалка.*)

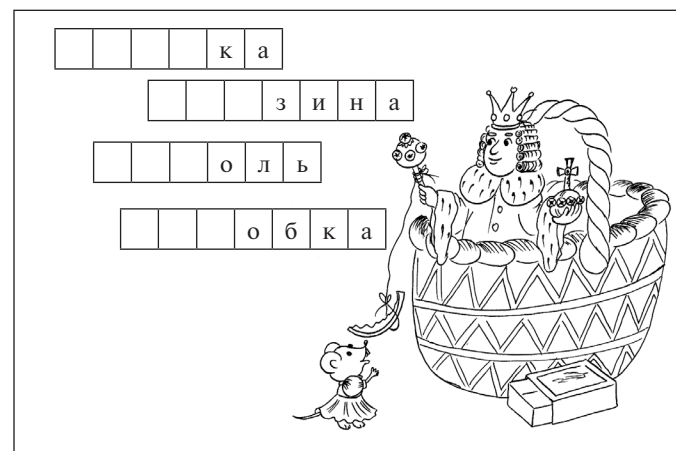
Гра «Виправте помилку»

- На ліжку стоять книжки.
- Тато ліг спати на шафу.
- На полиці стоять стільці.
- Диван стоїть у ванній кімнаті.

Гра «Що придбали у квартиру?»

Для гри використовуються рисунки меблів та сірникова коробка. Дитина кладе у коробку рисунок меблів так, щоб його не бачили інші. Далі звертається із питанням: «Що придбали в магазині?» Той, хто відгадає, продовжує гру.

— Сьогодні ми виготовимо меблі за власним бажанням.

V. Аналіз зразка виробу

Учитель демонструє моделі різних меблів.

— З якого матеріалу виготовлені меблі? (*Із сірникових коробок*)

— Які геометричні фігури нагадують частини меблів? (*Прямокутники*)

VI. Інструктаж

— Моделі меблів із сірникових коробок виготовляються у такій послідовності (*Посібник, С. 68*).

1. Крісло.

а) Візьміть чотири сірникові коробки.

б) Склейте дві коробки по ширині.

в) На боки крісла візьміть ще дві коробки, скріпіть пластиліном.

2. Диван.

а) Візьміть шість коробок, склейте (низ, верх дивана).

б) На боки дивана візьміть ще дві коробки, скріпіть їх пластиліном. Обклейте сторони кольоровим папером.

За бажанням учні роблять моделі стола та шафи.

(*Учитель нагадує правила роботи з клеєм та пластиліном.*)

VII. Практична робота

Учні працюють у парах. Виготовляють моделі меблів у визначеній послідовності.

Учитель стежить за дотриманням правил склеювання.

Фізкультхвилинка

Щоденно, щоранку
Робимо зарядку.
Дуже нам подобається
Робить все по порядку:
Крокувати весело,
Руки підіймати,
Присідати і вставати,
І знов починати!

Учні продовжують роботу, обклеюють частини меблів кольоровим папером.

VIII. Підсумок уроку

Учитель відбирає кращі «меблі», аналізує роботу. Застерегає від повторення помилок на наступному уроці. Оцінює роботи.

IX. Прибирання робочих місць

— На наступний урок ви повинні принести сірникові коробки, кольоровий папір, ножиці, олівець, клей, пластилін.

УРОК 27

Тема. Конструювання із сірникових коробок. Човник

Мета: навчити використовувати готові форми для виготовлення човника; вчити конструювати та моделювати; розвивати технічне мислення, спостережливість; виховувати пізнавальний інтерес, любов до праці.

Обладнання: демонстраційний матеріал — ілюстрації із зображенням різних видів транспорту, зразки виробів човника із сірникових коробок; для індивідуального користування — сірникові коробки, кольоровий папір, ножиці, олівець, клей, пластилін; роздатковий матеріал; посібник І. М. Веремійчика «Трудове навчання».

ХІД УРОКУ

I. Організація класу

II. Актуалізація опорних знань

— З яким матеріалом ми працювали на минулому уроці?

— Що ми виготовляли?

III. Повідомлення теми та завдань уроку

— Сьогодні на уроці ми навчимося виготовляти човник із сірникових коробок.

IV. Робота над темою уроку

Учитель розвішує на дошці рисунки різних видів транспорту.

Діти називають їх.

— Скажіть, як одним словом можна назвати ці рисунки? (*Транспорт*)

— Відгадайте кросворд «Транспорт». (*Рис. 45, 46*)

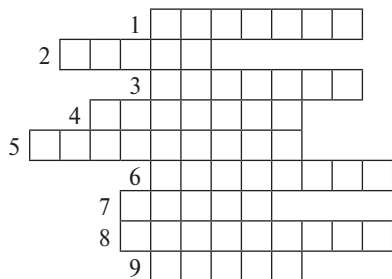

Транспорт

1. Їздить тільки по рейках та за допомогою електрики. (*Трамвай*)
2. Поїзд під землею. (*Метро*)
3. Возить містом, в інші міста на далеку відстань. (*Автобус*)
4. На них спускаємось взимку з гори. (*Санчата*)
5. Він має два або три колеса. (*Велосипед*)
6. Водний вид транспорту у морі або океані. (*Пароплав*)
7. По річці пливе... (*човен*).
8. Він не поїде без електрики, та ще й без «вусиків». (*Тролейбус*)
9. На цьому транспорті ви можете з вітерцем проїхатися. (*Таксі*)



Рис. 45



Рис. 46

— Назвіть водні види транспорту. (*Пароплав, теплохід, човен, яхта, баржа, байдарка*)

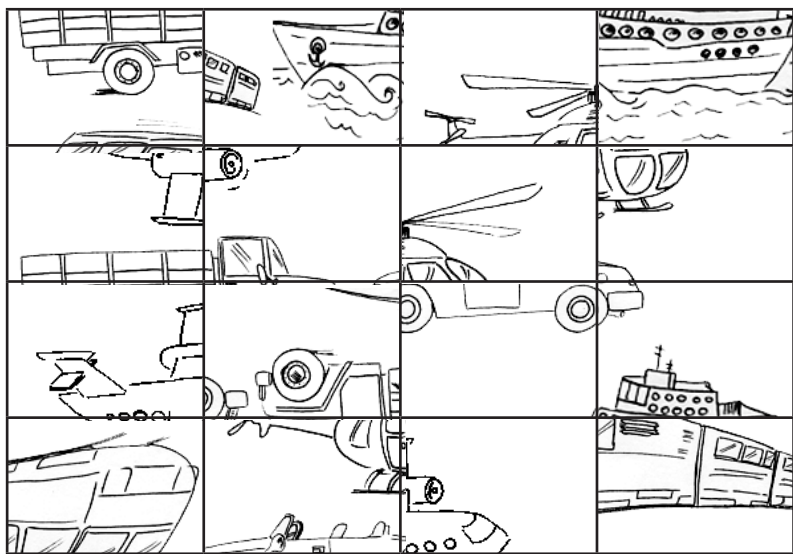
— Де можна пересуватися на цьому транспорті? (*Річкою, морем, озером, океаном*)

— Послухайте віршик.

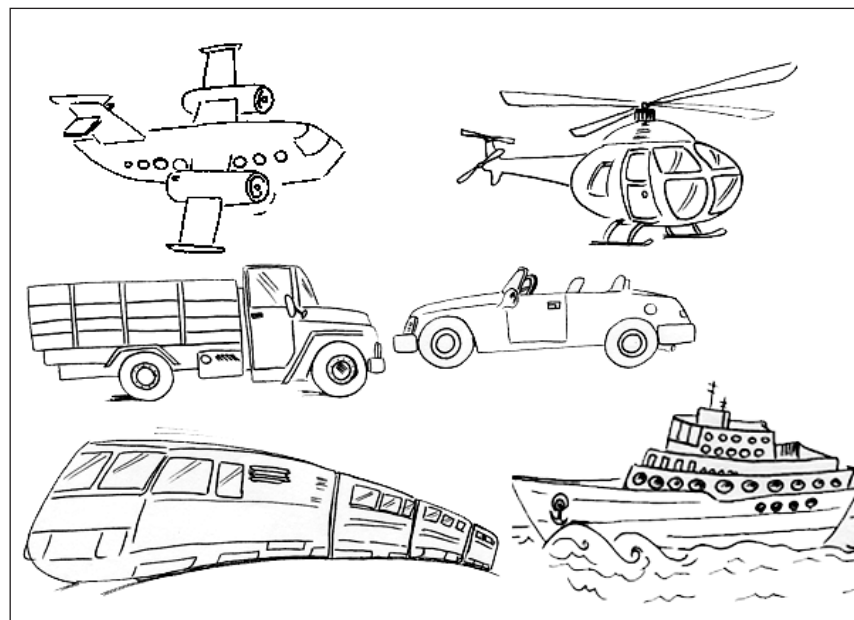
Відгадайте-но спочатку
Ось таку мою загадку:
«В нього рук і ніг немає,
А до себе всіх приймає.
Сам на животі повзе,
На собі усіх везе.
Любить річку, море, повинь».
Здогадайтесь, що це? (*Човен*)

1 - й учень

Та човни бувають різні:
Дерев'яні та залізні,
Рятувальні і дозорні,
І вітрильні, і моторні.

2 - й учень

І рибальські веслові,
І підводні бойові...
А ми зараз з вами, діти,
Будем човники робити.

V. Аналіз зразка виробу

Учитель демонструє модель човника із сірникових коробок.

— З яких частин складається модель човника? (*Палуба, корма, кабіна*)

— З якого матеріалу виготовлений човник? (*Із сірникових коробок, кольорового паперу*)

VI. Інструктаж

Модель човника із сірникових коробок виготовляється у такій послідовності (*Посібник, С. 69, № 67*).

1. Візьміть три сірникові коробки.
2. Склейте спочатку дві коробки, зверху наклейте ще одну коробку.
3. Обклейте їхній верх кольоровим папером.
4. Виріжте конусну частину човника: дно сірникової коробки обріжте ножицями, обклейте бічними смужками.
5. Виріжте та склейте трубу.
6. Наклейте віконця у каюті (*Посібник, С. 69, з*).
(Учитель нагадує правила користування ножицями та клеєм.)

VII. Практична робота

Учні виготовляють модель човника у визначеній послідовності. Учитель допомагає.

Фізкультхвилинка

Сіли всі ми у літак —
Він кружляв у повітрі так.
Кермо машини я держу,
З велосипедом теж дружу!
В човні весла я тримаю,
З води з ними виринаю.

Учні продовжують роботу, допомагають один одному.

VIII. Підсумок уроку

Учитель перевіряє виробы-човники, відбирає найкращі для виставки. Оцінює роботи учнів.

IX. Прибирання робочих місць

— На наступний урок ви повинні принести нитки (вишивальні та швейні), голку, ножиці.

УРОК 28**Тема. Текстильні матеріали. Плетіння «косичка»**

Мета: ознайомити учнів із природними та штучними волокнами, виготовленням із них ниток, застосуванням ниток; навчити плетіння «косичкою»; розвивати м'язи пальців, координацію рухів; виховувати естетичний смак, охайність у роботі.

Обладнання: демонстраційний матеріал — зразки ниток та тканини, ляльки з одягом, зразок закладки (плетіння); для індивідуального користування — вишивальні та швейні нитки, голка, посібник І. М. Веремійчика «Трудове навчання».

ХІД УРОКУ**I. Організація класу****II. Повідомлення теми та мети уроку**

— Сьогодні ми дізнаємося, з чого виготовляють нитки, які властивості вони мають; познайомимось із плетінням; навчимося плести «косичкою»; виготовимо закладку.

III. Робота над темою уроку

Учитель вивішує на дошці малюнки одягу. Учні називають намальовані речі.

— Як одним словом назвати всі ці речі? (*Одяг*)

— Як розрізняють одяг? (*Для хлопчиків та для дівчаток*)

— Який одяг носять хлопчики? (*Сорочку, штани, светр, шкарпетки*)

— Який одяг носять дівчатка? (*Сорочку, сукню, спідницю, панчохи, шкарпетки, шарф, хустинку, фартушок*)

Гра «Одягніть ляльку».

Дві дівчинки по черзі одягають кожна свою ляльку (хто швидше), потім називають одяг.

— Діти, скажіть із чого виготовляють одяг? (*Із тканини*)

— А з чого виготовляють тканину? (*Із ниток*)

Робота з посібником (С. 75, № 3 — «Тканини»).

— Люди вирощують рослини, які називають льон і бавовник. Подивіться на малюнки та скажіть, який вигляд вони мають.

(Діти розповідають за малюнками.)

— На що схожі біленькі кульки бавовнику?

— Так, на вату, бо це і є вата. Погляньте, як можна шматочки вати перетворити на ниточку.

(Учитель витягує вату, а потім скручує її.)

— Руками це робити довго і важко. Спробуйте самі.

(Діти беруть шматочки вати і, наслідуючи вчителя, витягують, а потім скручують ниточку.)

— Це дуже складна справа! Ниточка виходить нерівна. Рівні і міцні нитки людям допомагають виробляти машини. А коли нитки отримали, то їх переплітають. Переплетіння ниток добре видно на марлі.

(Розглядання марлі на світлі.)

— Ось так і отримують тканину. А у льону немає коробочки, як у бавовнику.

Як ви гадаєте, з якої частини рослини виробляють нитки? Так, стеблинку роблять м'якою і розпушують. А потім скручують так само, як і вату.

Так звідки ж одяг до нас «прийшов»?

Такий одяг «прийшов» із поля: тканини — рослинного походження.

(Учитель демонструє шматочки тканини.)

Крім рослинних текстильних волокон існують і тваринні. Шовкові волокна отримують із коконів тутового шовкопряду. (Демонстрація.) Шовкову нитку пряде гусінь, бо вона живиться листям тутового дерева (шовковиці).

(Учитель демонструє шматочки шовкової тканини.)

— Вовняні волокна отримують із настриженої шерсті тварин — овець, кіз, кроликів.

(Демонстрація тканин.)

Робота з посібником.

— Ці тканини дають тварини. Є ще одна група волокон — це штучні та синтетичні. Ці волокна отримують способом хімічної обробки речовин — нафти, газу, кам'яного вугілля, з деревної целюлози.

(Демонстрація тканин.)

— Сьогодні ми вдосконалимо навички плетіння «косички» у три пасма.

Раніше люди плели предмети побуту, головні убори, деталі для прикрашання одягу. Українські дівчата плели довгі коси.

Ось зараз ми і спробуємо заплести «косичку» нашим дівчаткам. Спочатку проведемо змагання серед дівчаток, а потім — серед хлопців.

(Діти заплітають «косички».)

— Для того, щоб сплести «косичку» у три пасма, необхідні нитки. Пасма складають до купи, зв'язують. Потім виконують плетіння.

IV. Інструктаж

— Здвоєну закладку, що плетена у три пасма, виготовляють у такій послідовності (Посібник, С. 76, № 74 «Плетіння»).

1. Візьміть три шнурочки, сплетіть у косичку у три пасма до кінця заготовки (а).
2. Зігніть «косичку» удвоє. Зшийте кольоровими нитками краї «косички».
3. Зробіть бахрому, підрівняйте.

(Учні згадують правила роботи з голкою.)

V. Практична робота

Учні добирають нитки або шнурочки, відрізають, зв'язують. Працюють у парах: один учень тримає, а другий — плете. Потім — навпаки.

Фізкультхвилинка

Ми з-за парт мерщій встаєм,
Лінькам волю не даєм!
Руки — вгору, руки — вниз,
На сусіда подивись!

Руки — вгору, руки — вбоки
І зроби чотири скоки.
Птахи наші прилетіли,
Ми за парти тихо сіли.

Учні продовжують роботу. Після завершення плетіння двох косичок складають удвоє та зшивають.

— Тепер закладку покладіть у книжку.

VI. Підсумок уроку

— Які тканини існують?

— Яким є призначення ниток?

Смішинка-веселинка

— А тепер виправте помилку. Чи вмієте ви одягатися?

- Шарпетки носять на шиї, а шарф — на голові.
- Сукню носять на голові, а капелюх — на тулубі.
- Панчохи носять на руках, а рукавиці — на ногах.

VII. Прибирання робочих місць

— На наступний урок ви повинні принести білу бавовняну тканину, шпильки, голку, ножиці, олівець, аркуш паперу в клітинку.

УРОК 29

Тема. Робота з тканиною. Ручні шви. Шов «уперед голку». Шов «ручна строчка»

Мета: ознайомити учнів із ручними швами; удосконалювати виконання швів «уперед голку», «ручна строчка», «через край»; закріпити навички і правила роботи з голкою; розвивати естетичний смак, окомір, творчі здібності; виховувати охайність, посидючість.

Обладнання: демонстраційний матеріал: зразки швів «уперед голку», «ручна строчка», «через край»; для індивідуального користування — шматочки бавовняної тканини, муліне, голка, ножиці, олівець, шпильки, аркуш паперу у клітинку.

ХІД УРОКУ

I. Організація класу

II. Актуалізація опорних знань учнів

— Як створюється тканина?

— Якими є переплетіння ниток у тканині?

III. Повідомлення теми та мети уроку

— Сьогодні ми навчимося виконувати ручні шви — «уперед голку», «ручна строчка», «через край»; закріпимо навички роботи з голкою.

IV. Робота над темою уроку

— Ми продовжуємо роботу з тканиною. Тепер нам будуть необхідні нові інструменти для роботи.

Відгадайте загадки.

- Широке поле простелилось,
Широким полем одяглось. (*Тканина*)
- Чорні, білі, кольорові —
Шити все вони готові!
Плаття, фартухи, шапки —
Допоможуть вам... (*нитки*).
- Шию я і вишиваю,
Хоч одну лиш ніжку маю,
Але все зробить встигаю! (*Голка*)
- Швачки це відерце знають,
У роботі поважають,
І коли шиють,
Вишивають,
То на палець надівають.
Здогадатись зостається,
Як відерце це зоветься? (*Наперсток*)

(Учитель демонструє предмети.)

На дошці розвішені рисунки: їжак, голка з ниткою, ялинка.

— Чому ці предмети можна поєднати разом? (*Голка є в їжачка, голки є для шиття, голки є в ялинки.*)

— Послухайте вірш Д. Падра «Кравчиня». (*Читають учні.*)

1 - й учень

Цілий тиждень шила Катя
Для сестрички модне плаття.

2 - й учень

Стала міряти сестриця —
Плаття зовсім не годиться!

3 - й учень

Нині з плаття для сестрички
Шие Катя рукавички.

— Яким інструментом користувалася Катя?

— Чому не вийшло платтячко?

— Необхідно добре навчитися шити!

Спочатку проведемо *гру* «Зав'язать вузол».

У дітей — нитки різної довжини. Вони починають зав'язувати вузлики. Потім перевіряють — хто краще, хто більше.

— Тепер візьміть аркуш паперу у клітинку та олівці. Зробіть стібки по клітинках олівцем. (*Рис. 47*)

(Учитель показує на дошці.)



Рис. 47

— Отак потрібно вчитися шити, виконувати ручні шви. Перш, ніж починати працювати голкою, послушайте вірш.

1 - й учень

Голка має гостре жало,
Її не кидай де попало.
Пам'ятай, що при роботі
Її не слід тримати в роті.

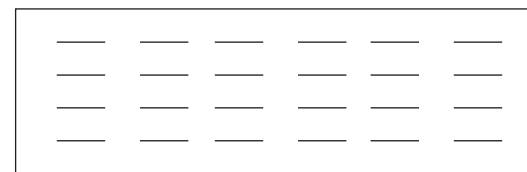
2 - й учень

Голку, про це добре знай,
Без ниток не залишай.
Користуйся обережно
І в свій одяг не встромляй!

3 - й учень

Дуже добре звичку мати —
Голку в гольнику тримати.

— Сьогодні ми навчимося працювати голкою та виконувати ручні шви. Спочатку ми спробуємо це зробити на аркуші паперу у клітинку.

Візьміть голку з ниткою, зробіть вузлик. Робіть прокол з лицьового боку на виворітній. Стібки робіть так, щоб виходили штрихові лінії. Це буде шов «уперед голку».

— Навчимося робити шов «ручна строчка» на аркуші паперу у клітинку. Зробіть стібки однакової довжини без проміжків як на лицьовому боці, та і на вивороті.

V. Інструктаж

1. Візьміть шматок білої бавовняної тканини.
2. Відріжте нитку певного кольору та довжини, зробіть вузлик.
3. Прошийте спочатку швом «уперед голку», потім — швом «ручна строчка» кілька рядків.

(Учні повторюють правила безпечної праці під час користування голкою та ножицями.)

VI. Практична робота

Учні починають працювати. Спочатку виконують шов «уперед голку».

Фізкультхвилинка

Всі ми шили, всі трудились,
Наші пальчики втомились.
А щоб гарно шити,
Пальцям треба відпочити!
Знову шити ми почнем,
В руку голку всі візьмем.

Діти продовжують роботу. Виконують шов «ручна строчка».

Учитель стежить за виконанням роботи, як тримати правильно голку, як — тканину, а також стежить за дотриманням правил культури праці.

VII. Підсумок уроку

— Чого навчилися на уроці?

— Як називаються шви. Які ви виконували на уроці?

Учитель показує кращі із виконаних робіт, пропонує дітям повчитися та потренуватися виконувати ці шви вдома.

VIII. Прибирання робочих місць

— На наступний урок ви повинні принести кольорові олівці, вовняні нитки, аркуш альбомного паперу, трафарет, клей, фотографії, листи, нагороди дідусів (*ветеранів війни*).

УРОК 30**Тема. Аплікація з відрізків вовняних ниток.****Вітальна листівка до Дня Перемоги**

Мета: ознайомити учнів із технікою аплікації з вовняних ниток; навчити виготовляти вітальну листівку, оздоблену аплікацією з ниток; розвивати творчі здібності, художній смак; виховувати старанність, повагу до ветеранів війни.

Обладнання: демонстраційний матеріал — зразки вітальних листівок, оздоблених аплікацією з ниток, ілюстрації «День Перемоги», фотографії «Минулі дні», нагороди; для індивідуального користування — аркуш альбомного паперу, вовняні нитки, олівець, трафарет, клей, кольорові олівці; запис пісні «День Перемоги»; посібник І. М. Веремійчика «Трудове навчання».

ХІД УРОКУ**I. Організація класу****II. Актуалізація опорних знань учнів**

— Які волокнисті матеріали вам знайомі?

— Для чого потрібні бавовняні нитки?

— А для чого — вовняні?

— Що ви знаєте про аплікацію?

— Які види аплікації існують?

III. Повідомлення теми та мети уроку

— Сьогодні ми виготовимо вітальну листівку, оздоблену аплікацією з вовняних ниток.

IV. Робота над темою уроку

— Яке велике свято відзначається у всьому світі 9 травня? (*9 травня — це день Перемоги.*)

— Листівки ми виготовимо для наших ветеранів Великої Вітчизняної війни.

На дошці написано:

22 червня 9 травня

1941 рік 1945 рік

— 22 червня 1941 року фашистська Германія напала на нашу Батьківщину. Наші солдати, а це були ваші діди та прадіди, ціною власного життя захищали міста та села. Чотири довгих роки тривала Велика Вітчизняна війна. 9 травня 1945 року став Днем Перемоги.

— Діти, скажіть, хто з ваших дідусів, бабусь воювали в ті далекі часи? Розкажіть.

(*Діти розповідають.*)

— А може, хто приніс старенькі фотографії? (*Діти, які принесли фотографії, розповідають.*)

— А хто може показати нагороди? (*Діти, які принесли нагороди, розповідають.*)

V. Аналіз зразка виробу

Учитель демонструє вітальну листівку.

— Що зображено на листівці?

— Який матеріал використаний для аплікації?

— Так, на листівці зображена цифра 9. Її ви зробите за допомогою трафарету. Ще зображена червона гвоздика. А чому саме червона?

Тому, що гвоздика — це символ Перемоги, що нагадує про крапельки крові, пролітої за довгі роки боротьби. Тому частіше несуть ветерани до пам'ятників загиблих воїнів червоні гвоздики.

VI. Інструктаж

— Вітальна листівка виконується у такій послідовності (*Посібник, С. 77*).

1. Альбомний аркуш зігніть навпіл (*а*).
2. Цифру 9 обведіть за допомогою трафарету на червоному кольоровому папері (*б*).
3. Виріжте та наклейте цифру 9 на основу.
4. Обведіть за допомогою шаблону гвоздику (*в*).

5. Контури квітки — стебельце та листочок — зобразить довгими та короткими нитками зеленого кольору (з).
6. Внутрішню частину квітки заповніть короткими відрізками ниток червоного кольору (з).
7. Основу листівки заповніть (наклейте) нитками блакитного кольору.

VII. Практична робота

Учитель допомагає розмітити за трафаретом та вирізати цифру 9, обвести гвоздику за шаблоном.

Фізкультхвилинка

Діти імітують рухи.

Хай завжди буде сонце!
 (У повітрі роблять круг.)
 Хай завжди буде небо!
 (Руки піднімають угору.)
 Хай завжди буде радість!
 (Дарують один одному усмішку.)
 Хай завжди буде дружба!
 (Діти дають один одному руки.)

Учні продовжують роботу: добирають нитки різного кольору, наклеюють цифру 9 та гвоздику, приклеюють на квітку нитки червоного кольору, а на стебельце та листочок — зеленого кольору.

VIII. Підсумок уроку

— Як називають тих славних людей, які подарували нам Перемогу? (*Наші дорогі ветерани*)

— І ви — не просто хлопчики та дівчатка, а онуки та правнуки тих, хто здобув велику перемогу над ворогом у Великій Вітчизняній війні.

Послухайте вірш.

1 - й учень

Мільйони до тієї весни не дожили —
 За перемогу ціна дуже страшна.
 Всі бійці Вітчизні чесно служили,
 І перед нею совість навіки чиста.

2 - й учень

Потрібен мир квіточкам,
 Потрібен мир тобі і мені,
 Хлопчикам та дівчаткам,
 Усім народам на Землі!

3 - й учень

Мир — це сонце!
 Мир — це радість!
 Мир — це дитинство!
 Мир — це свято!

Привітайте ветеранів, які живуть поруч із вами, а також — ваших родичів, які воювали у роки війни.

IX. Прибирання робочих місць

— На наступний урок ви повинні принести тканину, шпильки, голку, ножиці, олівець, аркуш паперу в клітинку.

УРОК 31

Тема. Розкроювання тканини.

Виготовлення серветки з бахромою

Мета: навчити учнів розкроювати тканину; виготовляти бахрому; розвивати мислення, пам'ять; виховувати любов і пошану до матері.

Обладнання: демонстраційний матеріал — зразки серветок із бахромою; для індивідуального користування — тканина, шпильки, аркуш у клітинку, голка, ножиці, олівець; посібник І. М. Веремійчика «Трудове навчання».

ХІД УРОКУ

I. Організація класу

II. Актуалізація опорних знань учнів

- Які види волокон ви знаєте?
- Якого походження ці волокна?
- Відгадайте кросворд.

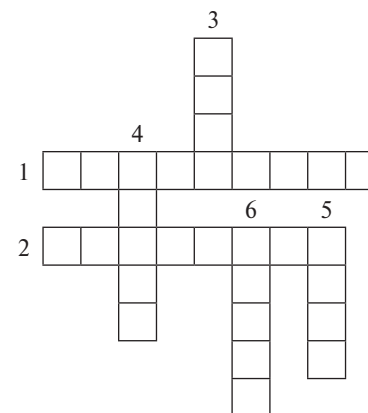

По горизонталі:

1. Ці волокна дає маленька гусінь. Як її називають? (*Шовкопряд*)
2. Ці волокна дає рослина, в якій є коробочка з ватою. Ці волокна — рослинного походження. (*Бавовник*)

По вертикалі:

3. Ці волокна рослинного походження, їх дає рослина із синьою квіточкою, а виготовляють їх зі стебельця. (*Льон*)

4. Ці волокна тваринного походження, їх дає тварина.

Вона мала та кучерява,
Має братця-баранця. (*Вівця*)

5. Ці волокна тваринного походження, їх теж дає тварина.

Вона з рогами, а не бик.
Доять, а не корова. (*Коза*)

6. Це рідина, яку добувають з-під землі. З неї виготовляють волокна штучного походження. (*Нафта*)

— Тканини виготовляють з пряжі, яку зсукують із волокон. У давнину тканину зсукували за допомогою веретена та прядки.

Учитель читає уривок із казки «Майстрик і Майстринка» (*Посібник, С. 83*).

— Сучасні тканини виготовляють на прядильно-ткацьких фабриках. Види та властивості тканини визначають залежно від волокон (*пряжі*), з яких вони виготовлені.

Тканини рослинного походження: полотняні, лляні, ситець, байка.

Тканини тваринного походження: вовна, сукно, натуральний шовк.

Тканини штучного походження: капрон, лавсан, нейлон.

III. Повідомлення теми та мети уроку

— Сьогодні ми навчимося розкрюювати тканину за викройкою. Виготовимо серветку з бахромою.

IV. Робота над темою уроку

— Серветку ми виготовимо із полотняної тканини. А приготуємо ми її до свята, яке відзначають у всіх країнах світу у травні. Що це за свято? (*Діти відповідають: День Матері.*)

— Чи знаєте ви, звідки походить свято Дня Матері?

Ще в 1903 році, понад 100 років тому, молода американка із Філадельфії Анна Джервіс звернулася до сенаторів із пропозицією — присвятити один день у році особистому вшануванню матері. Вона поєднала це свято із квіткою. Хто мав живу маму, повинен був у цей день приколотити до одягу рожеву квітку, а в кого мама померла, — білу. У 1914 році Конгрес США ухвалив постанову про свято — День Матері. Приклад Америки почали наслідувати інші країни, у тому числі й Україна, які почали святкувати День Матері. В Україні День Матері — свято триєдине, бо ми вшановуємо трьох матерів. Кого саме, ви дізнаєтесь із вірша «Три матері».

1 - й учень

Є у кожної дитини
Матінка єдина.
Та, що любить нас і дбає,
Розуму навчає.

2 - й учень

Є у кожної дитини,
Навіть сиротини,
Наша мати солов'їна —
Рідна Україна.

3 - й учень

І в кожному серденьку
Є і буде жити
Божа Мати — наша Ненька,
Мати всього світу.

— Назвіть трьох матерів, яких, згідно із традиціями на нашій українській землі, вшановують люди. (*Рідна мама кожного із нас; Мати Божа — Марія; рідна Україна*)

— Погляньте на ці серветки.

(Учитель демонструє серветки учням.)

— Чи подобаються вони вам? Слухайте і спостерігайте, як це потрібно робити.

V. Аналіз зразка виробу

— З якої тканини виготовлена серветка? (*З легкої полотняної тканини*)

— Визначимо напрям ниток у серветці. Подивіться, серветка має лицьовий і виворотній боки. Розмічають вироби на виворотному боці тканини викрійкою за допомогою кравецької крейди, або кольоровим олівцем. Викрійку накладають на тканину та закріплюють шпильками. По контуру викрійки обводять тканину олівцем, відрізають зайву тканину ножицями. Так починають роботу з майбутньою серветкою.

VI. Інструктаж

— Серветку із бахромою будемо виготовляти у такій послідовності (*Посібник, С. 79, № 77*).

1. На аркуші паперу в клітинку накресліть квадрат зі стороною 15 см. Виріжте його. Це — викрійка (*а*).
2. Накладіть квадрат (викрійку) на тканину, прикріпіть його на тканині шпильками (*б*).
3. Край викрійки обведіть кольоровим олівцем, виріжте по намічених лініях серветку (*б*).
4. Витягніть з усіх боків (*приблизно 1 см*) поперечні та повздовжні лінії, щоб утворилася бахрома (*в*).

(*Учні повторюють правила безпечної праці з голкою та шпильками.*)

VII. Практична робота

Учні креслять викрійку, розмічають, вирізають. Учитель стежить за правильним розміщенням викрійки на тканині.

Фізкультхвилинка

Ми трудилися, ми трудилися,
 Наші пальчики стомилися.
 Втому з пальчиків струсили,
 Стисли в кулачки шосили,
 У замочок їх замкнули
 І до сонця потягнули.
 Пальці всі потанцювали,
 Ми розвагу їм давали.
 Тепер за парти всі сідайте,
 Знов роботу починайте.

Учні продовжують виготовляти серветку. Вчитель стежить за роботою учнів.

VIII. Підсумок уроку

Учитель перевіряє роботи учнів, оцінює їх та забирає.

— На наступному уроці ми будемо прикрашати серветку до Дня Матері.

IX. Прибирання робочих місць

— На наступний урок ви повинні принести муліне, голку, ножиці.
 (На серветках учитель робить малюнок та готує їх на наступний урок.)

УРОК 32**Тема. Оздоблення серветки ручним швом «уперед голку»**

Мета: удосконалювати виконання шва «уперед голку»; навчити оздоблювати серветку; закріпити навички роботи з голкою; розвивати творчі здібності; виховувати акуратність, повагу до матері, українських народних традицій.

Обладнання: демонстраційний матеріал — серветки, оздоблені вишивкою, рушники; для індивідуального користування — серветки, що виготовлені на попередньому уроці, муліне, голка, ножиці.

ХІД УРОКУ**I. Організація класу****II. Повідомлення теми та мети уроку**

— Сьогодні ми оздобимо серветки, які виготовили на попередньому уроці ручним швом «уперед голку».

III. Робота над темою уроку

— Сьогодні ми будемо прикрашати серветку квітами. Прикрашання (оздоблення) виробів із тканини поширене в Україні з давніх-давен. Люди намагалися відтворити у рисунках та вишивках красу природи. Мабуть, так з'явилися квітчасті рушники.

(Учитель демонструє рушники.)

Ними прибирали сільські господи. На такий рушник клали хліб-сіль, коли зустрічали дорогих гостей. Рушник мав три узори.

Хрещатий барвінок слався по ньому. Голуб із голубкою туркотіли на його білому полотні. Дикі звірята сиділи парами. А ще на сорочках та рушниках вишивали плодове дерево, яке символізувало найдорожчу для кожного людину — маму.

Розташуйте яблучка від найбільшого до найменшого — і ви дізнаєтесь, як називається це дерево.



(Вишня)

— Та найбільшої уваги і любові зажила у вишивальниць калина. Може через те, що про калину складено багато пісень. А вишивання завжди супроводжується пісню. А може й тому, що калину цінували в Україні, як символ дівочої краси, як ознаку духовного світу, спадщини, Березині, як символ материнської любові і мудрості. Українська народна вишивка набула широкого визначення. Кожна вишита річ виготовлялася власноруч і несла з собою тепло людських рук.

Покладіть перед собою серветки. Ви на них побачите малюнок. Що там намальовано?

(Діти розповідають, що на серветці намальовані вишеньки.)

— Сьогодні ми оздобимо серветку ручним швом «уперед голку». Такий шов ви виконували кілька уроків тому. Але подивіться, як потрібно робити цей шов.

Учитель демонструє, як виконується цей шов.

IV. Інструктаж

Серветку оздоблюють у такій послідовності.

1. Візьміть голку, затягніть нитку. Прошийте серветку швом «уперед голку» з чотирьох боків.
2. За розміткою прошийте швом «уперед голку» хвостики вишеньки зеленою ниткою.
3. Ниткою червоного кольору вишийте вишеньки.

(Учні повторюють правила безпечної праці під час користування голкою та ножицями.)

V. Практична робота

Перед початком роботи дві дівчинки розповідають вірш.

Голочка снується
 По тканині білій —
 Квітне візерунок,
 Мамі моїй милій.

Ниточка до ниточки —
 Буде все до ладу —
 І калини китички,
 Й грона винограду.
 Я хоч і маленька —
 Гарно ж вишиваю,
 Барви веселкові
 У вишиванку вкладаю!

— А тепер послушайте хлопчиків.

Синочок маленький
 Для рідної неньки
 Вишивав хустиночку
 Та накладав краплиночки.
 Подарунок він тримає
 Та матусю ним вітає.
 Вишив той синочок
 Біленький голубочок.
 Здивувався тато —
 Встиг він рівно в свято! —
 Немає у нас дочок.
 Хіба це шив синочок?

— Отже, і дівчатка, і хлопчики повинні вишити дуже гарні візерунки на серветках.

Учні починають роботу. Вчитель допомагає почати виконувати шви.

Фізкультхвилинка

Ми трудились, ми трудились,
 Наші пальчики стомились.
 Втому з пальчиків струсили,
 Стисли в кулачок щосили, —
 Так зробили кілька раз —
 Стало все у нас гаразд.
 Голку в руки всі візьміть
 Та роботу знов почніть!

Учні продовжують роботу.

Учитель допомагає закінчити оздоблення серветки візерунком.

VI. Підсумок уроку

Учитель улаштовує виставку кращих серветок, оцінює роботи.

— Для кого ви зробили ці серветки?

— У День Матері подаруйте їх своїм мамам!

VII. Прибирання робочих місць

— На наступний урок ви повинні принести тканину, швейні нитки, голку, шпильки, олівець, ножиці.

3 КЛАС

УРОК 1

Тема. Виготовлення закладки в книжку

Мета: розвивати вміння заготовляти однакові деталі різними засобами; компоувати деталі малюнка; відпрацьовувати вміння плести вироби у 3–4 рядки, а також вміння добирати в роботі поєднання кольорів; вчити раціонально використовувати матеріал; виховувати охайність, самостійність.

Обладнання: кольоровий папір, ножиці, олівці, клей, пензлик, серветка, гумка, лінійка, зразки закладок, малюнки до казок.

ХІД УРОКУ

I. Організаційний момент

1. Привітання.
2. Перевірка готовності до уроку.
3. Упорядкування робочих місць.

II. Новий матеріал

1. Оголошення теми та мети уроку.
 - Хто з вас любить читати?
 - Які книжки вас цікавлять?
 - Чому саме подобаються казки?
 - Яких казкових героїв ви пам'ятаєте?
 - Розгляньте малюнки. До яких казок вони належать?
 - Як потрібно ставитися до книжок? Згадайте правила.

Правила користування книжкою

- Обгорнути книгу папером або спеціальною обкладинкою.
- Не загинати сторінки.
- Не брати брудними руками.
- Не читати, коли снідаєте, обідаєте або вечеряєте.
- Не малювати на сторінках.
- Не ставити на сторінках позначки олівцем або ручкою.
- Щоб знайти потрібну сторінку, користуватися закладкою.
 - Відгадайте кросворд і прочитайте головне слово.

- 1) Чи в лінійку, чи в клітинку —
Чистим був, а за хвилинку
Повно в ньому цифр і літер.
Здогадались? Що це, діти? (*Зошит*)

- 2) Гумка, ручка, олівець —
Всі заходять в мій хлівець. (*Пенал*)
- 3) Я беру в свою правицю
Із пеналу помічницю.
Крапка... рисочка... карлючка —
Разом пишем я і... (*ручка*).
- 4) Волохатий хвостик маю.
Я для фарби — краший друг!
По альбомах погуляю —
Розфарбую все навкруг! (*Пензлик*)
- 5) Біле поле, мудрий на ньому оре. (*Папір*)
- 6) Настрибався зайчик вволю,
Білий слід лишав по полю.
Ми за ним спостерігали,
Слово *мама* прочитали. (*Крейда*)
- 7) Поля письменник-агроном
Засіяв буквами-зерном.
Отож, читачу, поспішай
Зібрати мудрий урожай. (*Книга*)
- 8) Бігаю туди-сюди
І рятую від біди:
Там, де помилка чи бруд,
Мною на папері труть. (*Гумка*)

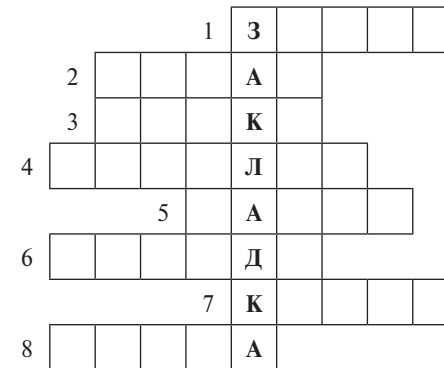

- Як можна двома словами назвати ці предмети? (*Навчальні речі*)
- Сьогодні на уроці деякі з них допоможуть нам. Ми будемо виготовляти закладку для книги.

2. Вступна бесіда.

— Сьогодні ми будемо виготовляти декоративну закладку, закладку-кошечку, закладку-килимок, закладку-прапорець.

Для декоративної закладки необхідно вміти заготовляти однакові деталі різними засобами: за шаблоном, шляхом симетричного вирізування; раціонально використовувати матеріал. Для всіх видів закладок потрібно

вміти добирати кольорове поєднання, щоб закладка була яскравою та привабливою.

III. Фізкультхвилинка

IV. Демонстрація та аналіз зразка. Інструктаж учителя

1. Декоративна закладка.

- Заготовити основу (*цупкий папір або картон*).
- Дібравши колір елементів виробу, із квадрата шляхом потрійного складання отримати заготовку-трикутник, в якій зрізати верхню частину. Якщо змінити конфігурацію лінії зрізу, то можна отримувати різні за формою заготовки квітів, листя тощо.
- Із заготовлених елементів скласти візерунок на смузі. Можна роботу виконати із геометричних деталей.

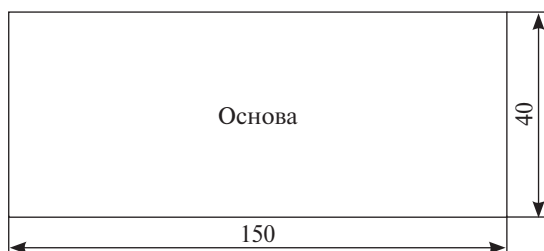

2. Закладка-косичка.

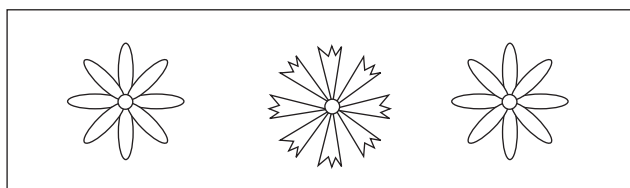
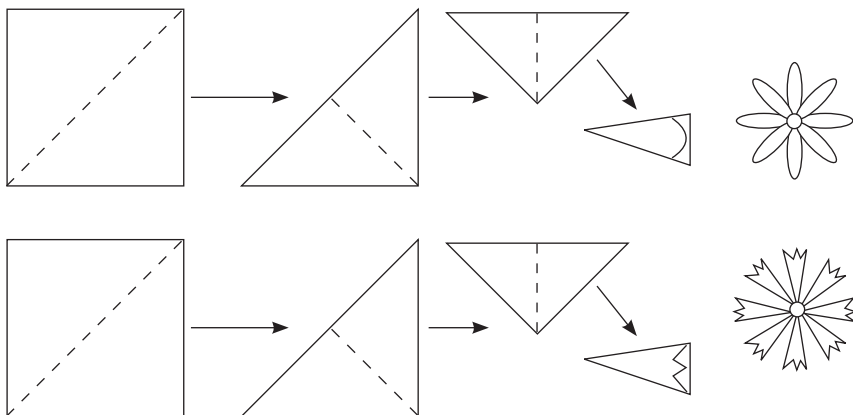

- Дібрати за кольором три аркуші паперу.
- Відрізати три смужки паперу.
- Перегнути смужки вздовж навіп'ї та склеїти.

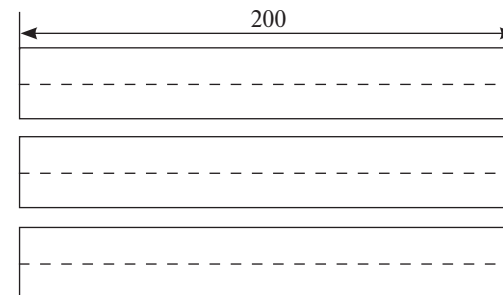

- Смужки склеїти під прямим кутом: 2 — вертикально, 1 — горизонтально.
- Починати плести із зовнішнього боку подвійної смужки: ускладнити її вздовж горизонтальної смужки. Операцію повторити із верхньою смужкою.
- Закінчивши плести, кінці смужок підклеїти та підрізати.

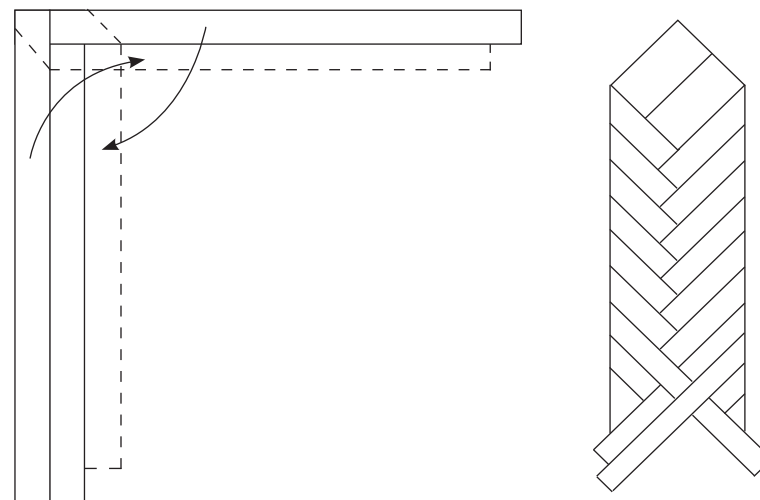

3. Закладка-килимок.

- Заготовити основу.
- Перегнути основу навпіл. Намітити лінії розрізу від осі згину.
- Заготовити смужки різного кольору.
- Вплести смужки в основу в шаховому порядку. Кінці смужок підклеїти.

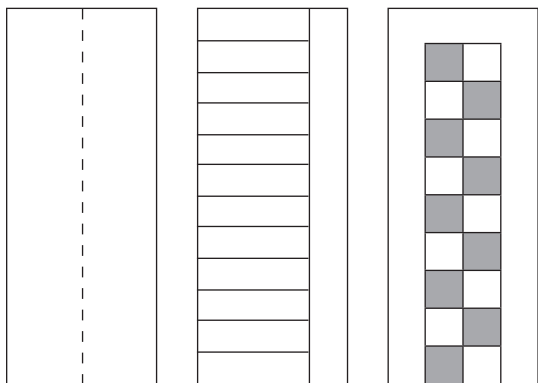

4. Закладка-прапорець.

- Для виготовлення можна використовувати цупкий кольоровий папір або листівку. Перегнути листівку навпіл та розмітити на однакові деталі-папірці.

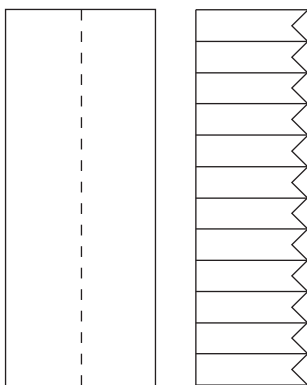

- Із цупкого паперу вирізати дві смужки для основи і перегнути їх навпіл.

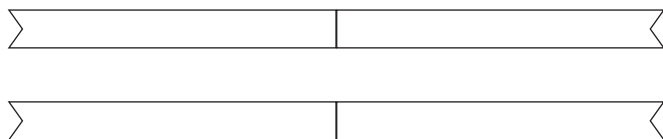

- З'єднати смужку першої основи і прапорець у місці згину, прапорець вставити поміж смужками другої основи. Папір, що з'єднує, повинен почати висовуватися з протилежного боку. Закінчивши плести, підклеїти кінці смужок основи.

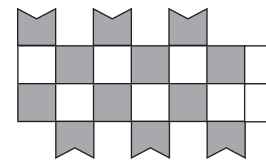

V. Практична робота учнів

- Яка закладка сподобалася вам найбільше?
- Починайте роботу. *(Вчитель допомагає учням виконувати завдання.)*

VI. Виставка та оцінювання робіт

- Аналіз робіт.
 - Яка закладка сподобалася вам найбільше? Чому?
 - Хто з учнів виконав роботу охайно? Чи добре дібрали кольори?
- Оцінювання.

VII. Підсумок уроку

- Для чого потрібні закладки?
- Як необхідно берегти книжки?

*Варіант**

Тема. Виготовлення книжки-саморобки до свята 8 Березня

Мета: вдосконалювати вміння та навички роботи з папером, ножицями; вчити працювати із шаблонами, розгорткою; розвивати естетичні почуття, початкові навички дизайну; виховувати охайність, відповідальність, взаємодопомогу.

Обладнання: кольоровий папір, картон, ножиці, клей, пензлик, серветка, зразки книжок-саморобок.

ХІД УРОКУ

I. Організаційний момент

- Привітання.
- Перевірка готовності до уроку.
- Упорядкування робочих місць.

II. Новий матеріал

- Оголошення теми та мети уроку.

Найрідніша, наймиліша,
Всіх вона нас пестить, тішить,
Завжди скрізь буває з нами.
Відгадайте. Хто це?.. *(Мама).*

Ще в колісці немовля
Слово *мама* вимовля.

* За бажанням учитель може перенести вивчення даної теми на останній тиждень лютого, щоб присвятити урок виготовленню святкових виробів до 8 Березня.

Найдорожче в світі слово
 Так звучить у рідній мові:
Мати, матінка, матуся.
Мама, мамочка, мамуся! —
 Називаю тебе я, рідна ненечко моя!

— Звичайно, напередодні 8 Березня ми розповідаємо про матусю. Про найголовнішу людину у нашому житті.

Згадайте прислів'я про матусю. (*Діти згадують прислів'я.*)

— А тепер спробуйте скласти прислів'я, які розсипалися.

Учні розставляють картки, щоб прочитати прислів'я.

- 1) Хто матір забуває, того Бог карає.
- 2) Мати одною рукою б'є, а другою пестить.
- 3) На сонці добре сидіти, а коло мами добре жити.
- 4) У дитини заболить пальчик, а у матері — серце.
- 5) Рада б мати для дітей небо прихилити та зорями вкрити.

— Сьогодні на уроці ми будемо виготовляти вітальну книжку-саморобку для матусі.

2. Вступна бесіда.

Учні добирають слова ознаки та дії.

Яка?	Що робить?
Молода	Пестить
добра	допомагає
ніжна	дбає
кохана	...
...	...

3. Фізкультхвилинка.

III. Демонстрація та аналіз зразка

1. Інструктаж учителя з техніки безпеки.

- Як потрібно передавати ножиці?
- Чому необхідно ножиці зберігати у пеналі?
- За чим потрібно стежити, коли ріжете ножицями?

2. Порядок виконання роботи.

- Смужку паперу (кольорового або оксамитового) скласти на три рівні частини за розміткою.
- На верхній сторінці прорізати отвір (може бути різним за формою: круг, овал, «серденько» тощо).

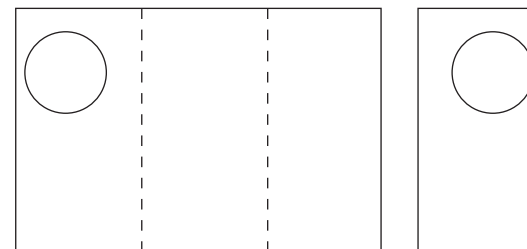

- Для оформлення лицьової сторінки необхідно виготовити квіти з квадрату («ромашка», «волошка», «троянда») і листя шляхом симетричного вирізування.
- Квітку клеїти в отвір, а на лицьовій сторінці скласти композицію. Квітка, яку клеїли в отвір, є «замочком» книжки.

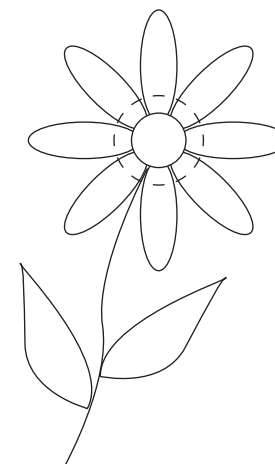

IV. Практична робота учнів

Учні самостійно виконують роботу. Вчитель надає учням допомогу індивідуально.

V. Виставка та оцінювання робіт

1. Аналіз робіт.

- Яка книжка сподобалася вам найбільше? Чому?
- Чи припускалися ви помилок?

2. Оцінювання.

VI. Підсумок уроку

- Для кого ми сьогодні робили подарунок?
- Якій жінці з вашої родини, крім матусі, ви б зробили вітальну книжку?
- Чим ще можна привітати матусю?

УРОК 2

Тема. Куб, конус. Креслення розгорток куба, конуса

Мета: навчити креслити розгортки куба, конуса; вдосконалювати уміння та навички роботи з папером; розвивати конструкторські уміння та навички; прищеплювати любов до праці; виховувати охайність, посидючість, працьовитість, правила естетики.

Обладнання: папір, ножиці, клей, пензлик, олівець, гумка, серветка, таблиця для гри «Вгадайте слово», циркуль.

ХІД УРОКУ

I. Організаційний момент

1. Привітання.
2. Перевірка готовності до уроку.
3. Упорядкування робочих місць.

II. Новий матеріал

1. Оголошення теми та мети уроку.

— Сьогодні ми будемо вчитися креслити розгортки куба та конуса, склеювати вироби.

2. Вступна бесіда.

— На уроці праці ми конструємо найчастіше іграшки. Створення іграшок — процес складний, але дуже цікавий. Папір для цього — незамінний матеріал для розвитку творчого мислення. Практика переконує, що використовуючи загальний принцип конструювання, кожен із вас може виготовити безліч цікавих виробів, які іноді мають досить оригінальні рішення.

Для конструювання іграшок використовують різні види паперу: картон, кольоровий папір. Дуже гарні іграшки можна отримати з оксамитового паперу.

На наступному уроці ми будемо виготовляти іграшки на конусі, кубі. І тому сьогодні спробуємо підготуватися до цього.

III. Демонстрація та аналіз зразка

1. Інструктаж учителя з техніки безпеки.
2. Підготовка до роботи.

1) Куб.

- На альбомному аркуші паперу накреслити заготовку для куба.
- Зігнути її по лініях згину та склеїти.

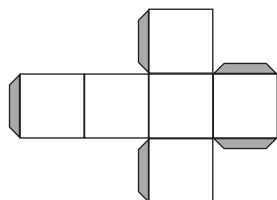

2) Конус.

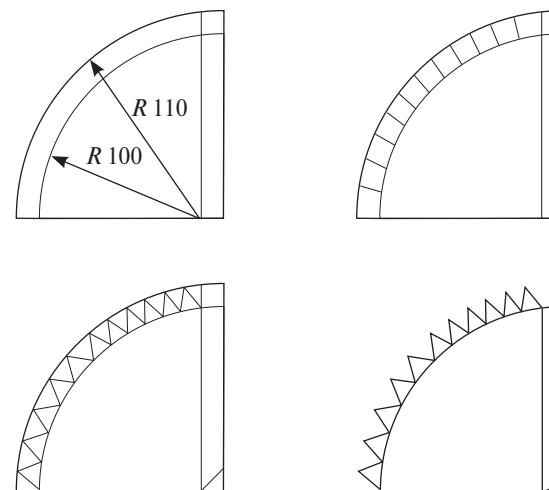

IV. Фізкультхвилинка

Водичко, водичко,
Умий моє личко.
Щоб і очки ясніли,
Щоб і брівки чорніли,
Щоб і сміявся роток,
Щоб кусався зубок.

(Діти імітують основні рухи вмивання.)

V. Практична робота учнів

Самостійна робота (вчитель надає учням допомогу індивідуально).

VI. Виставка та оцінювання робіт

1. Аналіз робіт.

- Які вироби сподобалися вам найбільше?
- Які помилки помітили?
- Чому у деяких учнів куб намальований кривеньким?
- Які вироби містять багато клею?

2. Оцінювання робіт.

VII. Підсумок уроку

- Чого навчились на уроці?
- Для чого це потрібно?
- А зараз до нас на урок завітали мишенята, які врятувалися від котарозибишаки. Ви дізнаєтеся, що сказала мати мишеняткові, якщо знайдете у кожному рядочку слово і впишете його у сітку кросворду.

1	ТЧ	НУТ	РАМ	ХАР	НАГ	МЕД
2	ГУР	МЕК	ВИЗ	БИД	ДОЩ	ЗАБ
3	ФЕС	МОЧ	КЕТ	ДИВ	ЗЕМ	ЛАК
4	БЕЗ	ВІС	ХИЩ	БЯЗ	СОМ	ГЕР
5	ЦИР	ДЕЛ	ЛИМ	МЮЗ	ЖИМ	ДІД
6	КИН	НИК	ГИТ	РЕЧ	ЛЕВ	ПУЛ
7	ГУС	ТАН	РІН	ВИС	ФУТ	ЦАП
8	ПАР	ГОЗ	ЗИК	МИ	ЛЬОН	РУН

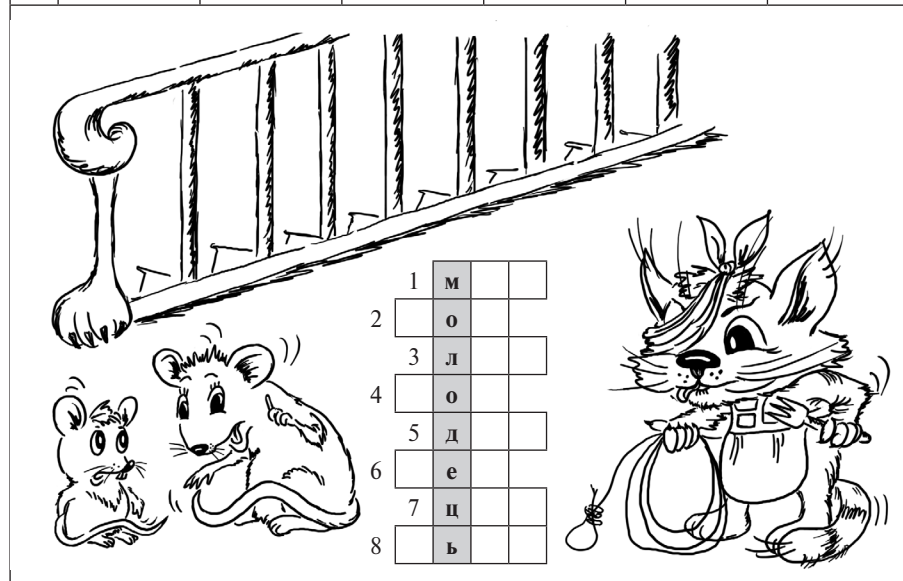

— Прочитали слово?

— Я теж кажу вам: «Молодці!»

УРОК 3

Тема. Об'ємні вироби з паперу.

Виготовлення іграшки конічної форми

Мета: навчити дітей виготовляти іграшки конічної форми; розвивати оформлювальні навички, мислення, уяву, дрібну моторику рук, пальців; виховувати дисципліну, почуття взаємодопомоги, відповідальності.

Обладнання: білий та кольоровий папір, олівці, фломастери, ножиці, клей, пензлик, серветка.

ХІД УРОКУ

I. Організація класу

1. Упорядкування робочого місця.

2. Перевірка готовності до уроку.

— Сьогодні ми будемо працювати у групах.

(Клас поділений на групи: 5 груп по 6 осіб, відповідно до цього розташовані парти.)

— Згадайте, що таке робота у групах? Чого потрібно дотримуватися? Як себе поводити?

(Відповіді дітей: взаємодопомога, товаришування, відповідальність, уміння прислухатися до думки друзів, не сваритися.)

II. Новий матеріал

1. Оголошення теми та мети уроку.

— Діти, сьогодні ми з вами навчимося виготовляти різні іграшки.

Ці іграшки можна виготовити до будь-якого свята.

2. Словникова робота.

— Існують декілька спеціальних видів паперу.

Бюварний папір — промокальний папір.

Верже — високоякісний письмовий, поштовий папір із водяними знаками у вигляді подовжніх та поперечних ліній, що просвічуються.

3. Вступна бесіда. Розповідь учителя.

— Із чого ми будемо виготовляти іграшки?

— Що ви знаєте про папір?

— Папір існував не завжди. Після виникнення писемності люди почали писати на воскових дощечках, на вологій глині. Писали вони спеціальними паличками. У Київській Русі писали на бересті. До цих пір збереглися берестяні грамоти. В теплих країнах глиняні дощечки змінив папірус.

Папірус — це матеріал для письма, який виготовляли з рослин із аналогічною назвою. Він росте на болотистих місцях Єфіопії та Єгипту. Потім папірус був замінений пергаментом, який виготовляли, оброблюючи особливим засобом шкуру тварин — овець, кіз, телят. Папір з'явився 2000 років тому. Сировиною для виготовлення його було спочатку тутове дерево, бамбук. Папір був винайдений у Китаї Цай Лунем в 105 році.

4. Підготовка до роботи.

— Яких іграшкових звірів можна виготовити?

Відгадайте загадки і заповніть клітинки кросворда.

1) По лісу бігала багато,

Бо шукала в лісі брата:

Брат на дереві сидів

І смачні горішки їв. (*Білочка*)

- 2) Сіру шубку має,
Взимку білу одягає.
По лісу стрибає.
Моркву любить. (*Зайчик*)
- 3) Маленьке, сіреньке,
Довгий хвостик має,
По підлозі бігає,
Насіннячко збирає. (*Мишеня*)
- 4) В темнім лісі проживає,
Довгий хвіст пухнастий має.
Їй на місці не сидиться,
А зовуть її... (*лисичка*).
- 5) Двічі родився,
У школі не вчився,
А години знає. (*Півень*)
- 6) Гавкає, кусає, а в дім не пускає. (*Собака*)

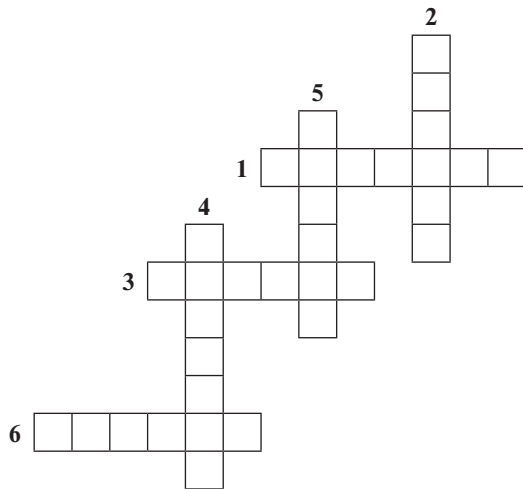

— Відгадали? Молодці!

Які звірі живуть у лісі, а які — вдома?

— Зараз я даю вам можливість порадитися, іграшку якої тварини буде виготовляти ваша група.

(Вчитель допомагає дітям зробити вибір, щоб кожна група мала різну тварину.)

III. Демонстрація та аналіз зразка

1. Інструктаж учителя.

— Для будь-якої іграшки-тваринки потрібно взяти кольоровий папір жовтогарячого кольору, якщо це лисичка або білочка; сірого — якщо це ми-

шеня, зайчик, собака. Це може бути картон також кольору або оксамитовий папір.

Іграшка складається з тулуба (1 деталь), голови (1 деталь), вух (2 деталі), лапок (2 деталі), хвостика (2 деталі).

Домовтеся між собою, хто у вашій групі за що буде відповідати.

2. Інструктаж із техніки безпеки.

— Хто мені підкаже, які інструменти допоможуть нам працювати? (*Ножиці, циркуль, гумка, лінійка, олівець*)

— Згадайте правила користування ножицями.

- Коли ріжете, то повертайте папір, а не ножиці.
- Подавайте ножиці кільцями вперед.
- Не залишайте ножиці відкритими.

— А тепер відпочинемо і потім знову будемо працювати.

3. Фізкультхвилинка.

Кожного дня щоранку робимо зарядку.

Робимо зарядку — всі вправи за порядком.

Весело крокуємо: раз-два-три-чотири.

Руки вгору підіймаємо: раз-два-три-чотири.

Встаємо і присідаємо: раз-два-три-чотири.

IV. Практична робота учнів

- Спочатку виконайте розмітку розгортки конусів на кольоровому папері або картоні.
- Виріжте розгортки і склейте конуси.
- Складіть форму обраної тваринки, використовуючи конуси та обрізки паперу.
- Наклейте лапи, хвостик, вуха.
- На готовій іграшці виконайте додаткове яскраве оздоблення.

(Учитель стежить за роботою у групах, за потреби надає допомогу.)

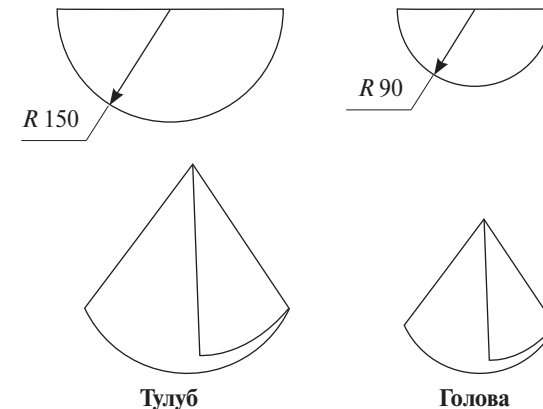

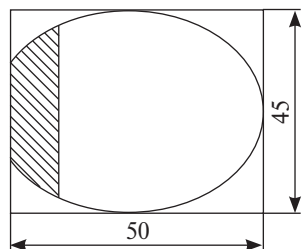

Вуха мишеняти (2 деталі)

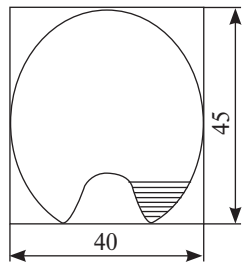

Вуха собаки (2 деталі)

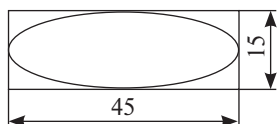

Вуха зайчика (2 деталі)

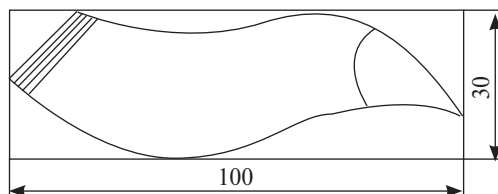

Хвіст лисички, білочки (2 деталі)

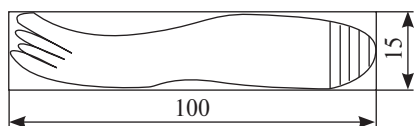

Лапки собаки, білочки, лисички (2 деталі)

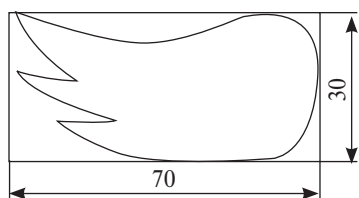

Крила півника (2 деталі)

(Очі, носик, вуса, гребінець півника діти малюють, вирізають та клеять самостійно.)

V. Виставка та оцінювання робіт

1. Перевірка та аналіз робіт.
 - Яка іграшка вам сподобалася найбільше?
 - Які ви помітили помилки?
2. Оцінювання.

V. Підсумок уроку

- Які види паперу ви знаєте?
- Що можна виготовити з паперу?
- Спробуйте придумати декорацію до вашої іграшки.

УРОК 4

Тема. Виготовлення кубиків із зображенням літер для першокласників

Мета: вдосконалювати вміння та навички роботи з папером; вчити виготовлення кубиків із літерами; розвивати мислення, просторову уяву, дрібну моторику рук; виховувати дисципліну, навички оформлення, відповідальність, взаємодопомогу.

Обладнання: папір кольоровий, картон, олівці, клей, ножиці, пензлики, серветки.

ХІД УРОКУ

I. Організаційний момент

1. Привітання.
2. Перевірка готовності до уроку.
3. Упорядкування робочих місць.

II. Новий матеріал

1. Оголошення теми та мети уроку.
 - Сьогодні ми з вами продовжимо працювати з папером та картоном, будемо виготовляти кубики за шаблоном, оформлюючи на гранях кубиків літери. Ці кубики можуть використовувати першокласники на уроках навчання грамоти.
2. Вступна бесіда.
 - Прочитайте акривірш.

А — з неї діти починають
 Буквар читати з ранніх літ.
 Екзамен перший свій складають,
 Тож треба знати її як слід.
 Коли вже вивчена вона, —
 Авжеж, прислужиться сповна.

— Відгадайте загадки і дізнайтеся, які слова є головними для першокласників. Заповніть клітинки кросворда.

- 1) Коли хочеш ти читати,
 То мене повинен знати.
 А коли мене не знаєш,
 То нічого не вгадаєш. (Абетка)

- 2) Малюкам гукаю я,
Що уже не дошкільня!
А шкільний дзвінок співучий
Називає мене... (учень).
- 3) З ним подружить кожен з вас,
Як піде у перший клас.
Бо хоч завжди він мовчить,
Та читати вас навчить. (Буквар)
- 4) Він нам, як мама, дорогий,
Він хоче нас навчити
Любити край чудовий свій.
Це мудрий наш... (учитель).
- 5) Ось до класу всіх скликає
Голосистий наш дзвінок,
І ми радо поспішаєм
Не в садок, а на... (урок).
- 6) Ні в лісі, ні в саду
Корінці на виду,
Гілля немає,
Тільки саме листя. (Книга)



— Так, ці слова з перших уроків стають головними і найважливішими у житті кожного першокласника.

Сьогодні ми зробимо кубики з літерами, щоб допомогти першокласникам скоріше навчитися читати.

III. Фізкультхвилинка

Сірий котик міцно спав,
Навіть пісню не співав.
Та нарешті він проснувся
І довкола озирнувся.
Став смачненько потягатись
Та чистенько умиватись.

IV. Демонстрація та аналіз зразка

1. Інструктаж із техніки безпеки.
 - Як працювати з ножицями?
 - Як їх тримати у руці?
 - Як зберігати ножиці?

2. Інструктаж учителя.

- Візьміть заготовку. Виріжте її. Обведіть шаблони літер за зразком.
- Зігніть заготовку по лініях згину, склейте — отримаєте кубик.

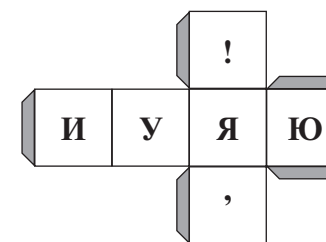
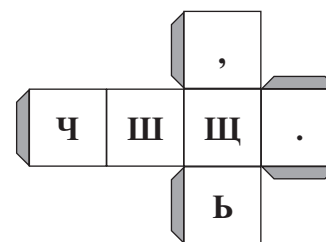
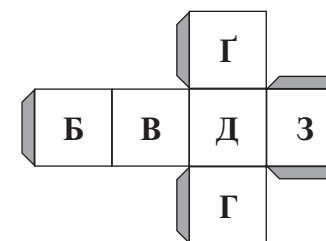
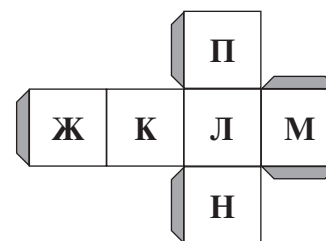
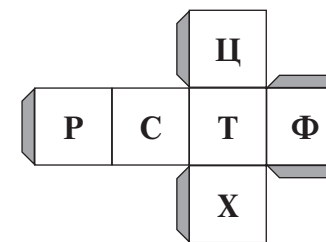
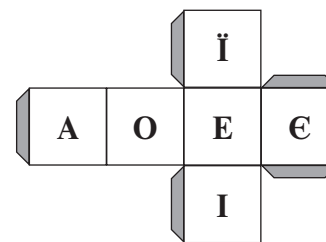

V. Практична робота учнів

Учні працюють у групах. Розподіляють роботу між собою. Разом вирізають літери, наклеюють їх на заготовку.

VI. Виставка та оцінювання робіт

1. Аналіз робіт.
 - Який кубик зроблений без помилок?
 - Яка робота є охайною?
2. Оцінювання роботи усіх членів групи.

VII. Підсумок уроку

- Чого навчилися на уроці?
- Що виготовляли?
- Хто буде користуватися вашими роботами?

УРОК 5

Тема. Мета та умови праці професій типу «людина — природа». Виготовлення сторінок Червоної книги України

Мета: ознайомити з роботою лісничих, егерів, працівників зоопарку; виконати творчу роботу у групах — сторінки Червоної книги України; вдосконалити вміння та навички роботи з папером і природним матеріалом; розвивати творче мислення, художній смак; виховувати дбайливе ставлення до природи, охайність, самостійність.

Обладнання: набори кольорового паперу, природний матеріал (листя, гілочки дерев, рослини), клей, ножиці, пензлик, серветки, олівці, демонстраційний матеріал «Природа України».

ХІД УРОКУ

I. Організаційний момент

1. Привітання.
2. Перевірка готовності до уроку.

(На дошці розвішані таблиці із демонстраційного матеріалу «Природа України»: звірі, птахи та рослини Червоної книги.)

3. Упорядкування робочих місць.

II. Новий матеріал

1. Оголошення теми та мети уроку.

— Сьогодні на уроці ми поговоримо про професії людини, які пов'язані із природою, її охороною. Ми виготовимо аплікацію з використанням природного матеріалу та паперу.

2. Вступна бесіда.

— Люди яких професій пов'язані з природою? (Лісничі, егері, працівники зоопарку, квітникарі)

— Як вони доглядають за природою? Тваринами? Рослинами?

— Що таке Червона книга? Яке значення вона має?

— Які рослини, тварини занесені до Червоної книги України?

— Що відбулося б, якби природу не охороняли?

3. Розповідь учителя.

— Понад 20 років Міжнародна спілка охорони природи працювала над створенням Червоної книги, де описані види рослин і тварин планети, яким загрожує небезпека повного зникнення. Вона побудована так, що про долю кожного виду можна довідатися за кольором сторінки: червона сторінка означає, що цьому виду загрожує загибель; біла сторінка — тварин цього виду стає все менше і менше; зелена сторінка — сторінка надії.

Червону книгу України було видано у 1980 році. Тоді вона містила відомості про 86 видів рідкісних тварин, а також таких, які зникають. На сьогодні до неї занесені понад 400 видів тварин і стільки ж видів рослин.

Законом забороняється виловлювати і вбивати тварин, що занесені до Червоної книги, а також знищувати та руйнувати місця їхнього проживання.

Що ж робиться в нашій країні для того, щоб ці тварини та рослини не зникли зовсім, а кількість їх збільшилася? Діють 13 заповідників, в яких зберігаються умови для життя рідкісних тварин, яких розводять у неволі, а потім відпускають на волю в ті місця, де вони колись жили.



Червоні сторінки



Беркут



Ховрах європейський



Кіт лісовий



Конвалія

Зелені сторінки:



Зубр

Жовті сторінки:

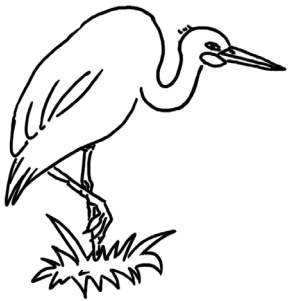

Лелека чорний



Сон-трава



Пролісок

Чорні сторінки:

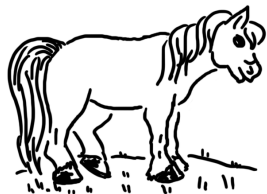

Дикий кінь



Тур



Біла куріпка

— А що роблять для того, щоб зберегти тварин та рослин?

III. Фізкультхвилинка

Руки на пояс ставим усі.
Будем стрибати, мов горобці.
Скік вперед і скік назад, (6 разів)
Крильця вниз всі опустили
І на місці походили.

IV. Демонстрація та аналіз зразка

1. Інструктаж із техніки безпеки.

Учні повторюють правила з техніки безпеки, як поводитися з ножицями, а також правила гігієни під час роботи з клеєм.

2. Інструктаж учителя.

— На дошці ви бачите таблиці із зображенням тварин і рослин. Оберіть, над якою темою ви будете працювати. На своєму аркуші зробіть фон (*ліс, галявина або луг*). А потім виконайте аплікацію з тією твариною або рослиною, які занесені до Червоної книги.

Можна зробити аплікацію з тваринами, яких ви бачили у зоопарку.

V. Практична робота учнів

Учитель за необхідності надає допомогу учням.

VI. Виставка та оцінювання робіт

1. Аналіз робіт.

2. Оцінювання.

VII. Підсумок уроку

— Що таке Червона книга? Яке значення вона має?

— Які рослини та тварини занесені до Червоної книги?

— Яких правил поведінки потрібно дотримуватися у природі?

Правила поведінки у природі

- Не топчіть, не зривайте рослин.
- Не знищуйте рідкісних квітів.
- Не ламайте дерев, кущів.
- Дбайливо заготовляйте лікарські рослини.
- Не знищуйте неістівних грибів.
- Охороняйте чистоту джерел.
- Не ловіть метеликів.
- Не руйнуйте мурашників.
- Не галасуйте у весняному лісі.
- Не залишайте багаття в лісі.

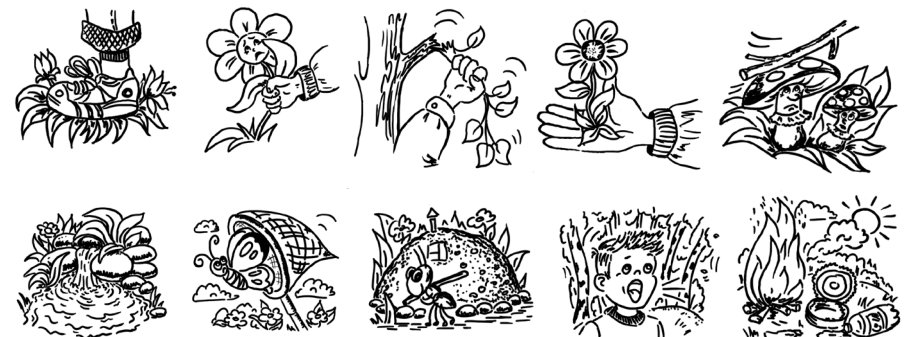

УРОК 6

Тема. Робота з природним матеріалом.

Аплікація з листя, трав і квітів

Мета: вчити працювати з природним матеріалом; продовжувати вдосконалювати навички правильної підготовки робочого місця до праці та уміння виготовляти аплікацію з листя, трав, квітів; виховувати охайність, працьовитість; розвивати кругозір, художній смак, творчість.

ХІД УРОКУ

I. Організація класу

— Добрий день! Сідайте!

Наведіть порядок на партах. Давайте перевіримо, чи все готово у вас до уроку. (Олівці, серветка, природний матеріал, клей, пензлик, папір)

— Сьогодні на уроці ми будемо виготовляти аплікацію з природного матеріалу: листя, трав, квітів.

II. Основна частина

1. Словникова робота: аплікація.

— Хто з вас знає, що таке аплікація? (Відповіді дітей.)

— Ви з цим словом зустрічались, коли працювали з кольоровим папером.

Аплікація — це художня техніка, яку застосовують для створення зображень із наклеєних на основі шматочків паперу, тканини, рослинного матеріалу.

2. Вступна бесіда.

— У перекладі з латинської слово *аплікація* означає «прикладання». Здавна люди намагалися прикрасити своє житло. А як це зробити? З чого? Звісно, легше за все це було зробити з доступного матеріалу. Коли людина ще не винайшла ні тканини, ні паперу, то доступними були насіння рослин, листя, соломка, тобто природний матеріал. Зібрані в суху погоду і висушені рослини та насіння є чудовим матеріалом. Скріплюють деталі клеєм або пластиліном. Горіхи та шкаралупа грецьких горіхів використовуються для виготовлення човників, хрущів, рибок, голівок казкових героїв. Із соломи виготовляють корисні речі: головні убори, побутові предмети та іграшки. Солома — це стебелини злакових хлібних рослин, що заготовлені в стадії дозрівання, коли вони набувають золотистого відтінку. Поступово людина навчилася створювати цілі картини з природного матеріалу.

Сьогодні ми з вами теж спробуємо це зробити.

Листя яких дерев можна використати в нашій роботі? Спробуйте відгадати назву дерев, листя яких нам знадобиться.

3. Кросворд «Листячко».

1 [] [] Л [] [] [] [] [] []
 2 [] [] [] [] И [] [] [] [] []
 3 [] [] [] С [] [] [] [] [] []
 4 [] [] [] Т [] [] [] [] [] []
 5 [] [] [] Я [] [] [] [] [] []
 6 [] [] [] Ч [] [] [] [] [] []
 7 [] [] [] К [] [] [] [] [] []
 8 [] [] [] О [] [] [] [] [] []

III. Демонстрація та аналіз зразка

1. Природа дарує нам безліч різноманітних форм, які самі по собі можуть стати основою для цікавої композиції. Осіннє листя — це багатство кольорів та силуетів! Спробуйте створити з них цікаві композиції.
2. Розгляд зразків «Зайчик», «Грибок», «Чарівна пташка», «Метелик», «Рибка».

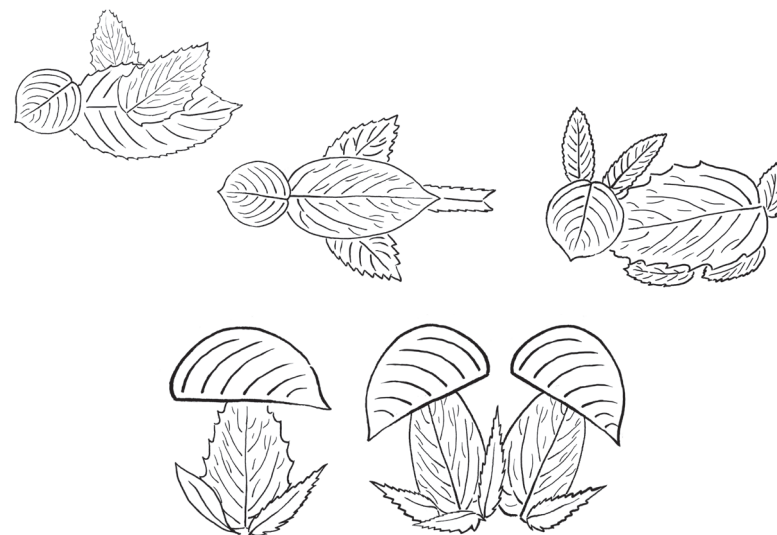

— Яке слово можна прочитати у виділених клітинках?

— Чи знаєте, що означає це слово?

2. Вступна бесіда.

— *Ікебана* — поширене в Японії мистецтво створення букетів із квітів, трав, гілок та інших природних матеріалів. Для ікебани можна використувати як сухі, так і живі рослини. За змістом ікебани бувають звичайними і тематичними. Звичайна ікебана створюється залежно від наявного матеріалу, а тематична — присвячується певній події або даті.

Влітку ви збирали та засушували злакові рослини (*колосся пшениці, жита, ячменю*). Вони надають букету стрункості і неповторної чарівності, а гнучкі трави — мальовничості. Особливо красиво в зимових букетах виглядають засушені квіти, декоративний льон, дрібний очерет, звіробій, гілочки сосни, ялинки, берези.

III. Демонстрація та аналіз зразка

1. Підготовка до роботи.

— Перед тим, як створити ікебану, спочатку визначають композиційний центр, де розташовують основні деталі композиції, а допоміжні можна розташувати відносно центра як симетрично, так і несиметрично.

Підготуйте рослини та гілочки дерев. На картоні або цупкому папері закріплюють пластилін. Далі komponують ікебану. Гілочки, рослини, стеблини закріплюють на пластиліні за допомогою ниток, металевого дроту або клею.

2. Інструктаж із техніки безпеки та гігієни.

— Як правильно користуватися ножицями?

— Працювати з пластиліном можна тільки на дошці. Після роботи руки витерти сухою ганчіркою і вимити з милом.

IV. Фізкультхвилинка

Руки на пояс ставим усі,
Будем стрибати, мов горобці.
Скік вперед і скік назад, (*6 разів*)
Крильця вниз всі опустили
І на місці походили.

V. Практична робота учнів

Роботу можна організувати для кожного учня окремо, можна — у парах, а також — у групах. Перед початком роботи перед кожною групою ставиться завдання і мета, розподіляються обов'язки. Можна призначити старшого у групі. Вчитель індивідуально здійснює допомогу окремим учням.

VI. Виставка та оцінювання робіт

1. Аналіз робіт.

2. Оцінювання.

V. Підсумок уроку

— Що таке ікебана?

УРОК 8

Тема. Робота з природним матеріалом. Виготовлення аплікації «Метелик» із насіння ясена та клена

Мета: прищеплювати учням уміння, навички роботи з природними матеріалами; розвивати увагу, уяву, естетичні почуття; виховувати відповідальність за доручену справу, охайність, взаємодопомогу.

Обладнання: папір, картон, клей, насіння клена, жолуди, ножиці, ілюстрації осінньої тематики, різні види метеликів.

ХІД УРОКУ

I. Організаційний момент

1. Перевірка готовності до уроку.

2. Упорядкування робочого місця.

II. Новий матеріал

1. Оголошення теми та мети уроку.

— Послухайте вірш і скажіть, про яку пору року йде мова?

Стоять осінні клени
У барвах золотих
І дивляться на мене,
А я дивлюсь на них.
Ось листячко упало...
Нагнувся я до листка:
Він жовтий і трипалий,
Мов лапка гусака.

— Так, це осінь. Розгляньте картини осені. Чи схожі вони на опис у вірші? Що намальовано?

— Хто з вас гуляв осіннім лісом?

— У вірші розповідається про кленове листя, але з листям опадає і насіння клена — крилатки. З цим матеріалом ми і будемо працювати сьогодні на уроці. А що ми будемо робити, ви дізнаєтесь із загадки.

На дорозі лежить квітка,
Пелюстки згортає.
Я хотів її підняти,
А вона літає. (*Метелик*)

2. Вступна бесіда.

— Метелики дуже гарні! У природі існують різні види метеликів. Один із найбільших стародавніх метеликів — жалобниця (траурниця). Він вишневого кольору, майже чорного, із широкою кремовою облямівкою. Біля облямівки — маленькі сині цяточки. З'являються ці метелики у другій половині липня — на початку серпня, а літають аж до жовтня. Коли починають холоднішати ночі, то вони ховаються у дупло, під кору пня, в глибоку розщелину дерева. І там, склавши крила та підібгавши лапки, засинають на довгу зиму.

— А яких метеликів ви можете бачити на городах, дорогах?

Над капустою літав,
Під листочки заглядав,
Наробив велику шкоду
Він для нашого городу. (*Метелик-капустниця*)

— А цей метелик із красивою назвою — *ведмедиця-господиня*. Гусениці вкриті чорним волоссям. Точнісінько як ведмежата, бурі та чорні. Їх можна побачити вночі, але яскравих ведмедиць можна побачити і вдень.

— На півдні Далекого Сходу живе хвостonosий Маака (*хвостonosець Маака*). Яких тільки кольорів на ньому немає: зелений, темно-синій, чорний, червоний! А у самця-метелика є ще й оксамитові темні краї. Є метелики, що своїм яскравим кольором ніби попереджують птахів — ми отруйні! Це метелик монарха. А ще відомі такі метелики: бояришниця, махаон, олександр, аполон.

III. Демонстрація та аналіз зразка

1. Аналіз зразка.

— Подивіться на метелика, якого ми будемо робити. З чого він зроблений?

- З якого природного матеріалу?
- Що використовували для виготовлення тулуба?
- Як можна розкласти крилатки?
- Із чого можна виготовити голівку, вусики?

2. Інструктаж учителя.

- Обводимо шаблони метеликів на кольоровому папері.
- Починаємо наклеювати крилатки з країв, поступово наближаючись до тулуба.
- Тулуб можна зробити аплікацією, використовуючи різний рослинний матеріал: листя дерев, насіння ясена та соняшника, різні плоди, жолуді тощо.

VI. Фізкультхвилинка

Чітко руки піднімаєм,
Пальці вгорі розтискаєм.
Руки вже за головою,
Тож дивись перед собою.
Виправляємо хребет, лікті зводимо вперед.
Мов метелики, злітаєм,
Крильця зводим — розправляєм.
Тепер на поясі руки тримати,
Будем вставати та присідати.

V. Практична робота учнів

1. Перевірка готовності.

- Що потрібно зробити на першому етапі?
- На другому? Третьому?
- Як необхідно наклеювати крилатки? Інші рослинні матеріали?

2. Інструкція з техніки безпеки.

— Наклеювати крилатки потрібно так: намастити їх дуже тонким шаром клею, інакше буде неохайно, якщо залишки клею залишаться на виробі. З крилатками необхідно поводитися дуже акуратно, тому що вони засушені і легко можуть зламатися.

- Ножицями користуйтеся обережно, щоб не поранити себе та сусіда.
- Кладіть ножиці на парту так, щоб вони не звисали з краю.
- Передавайте ножиці у закритому вигляді.

3. Самостійна робота учнів.

Учитель приділяє увагу поставі, стежить за роботою учнів, здійснює допомогу за потреби.

VI. Виставка та оцінювання робіт

1. Аналіз робіт.

- Знайдіть помилки. Як можна уникнути таких помилок?
- Що ще сподобалося? Що приваблює у виробках?

2. Оцінювання.

VII. Підсумок уроку

- З яким матеріалом ми сьогодні працювали?
- З якими видами метеликів ознайомилися?
- Що ви запам'ятали?
- Чому так говорять: ведмедиця-господиня?
- Як захищаються метелики?

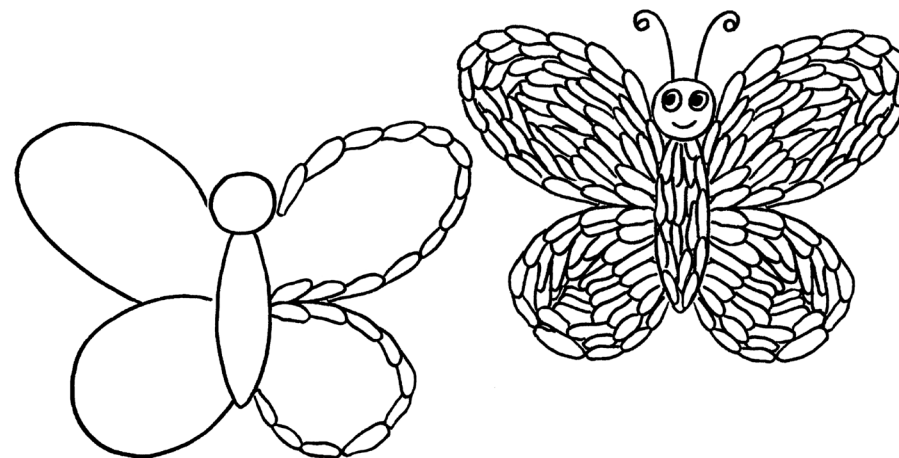

Я метелика малювала,
Крильця білі-білі
Я йому розмалювала
Фарбами своїми.
Навкруги червоно-сині

Обідки зробила,
А серединку такою,
Як була, лишила.
Зверху дала голубого,
Мов шматочок неба.
І метелик — кольоровий,
Кращого не треба.

Варіант

Тема. Аплікація із соломки

Мета: навчити працювати з соломкою; прищеплювати навички та практичні вміння під час роботи з природним матеріалом; розвивати естетичні почуття, увагу, мислення; виховувати любов до природи.

Обладнання: набір соломки для уроків трудового навчання, ножиці, клей, серветка, картон, папір.

ХІД УРОКУ

I. Організація класу

1. Перевірка готовності до уроку.
2. Упорядкування робочих місць.

II. Новий матеріал

Для роботи на уроці використовують готовий набір соломки для уроків трудового навчання, або вчитель заохочує до роботи батьків, які допомагають заготовити соломку. Для виготовлення аплікацій використовують соломку із зернових культур — пшениці, вівса, жита, ячменю. Із зібраної соломи вирізають вузлики, збирають листя та сортують за довжиною. Стебеліни замочують у гарячій воді. Солома стає еластичною та не ламається. М'які соломинки розрізають ножем уздовж стебла. Потім розгладжують праскою: спочатку із внутрішнього боку, а потім — із зовнішнього. Гарячу праску не можна тримати на одному місці, тому що до неї прилипне соломка. Вже готову соломку можна наклеїти на тонкий папір, покласти під гніт, щоб висох клей.

1. Оголошення теми та мети уроку.

— Сьогодні ми продовжуємо працювати з природним матеріалом, а з яким саме, ви зараз дізнаєтесь. У кожному рядку викресліть всі літери, що повторюються.

К	А	С	Т	А	Т	Т	К
О	Н	П	Е	Л	Е	П	Н
Я	Ї	О	Ї	Р	Я	Ї	Р
Щ	И	М	О	О	И	Щ	А

— Так, молодці, це солома. Аплікаційні роботи з соломки можуть бути ілюстраціями до оповідань, казок, а також використовуватися як пейзажі, вітальні листівки, подарунки.

2. Підготовка до роботи.

— Нарізаючи соломку смужками, квадратами, ромбами, трикутниками, можна створити за власним задумом орнамент та прикрасити ним різні вироби.

Сьогодні ми спробуємо зробити геометричний візерунок у квадраті або смужці. Перевірте, чи все у вас готово до роботи.

III. Фізкультхвилинка

Проти сонця на горбочку
Випинаються дубочки.
Свіжий вітер повіва,
Міцне гілля нагина.
Так щоранку всі дубочки
Роблять вправи на горбочку —
І тому вони гінкі,
І тому вони стрункі.

IV. Демонстрація та аналіз зразка

1. Інструктаж із техніки безпеки.
 - Ножиці зберігати в закритому вигляді.
 - Різати сидячи; ножицями не розмахувати; стежити за пальцями.
 - Не тримати ножиці лезом догори.
 - Передавати ножиці товаришем кільцями уперед.
2. Інструктаж учителя.
 - Підготуйте основу для аплікації — цупкий папір, картон або шматок оксамитового паперу.
 - Наріжте соломку трикутниками, кругами, ромбами, квадратами.
 - Викладіть геометричні фігури візерунком на папері.
 - Наклейте аплікацію.

V. Практична робота учнів

Учитель надає допомогу окремим учням індивідуально.

VI. Виставка та оцінювання робіт

1. Аналіз робіт.
 - Розгляньте роботи товаришів. Чим вони вам сподобались? Які помітили помилки?
2. Оцінювання.

VII. Підсумок уроку

- З яким природним матеріалом ми працювали сьогодні на уроці?
- Як готують соломку до роботи?
- Які аплікації можна зробити із соломки?

Примітка. На наступному уроці можна організувати спільну роботу всього класу і зробити тематичну аплікацію (*колективна робота*). Завдання роздати у групи.

Наприклад:

- *перша група* — дерева;
- *друга група* — будинок;
- *третья група* — птахи тощо.

УРОК 9

Тема. Відображення рослинних форм у композиціях. Способи компоновання рослинних форм

Мета: прищеплювати учням знання, навички та практичні вміння у роботі з природними матеріалами; розвивати естетичні почуття, пізнавальні інтереси; виховувати відповідальність за доручену справу, охайність, взаємодопомогу.

Обладнання: папір, картон, клей, насіння клена та ясена, ножиці, ілюстрації осінньої тематики.

ХІД УРОКУ

I. Організація класу

1. Перевірка готовності до уроку.
2. Привітання.
3. Упорядкування робочих місць.

II. Новий матеріал

1. Оголошення теми та мети уроку.

— Послухайте вірші і скажіть, про яку пору року?

Потемніли крони сосен,
Тихо сіються дощі,
Оголила тепла осінь
І дерева, і куші.
І тепер здаля помітні
Гнізд воронячих шапки,
Зникли птахи перелітні —
Гуси, іволги, шпаки.
У гіллі синиця тенька,
Лущить зерна цілий день,
І від білочки опеньки
Поховалися за пень.

— Так, це осінь. А яке почуття навіває на вас цей вірш? Чому?

— Послухайте інший вірш.

Прийшла дівчина до хати
Узялась хазяйнувати:
Вправно скриню відімкнула

І яскраво ліс вдягнула.
У садах, гаях блукає,
Жовті шати одягає,
Золотисту стелить постіль —
Жде сестрицю білу в гості.

— А яке почуття викликав у вас другий вірш? Чому? (*Відповіді дітей.*)

— Так. Різні вірші, різні малюнки, а пора року — одна. (*Малюнки на дощці.*)

Сьогодні на уроці ми спробуємо зберегти чарівність літа, яке вже давно минуло, та яскравість осені.

Як ви гадаєте, як це можна зберегти? (*У малюнках, у виробках із природного матеріалу*)

2. Вступна бесіда.

— Протягом місяця ви збирали та сушили лісові та польові трави, гілочки дерев, голівки квітів, насіння з гарбузів, кавунів, кленів. Все це потрібно буде нам на уроці. Живу природу можна відображати в декоративних композиціях. Для цього використовують рослини насичених кольорів, різних форм, із різноманітними квітами.

Ви можете зробити композицію за зразком (*зразки висять на дощці*), а можете — за власним бажанням.

III. Демонстрація та аналіз зразка

1. Інструктаж із техніки безпеки.

- Які навчальні речі та інструменти вам знадобляться?
- Як правильно користуватися ножицями?
- Чого потрібно дотримуватися під час роботи з клеєм?
- Деякі рослини або стебелі рослин можна закріпити металевим дротиком.

2. Порядок виконання роботи.

- Шаблони, які лежать у вас на партах, обведіть на аркуші кольорового

паперу (*форму діти обирають самостійно* — ).

- Скомпонуйте аплікаційну композицію із трав та квітів.
- Усі частини викладіть на парті.
- Закріпіть клеєм.
- Зверху закрийте аркушем паперу та покладіть під гніт.

IV. Фізкультхвилинка

Буратіно потягнувся,
Раз прогнувся, два прогнувся.
Руки в сторони розвів —
Мабуть, ключика згубив.
А щоб ключик той дістати,
Треба нам навшпиньки встати.
Всі за парти посідали,
Знову вчитися почали.

V. Практична робота учнів

Учні виконують роботу, а вчитель індивідуально допомагає окремим учням.

VI. Виставка та оцінювання робіт

1. Аналіз робіт.

— Ви сьогодні гарно працювали, уважно мене слухали, і вас вийшли чудові композиції.

Аналогічні композиції з рослинних форм можна зробити на тканині, а також на дисках платівок.

— Яка робота вам сподобалася найбільше?

— Які ви помітили недоліки, помилки?

2. Оцінювання.

VII. Підсумок уроку

— Що ми робили сьогодні на уроці?

— Що таке аплікація?

— З яких матеріалів можна зробити аплікацію?

Яскраві пелюстки
І запах пречудовий.
І хочеться усім
Побачити їх знову!

— Хай ваші рослинні композиції зігрівають вас взимку або радують того, кому ви їх подаруєте.

УРОК 10

Тема. Макетування об'ємних виробів із природного матеріалу

Мета: вдосконалювати вміння та навички роботи з природним матеріалом; навчити виготовляти об'ємні вироби із жолудів, шишок, шкаралупи горіхів; розвивати образне мислення, уяву, охайність; виховувати самостійність, працьовитість, інтерес до уроку.

Обладнання: природний матеріал: жолуді, каштани, шишки, гілочки дерев, шило, ножиці, пластилін, клей, серветка.

ХІД УРОКУ

I. Організаційний момент

1. Перевірка готовності до уроку.
2. Привітання.
3. Упорядкування робочих місць.

II. Новий матеріал

1. Оголошення теми та мети уроку.

— Сьогодні на уроці ми будемо продовжувати працювати з природним матеріалом. Але це вже буде не листя. Це будуть об'ємні вироби. Відгадайте загадки і дізнаєтеся, з чого ми їх будемо виготовляти.

- Високо висять,
Білкі їх їдять,
Смачні, та не горішки,
Називаються... (*шишки*).
- Вітер їх скида на брук,
Стукотять вони: тук-тук —
І скидають кожушки.
Що це за плоди такі? (*Каштани*)
- Хтось на дубі, мов на бильцях,
Порозвішував барильця.
Стереже їх, мудрий дрізд,
Бо свиня прийде і з'їсть! (*Жолуді*)
- У міцній хатинці
Сидить по зернинці.
Спробуй-но дістати,
Будеш ласувати! (*Горіх*)
— Які інструменти нам знадобляться?
- Де хвостом воно впирається —
Кругла дірка залишається. (*Шило*)
- Два кільця, два кінця,
А посередині — цвяшок. (*Ножиці*)

2. Вступна бесіда.

— Для конструювання об'ємних виробів відбирають соснові або ялинові шишки, жолуді, каштани, гілочки дерев, листя кукурудзи, пир'я і насіння. Допоміжними матеріалами можуть бути клаптики кольорового паперу, нитки, пластилін, картон для основи.

Поєднують деталі об'ємних виробів гілочками дерев, прокалюючи шилом отвори у виробі.

Створеному виробу надають художній образ (*добрий, веселий, сердитий, сумний*), використовуючи допоміжний матеріал або фарби.

III. Демонстрація та аналіз зразка

1. Інструктаж із техніки безпеки.

- Для роботи з шилом потрібно мати дощечку і коробку для прокалювання жолудів, каштанів.
- Щоб не поранитися шилом, не слід пальці рук ставити проти проколу, а тільки з боків (*можна зробити заготовки вдома з дорослими*).

2. Інструктаж учителя.

Учитель демонструє зразки і пояснює, як потрібно зробити проколи.

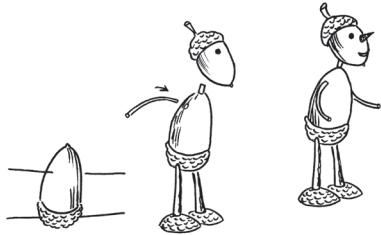

IV. Фізкультхвилинка

Віє вітер нам в лице,
Захиталось деревце.
Вітерець все тихше, тихше,
Деревце все вище, вище.

V. Практична робота учнів

Учитель надає допомогу учням, заохочує дітей, які зробили виріб, допомагати друзям.

VI. Виставка та оцінювання робіт

1. Аналіз робіт.

(За допомогою пластиліну або клею вироби закріплюють на дощечці.)

— Яка робота вам сподобалася більше? Чому?

— Хто припустився помилки?

2. Оцінювання робіт.

VII. Підсумок уроку

— Чого навчилися на уроці?

— Що ви зробили?

— Придумайте вдома сюжетну композицію, над якою ми будемо працювати на наступному уроці.

Додаток

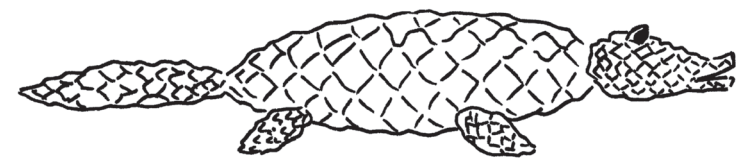
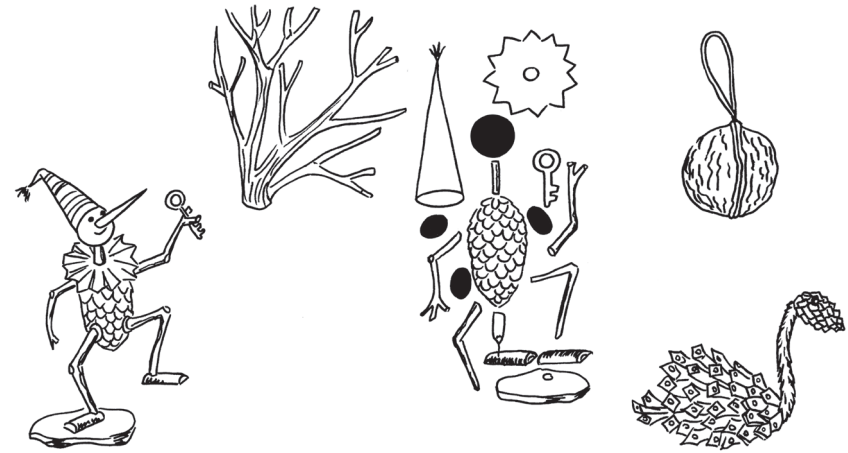

УРОК 11

Тема. Створення довільної композиції з об'ємних виробів із природного матеріалу

Мета: вдосконалювати вміння та навички роботи з об'ємними виробами з природного матеріалу; розвивати творче мислення, художній смак, охайність; виховувати працьовитість, відповідальність, взаємодопомогу.

Обладнання: природний матеріал (шишки, каштани, жолуді, горіхи, гілочки дерев, листя, горобина); клей; пластилін; ножиці; шило; серветка.

ХІД УРОКУ

I. Організаційний момент

1. Перевірка готовності до уроку.
2. Привітання.
3. Упорядкування робочих місць.

II. Новий матеріал

1. Оголошення теми та мети уроку.
— Сьогодні на уроці ми продовжимо працювати з природним матеріалом. У нас сьогодні — робота у групах. Ми будемо виконувати колективну роботу: створимо сюжетну композицію до казки, мультфільму, оповідання або за власним задумом.

— Який природний матеріал нам потрібен? *(Діти перелічують.)*

2. Вступна бесіда.

- Композицію якої тематики можна зробити?
- Який природний матеріал нам для цього потрібен?
- Якими інструментами необхідно користуватися?

III. Демонстрація та аналіз зразка

1. Інструктаж із техніки безпеки.
 - Користуючись шилом, працюйте на дощечці.
 - Користуючись ножицями, обережно повертайтеся до сусіда.
 - Дотримуйтеся правил гігієни під час роботи з клеєм та пластиліном.
2. Інструктаж учителя.
 - Спочатку обговоріть у групі, якої тематики буде ваша композиція.
 - Потім поміркуйте, які вироби потрібно зробити.
 - Розподіліть роботу поміж членами вашої команди.
 - Відберіть такі матеріали, які вам потрібні для виконання роботи.
 - Користуючись правилами техніки безпеки та гігієни, починайте роботу.
 - Коли окремі вироби будуть готовими, розташуйте їх на коробці або дощечці, приладняйте за допомогою клею або пластиліну.
 - Прикрасьте композицію яскравим оздобленням.

IV. Фізкультхвилинка

Вийшло з хати кенгуру,
Потягнулося від сну,
Вмило ручки, оченята,
Взуло білі чоботята,
Стало квіточки збирати
Для матусеньки на свято.

V. Практична робота учнів

Учитель пропонує учням зразок виконаної композиції. Діти вирішують самостійно, будуть вони виконувати роботу за зразком або за власним задумом.

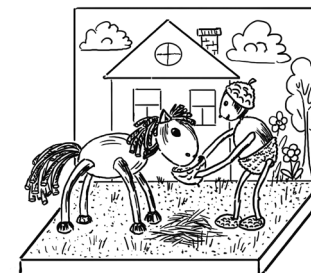

Самостійна робота учнів.

VI. Виставка та оцінювання робіт

1. Аналіз робіт.
 - Чия композиція вам сподобалася найбільше?
 - Хто виявив більше фантазії?
 - Яка робота виконана охайніше?
2. Оцінювання.

V. Підсумок уроку

- Чого навчилися на уроці?
- Яку композицію вирішили створити?
- Як відбувалася робота у групах?

УРОК 12

Тема. Професії кравець, закрійник, швачка. Види швів

Мета: ознайомити з професіями кравця, закрійника, швачки; вчити працювати з голкою, тканиною, наперстком; закріплювати навички роботи з ножицями; розвивати мислення, працьовитість; виховувати інтерес до уроку, охайність, самостійність.

Обладнання: ножиці, нитки, наперсток, голки, шпильки, тканина, зразки швів.

ХІД УРОКУ

I. Організаційний момент

1. Перевірка готовності до уроку.
2. Привітання.
— На ваших партах повинні лежати шматочок тканини, ножиці, нитки, наперсток, голки на подушечці або гольнику.
3. Упорядкування робочих місць.

II. Новий матеріал

1. Оголошення теми та мети уроку.
— Відгадайте загадки та дізнаєтесь, про що буде йти мова сьогодні на уроці.

- Гарні теплі рукавички,
Шапки, шубки і спіднички,
І штанці, і піджачки
Шиє дітям залюбки. (*Швець*)
- Хто одягу шиє всім:
І дорослим, і малим,
Дружить з голкою й тканиною,
Строчить швейною машиною? (*Швачка*)
- Ріжемо усе, що треба.
Ми поріжемо для тебе
І тканину, і папір.
Як не віриш — перевір. (*Ножиці*)
- Маю вухо, гострий ніс,
Із бавовни в мене хвіст. (*Голка з ниткою*)
- Строчить, шиє, вишиває,
Всю родину одягає. (*Швейна машинка*)
— Хто здогадався, про що буде йти мова?
— Так, всі ці приладдя потрібні швачці.

2. Вступна бесіда.

— Хто знає, хто такий закрійник, і що він робить? (*Думки дітей.*)
— Закрійники працюють в ательє, на швейних фабриках. Вони знімають мірки із замовників, будують за цими мірками креслення і виготовляють шаблони. Потім розкладають шаблони на тканині та обводять їх крейдою. Після цього розкрояють тканину вручну.

Раніше одягу шили вручну від початку до кінця. Зараз на швейних підприємствах працюють на спеціальних машинах швачки-мотористки. В одному цеху зшивають перед зі спинкою, в іншому — вишивають рукава, а окремо виготовляють комірці, накладні деталі.

Потім остаточно оформлюють — роблять декоративну строчку, пришивають гудзики, обметують петлі.

Від якості роботи швачки залежить зовнішній вигляд одяжі.

3. Інструктаж із техніки безпеки.

- Передавайте голки та булавки сусідові тупим кінцем.
 - Не губіть голки. Перевіряйте їх кількість перед початком роботи та наприкінці.
 - Не встромляйте голки та булавки в одягу. Не беріть до рота. Зберігайте їх у гольнику.
 - Вдягайте в голку нитку потрібної довжини. Не беріть дуже довгу нитку.
 - Коли шиєте або вишиваєте, то користуйтеся наперстком.
- Ми будемо повторювати ці правила кожного разу під час уроків, коли будемо шити.

III. Фізкультхвилинка

Вітер очерет гойдає
І додому нахиляє.
Вліво, вправо нахилив
Й знову, знову закрутив.
Раптом тихо жук підліз,
Потягнувся на весь зріст,
Свій почистив язичок
Й закрутився у вальсок.

IV. Демонстрація та аналіз зразка

1. Інструктаж учителя.

— Сьогодні ми ознайомимося з основними швами, які нам будуть потрібні для виготовлення серветки, гольника, прихватки, а також шиття м'яких іграшок.

Як вдягати нитку в голку

- Відмірте нитку потрібної довжини.
 - Розпушіть кінець нитки голкою.
 - Зніміть пушинки.
 - Закрутіть кінець.
 - Устроміть нитку у вушко голки.
 - Зав'яжіть вузол на кінці нитки. Для цього спочатку двічі обмотайте нитку навколо пальця. Скрутіть її. Витки стягніть за кінець нитки.
2. Учитель за шаблонами пояснює види швів, надає індивідуальну допомогу учням, які її потребують.

ВИДИ ШВІВ

Шов «рядок»

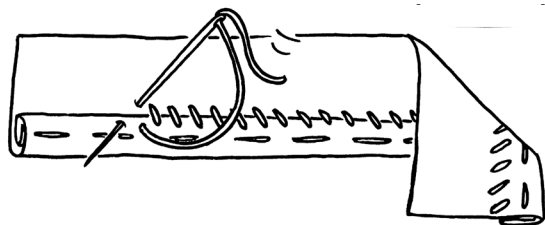

Подшивний шов

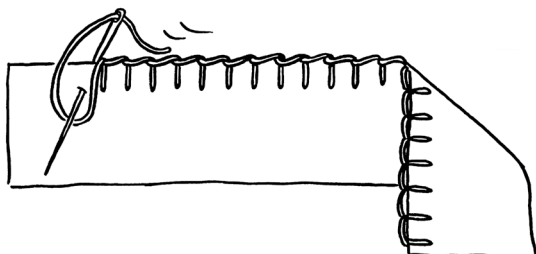

Шов петельний

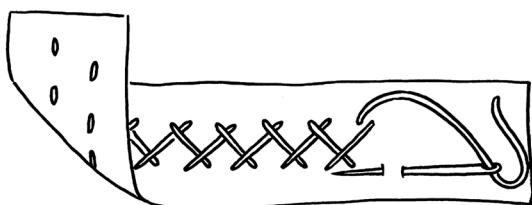

Шов «козлик»

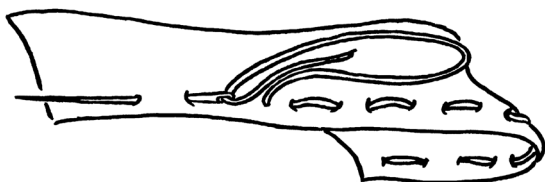

Шов «уперед голку»

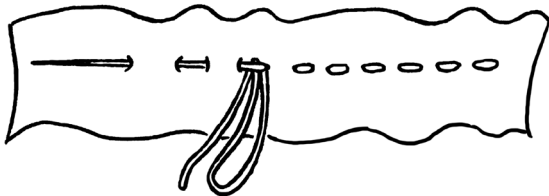

Шов «уперед голку» в два прийоми

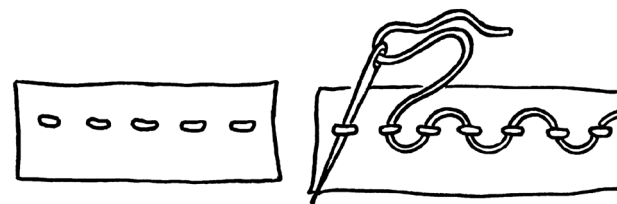

Шов «уперед голку» з перевиванням

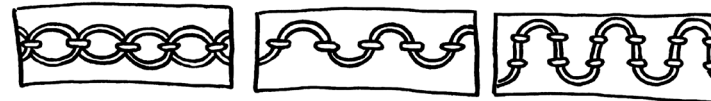

Шов «через край»

V. Практична робота учнів

VI. Виставка та оцінювання робіт

1. Аналіз робіт.

- Хто зрозумів, як виконувати шви «рядок», «уперед голку», «козлик»?
- Хто припускається помилок?

VII. Підсумок уроку

- З якими професіями ви ознайомилися?
- Як називаються шви, які ви вивчили на уроці?

УРОК 13

Тема. Виготовлення подушечки для голок

Мета: вдосконалювати вміння роботи з тканиною, нитками; закріплювати вивчені шви «уперед голку», «підшивний»; розвивати навички роботи з голкою, творче мислення, уяву; виховувати інтерес до уроку, любов до праці, естетичні почуття, охайність, самостійність.

Обладнання: тканина червоного та чорного кольорів, нитки, ножиці, наперсток, голки, малюнки із зображенням комах.

ХІД УРОКУ

I. Організаційний момент

1. Перевірка готовності до уроку.
2. Привітання.
3. Упорядкування робочих місць.

II. Новий матеріал

1. Оголошення теми та мети уроку.

— Сьогодні ми будемо виготовляти подушечку для голок або гольник.

Щоб не загубити голку або булавку на уроці, дуже зручно користуватися гольником. Який вигляд може бути у гольника? (*У вигляді тваринки або комахи*)

— Відгадайте загадки.

- Червоні крильця,
Працює завзято
Там, де попільниці багато. (*Сонечко*)
 - Величезна жовта квітка,
В ній живуть маленькі дітки.
Чорні маленята —
Це смачні зернята. (*Соняшник*)
 - Червона, дрібна і пахуча,
Росте низько, до землі близько. (*Суніця*)
- Гольник, який ми будемо робити на уроці, можна виготовити і у формі соняшника, суніці, сонечка.

III. Демонстрація та аналіз зразка

1. Інструктаж учителя.

Послідовність виготовлення гольника (у вигляді сонечка)

- Із клаптика червоної тканини виріжте коло. По краю кола обшийте швом «уперед голку» і трошечки стягніть нитку так, щоб вийшов «мішечок».
- Наповніть «мішечок» ватою, стягніть нитки шва повністю і закріпіть, прошивши декілька стібків.

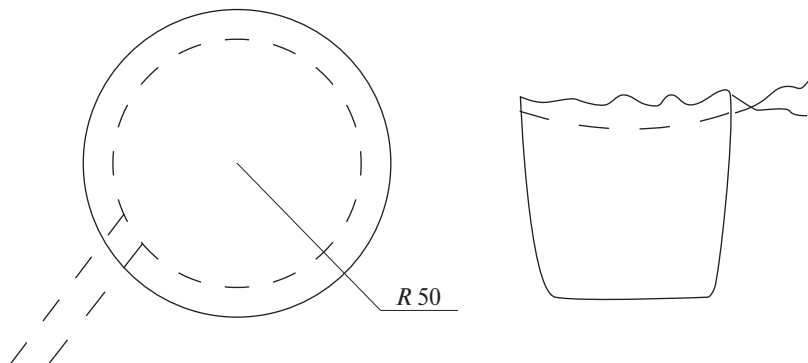

- Аналогічно зробіть голівку жучка.
- Пришийте голівку до основи виробу за допомогою «підшивного» шва.

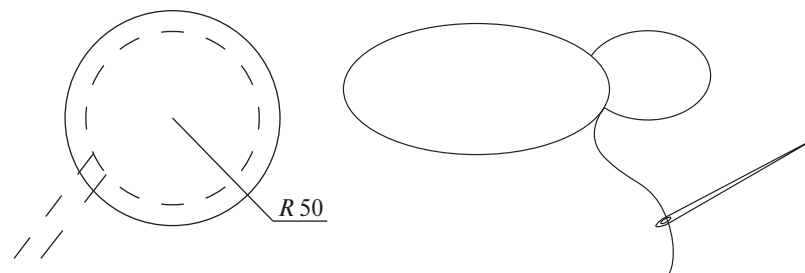

- Виріжте вузьку чорну смужку і наклейте її вздовж червоної основи, щоб показати крильця.
- Виріжте 4–5 кружечків чорного кольору і наклейте їх симетрично на обидва крильця.
- Можна зробити вусики з дротиків і намистинок.
Послідовність виготовлення гольника (у вигляді суніці, соняшника)

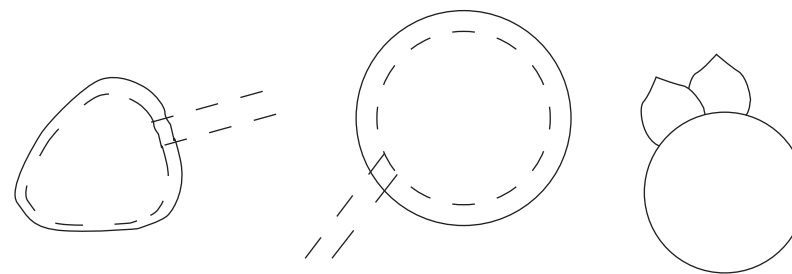
**IV. Фізкультхвилинка**

А ми зерно сіяли, сіяли
У земельку чорную, свіжую.
І з'явилися перші листочки,
Із них повні тугі колосочки
До сонечка потягнулися
І сонечку усміхнулися.

V. Практична робота учнів

Самостійна робота.

Учитель надає допомогу учням за потреби.

VI. Виставка та аналіз виробів

1. Аналіз роботи.

- Хто з вас вніс певні зміни, щось додав від себе?
- Чи все вас задовольнило у вашій роботі?
- Які помітили помилки?

2. Оцінювання.

VII. Підсумок уроку

- Чого навчилися на уроці?
- У вигляді чого ви виготовили гольник?
- Для чого він вам потрібен?

УРОК 14

Тема. Пришивання гудзиків

Мета: вдосконалювати навички роботи з тканиною, нитками, голкою; вчити пришивати гудзики різними засобами; розвивати мислення, наполегливість, самостійність; виховувати інтерес до уроку, охайність, працьовитість.

Обладнання: тканина, нитки, гольник, голки, гудзики, шаблони гудзиків.

ХІД УРОКУ

I. Організаційний момент

1. Перевірка готовності до уроку.
2. Привітання.
3. Упорядкування робочих місць.

II. Новий матеріал

1. Оголошення теми та мети уроку.
Він — краса кожній блузці,
Цей маленький круглий... (*гудзик*).
- Сьогодні ми будемо навчатися пришивати гудзики.
2. Вступна бесіда.

З ІСТОРІЇ ГОЛКИ

На території нашої країни голка з вушком з'явилася у господарстві людини 19 тисяч років тому. Революція і виготовленні голок відбулася в XIV сторіччі, коли було винайдено дріт. Тривалий час основним постачальником голок у Європі була Німеччина, але у 1650 році англійці створили спеціальні верстати для випуску голок.

Історія російської промислової голки почалася з часів Петра I. За його наказом у 1717 році російські купці брати Рюміни і Сидір Томілін побудували дві голкові фабрики.

Голка міцно увійшла в кожную хату бідняка, ставши справжнім символом працьовитості.

(*Прислів'я записані на дошці.*)

- Довга нитка — ледача швачка.
- Сім разів відмір — один раз відріж.
- Як зіш'єш — так і зносиш.

- Як ви розумієте ці прислів'я?
- Сьогодні голка з ниткою буде нам помічницею на уроці.

III. Демонстрація та аналіз зразка

1. Інструктаж із техніки безпеки.
 - Як правильно зберігати голки?
 - Як передавати їх сусідові, якщо потрібно?
 - Чим необхідно користуватися, коли шиемо?
 - Як слід сидіти за партою?
2. Підготовка до роботи.

Пришивання гудзиків до тонкої тканини (до сукні, блузки, сорочки)

 - Закріпіть нитку та просуньте голку через отвір гудзика.
 - Зробіть прокол голкою через другий отвір на зворотній бік тканини.
 - Зі зворотного боку зробіть прокол на лицьовий бік та просуньте гудзик через отвір.
 - Повторіть дії 5–7 разів.
 - Закріпіть нитку, зробіть прокол голкою на зворотному боці під швом. обмотайте нитку 2–3 рази навколо кінця голки.
 - Затягніть вузол.
 - Ще раз підколійте голку під стежки. Просуньте нитку та відріжте її.

IV. Фізкультхвилинка

Раз, два, три, чотири, п'ять,
Стали в колі ми кружлять.
Покружляли, розійшлись.
Ні на кого не дивись,
А роботою займись.

V. Практична робота учнів

1. Учитель надає допомогу учням. Учні, які вміють пришивати гудзики або швидко навчилися, теж допомагають товаришам.
2. Варіанти пришивання гудзиків із чотирма отворами

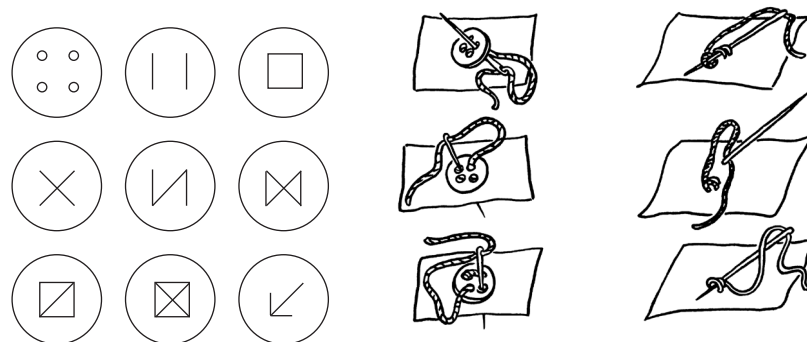

Пришивання
гудзика

Закріплення
нитки

VI. Виставка та оцінювання робіт**1. Аналіз робіт.**

- Хто навчився сьогодні на уроці пришивати гудзики?
- А хто вмів і раніше?
- Чи змогли ви правильно закріпити нитку наприкінці пришивання?

2. Оцінювання.**VII. Підсумок уроку**

- Чого ми навчилися сьогодні на уроці?
- В якому сторіччі голки почали виготовляти на фабриках?
- В якій країні це відбувалося?
- Хто пам'ятає прислів'я про голку?

*Варіант***Тема. Дрібний ремонт одягу. Латка. Вішалка для одягу**

Мета: вдосконалювати вміння та навички роботи з тканиною, голкою, нитками; навчити робити дрібний ремонт одягу, накладати латки, робити вішалку для одягу; розвивати творче мислення, вміння працювати з голкою та вміння вносити зміни у виріб; виховувати працьовитість, охайність, самостійність.

Обладнання: міцна тканина, клаптики тканини для латок, голки, ножиці, наперсток, нитки.

ХІД УРОКУ**I. Організаційний момент**

1. Перевірка готовності до уроку.
2. Привітання.
3. Упорядкування робочих місць.

II. Новий матеріал**1. Оголошення теми та мети уроку.**

— Сьогодні ми будемо навчатися робити дрібний ремонт одягу, накладати латки, де потрібно, і спробуємо зробити нескладну вішалку для одягу.

Спочатку спробуйте відгадати загадки і розгадайте кросворд.

- Невеличкі дві хатинки,
В них м'які і теплі спинки.
По п'ять братиків малих
Заховались в хатках тих. (*Рукавиці*)
- Ми дуже схожі, як брати,
Удвох ми ходимо завжди.
Ми під столом, коли їдять,
Під ліжечком, коли всі сплять. (*Канці*)
- Що то за сорочка —
Рукави нівроку?
І чомусь на ноги
Вбрали ту сорочку. (*Штани*)

- Це не бриль, хоча й крилатий,
Головний убір для тата. (*Капелюх*)
- Як дощ іде, я мокрий весь,
Зате сухий хазяїн.
А дощ мине — повісять десь —
І знов дощу чекаю. (*Плащ*)
- Один вхід, а три виходи. (*Сорочка*)
- У холоднечу й хуртовину
Я з радістю її одіну.
Мене зігріє любя
Пухнаста тепла... (*шуба*).



— До яких із цих речей можна пришити вішалку? (*До плаща, сорочки, шуби*)

— Як ви гадаєте, це важко — виготовити і пришити вішалку до одягу?

— Сьогодні ми про це дізнаємося.

III. Демонстрація та аналіз зразка

Інструктаж учителя.

1. Виготовлення вішалки.

- Для виготовлення вішалки доберіть смужку міцної тканини (1–3).
- Розділіть смужку на чотири частини (4).
- Зігніть верхній та нижній краї. Прошийте їх швом «уперед голку» (5).
- Складіть тканину навпіл і прошийте швом «уперед голку» (6).
- Зшийте швом «через край» (7, 8).
- Пришийте готову вішалку до одягу (9–11).

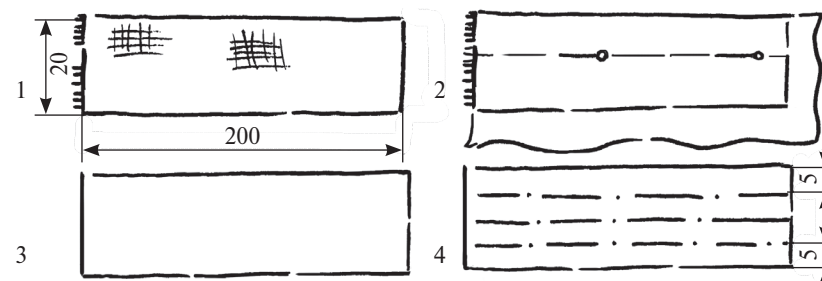
Пришивання вішалки

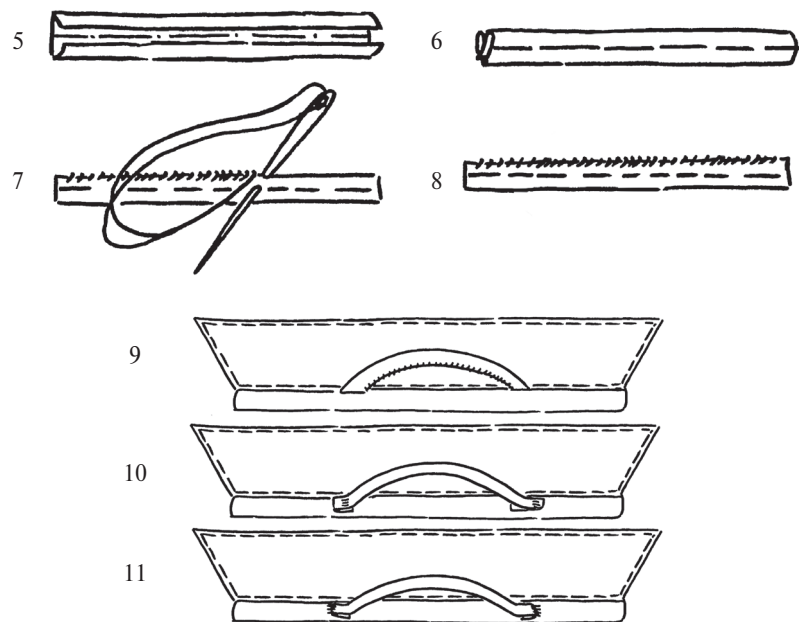

2. Накладання латки.

— Для чого накладають латки?

— У вигляді чого вони бувають? (*Прямокутник, квадрат, овал, а також у вигляді квітки, рибки, сонечка тощо*)

- Для накладання латки виріжте з клаптика тканини прямокутник, квадрат або круг (трошечки більший від місця, де порвано).
- Пришийте латку зі зворотного боку швом «уперед голку».
- Із лицьового боку обріжте краї порваної тканини, підігніть їх усередину та обметайте.

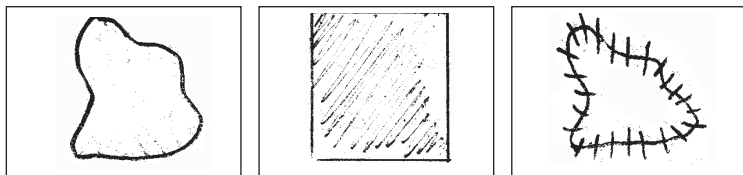

Варіанти

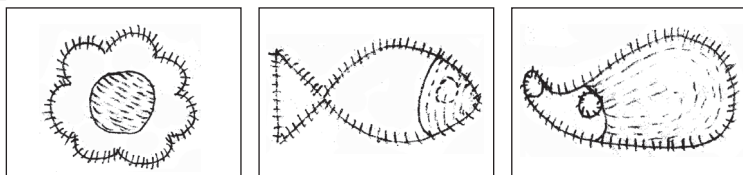

— Якщо на одязі протерлася тканина, то її можна заштопати. Для цього доберіть нитки відповідного кольору і штопайте з лицьового боку.

IV. Фізкультхвилинка

Ширше, діти, треба стати,
Будем дрова ми рубати.
Раз — підняли руки вгору,
Два — змахнули всі додолу.
І рубаємо завзято,
Хай тепло приходить в хату.

V. Практична робота учнів

1. Інструктаж із техніки безпеки.

- Голку обов'язково зберігайте із ниткою тільки в гольнику.
- Голку тримайте великим і вказівним пальцями. Підштовхуйте її під час роботи середнім пальцем, захищеним наперстком.

2. Самостійна робота.

Учитель надає допомогу учням, які її потребують. Заохочує дітей зробити свій вибір щодо форми латки.

VI. Виставка та оцінювання робіт

1. Аналіз зразка.

- Хто обрав для своєї латки геометричну фігуру?
- Робота виконана охайно чи з помилками?
- Хто з вас вніс певні зміни у зразок?

2. Оцінювання.

VII. Підсумок уроку

- Чого ми навчилися на уроці?
- Для чого потрібна вішалка на одязі?
- Чи зможете ви самостійно зробити латку на тканині?

УРОК 15

Тема. Міфологічні істоти — обереги природи та людей. Шиття м'яких іграшок із тканини

Мета: вдосконалювати вміння та навички роботи з тканиною, голкою, нитками; розвивати творче мислення, уяву, самостійність у роботі; виховувати інтерес до уроку, працьовитість, охайність, дбайливе ставлення до іграшок.

Обладнання: зразки м'яких іграшок, ілюстрації димківської іграшки та дерев'яних іграшок, тканина, ножиці, гольник із голками, наперсток, нитки.

ХІД УРОКУ

I. Організаційний момент

1. Перевірка готовності до уроку.
2. Привітання.
3. Упорядкування робочих місць.

II. Новий матеріал

1. Оголошення теми та мети уроку.

— Сьогодні на уроці ми будемо працювати із тканиною та нитками — будемо виготовляти м'які іграшки.

2. Вступна бесіда.

— Здавна люди виготовляли іграшки. Іграшки наслідували тварин, на яких полювали, птахів, рослини тощо.

Наприклад, ці цікаві іграшки з глини (*ілюстрації димковської іграшки*) пов'язують із кам'яними ідолами, яким поклонялися місцеві мешканці.

М'яка дитяча іграшка має стародавні корені. Дорослі виготовляли м'які іграшки (ляльки) із клаптиків тканини, сукна. Великі клаптики згортали, напихали їх ганчір'ям або залишками хутра, потім перев'язували мотузками або зшивали. Лялька була подібною до хлопчика або дівчинки, одягнена у традиційний для даної місцевості одяг. Із ниток, хутра, соломи виготовляли м'які іграшки у вигляді свійських тварин.

Сучасні саморобні іграшки також заповнюють залишками хутра, тканини або ватою. Виконують це в певній послідовності. Спочатку заповнюють окремі частини іграшки, наприклад, ноги або руки і пришивають їх. Потім заповнюють тулуб і пришивають його, залишаючи отвір для голови. Після того, як наповнюють голову, отвір зашивають. Для зображення обличчя іграшки використовують допоміжні матеріали: бісер, гудзики тощо.

— Як ви гадаєте, які тварини або казкові герої можуть бути втіленими в іграшку?

- 1) Хоч тварина ця мала,
Хвіст у неї, як мітла,
Вуха гострі, наче стрілки.
Це руда, пухнаста... (*білка*).
- 2) Страшний та злий,
Шипить, як злий,
Боїться людини,
Що має лозину. (*Гусак*)
- 3) Попереду — п'ятачок,
Позаду — гапличок,
Посередині — спинка,
А на ній — щетинка. (*Порося*)
- 4) Хто в зимовому садку
Робить шкоду отаку:
З яблуньок кору здирає?
Діти, хто його впізнає? (*Заєць*)

- 5) Як kota злякається —
В нірку заховається. (*Миша*)
- 6) Не боїться вовка і лисиці,
Бо на спині має гострі спиці. (*Їжак*)
- 7) Має вуса, пишний хвіст
І негарну звичку:
Спершу добре він поїсть,
Потім миє личко. (*Кішка*)

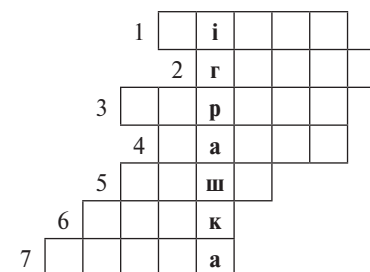

— Частіше м'які іграшки — це свійські та дикі тваринки: білочка, зайчик, ведмедик, їжачок. Сьогодні ви будете працювати за зразком, а можете створити свою власну іграшку, змінивши модель, дещо додати.

III. Фізкультхвилинка

Проти сонця на горбочку
Випинаються дубочки.
Свіжий вітер повіва,
Міцне гілля нагина.
Так щоранку всі дубочки
Роблять вправи на горбочку —
І тому вони гінкі,
І тому вони стрункі.

IV. Демонстрація та аналіз зразка

1. Інструктаж із техніки безпеки.
 - Зберігайте голки у гольнику.
 - Не беріть голки до рота.
 - Перелічуйте голки до роботи та після її завершення.
2. Інструктаж учителя.
 - Намалюйте заготовку іграшки на картоні і виріжте її (або виріжте готову заготовку).
 - Прикладіть заготовку до тканини, обведіть і виріжте дві однакові заготовки.
 - Зшийте заготовки по краях, залишивши отвір між тулубом і головою. Виверніть виріб.
 - Заповніть середину іграшки ватою і зашийте отвір.
 - Очі зробіть із гудзиків, чубчик та ротик — із ниток або наклейте.

- Можна причепити бантик.

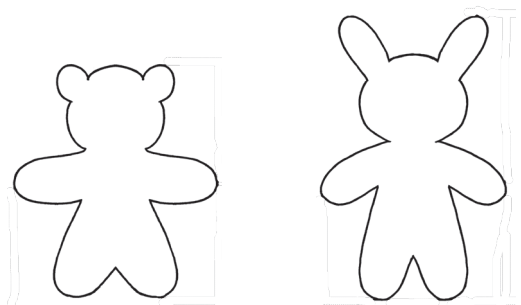

V. Практична робота учнів

Учні виконують завдання, а вчитель надає індивідуальну допомогу за потреби.

VI. Виставка та оцінювання робіт

Може так трапитися, що деякі учні не встигнуть виготовити іграшку протягом уроку. Потрібно надати можливість завершити розпочату роботу вдома.

Необхідно оцінити тих учнів, які вчасно протягом уроку впоралися із завданням.

VII. Підсумок уроку

- Чого ви навчилися на уроці?
- Ви виготовили іграшку у вигляді якої тваринки? Чому?

УРОК 16

Тема. Виготовлення саморобки «Сніговичок», листівки «Сніговик»

Мета: закріплювати вміння та навички роботи з папером, тканиною, нитками; розвивати образне мислення, уяву, винахідливість; виховувати охайність, самостійність, естетичне почуття.

Обладнання: кольоровий папір, шаблон саморобки, картон, нитки, клаптики тканини, клей, ножиці, олівці, пензлик, серветка.

ХІД УРОКУ

I. Організаційний момент

1. Перевірка готовності до уроку.
2. Привітання.
3. Упорядкування робочих місць.

II. Новий матеріал

1. Оголошення теми та мети уроку.

— Сьогодні на уроці ми будемо виготовляти новорічні іграшки та прикраси. Прикрасити свою ялинку ви зможете саморобкою «Сніговичок», а привітати своїх рідних або друзів із Новим роком — листівкою «Сніговик».

2. Вступна бесіда.

— Відгадайте загадку.

На голову тітка біла
Казанок, погляньте, вділа.
Із мітлою в ранню пору
Стоїть собі серед двору.
Запитайте тітку, діти,
В чому буде борщ варити? *(Баба снігова)*

— Здогадалися, хто це?

— А ось що трапилося увечері.

Ми ліпили сніжну бабу,
Доки й вечер настав.
А вночі якийсь незграба
Шапку й вуса приліпив.
Підійшов Омелько-дід,
Усміхнувся: — Все як слід:
Шапка, вуса, борода,
Ще й чуприна вигляда.
Гей, хто в хаті, гляньте йдіте,
Мій портрет зліпили діти! —
Вмить зібравсь Омельків рід:
— Справді, з баби вийшов дід!

— Отакий цікавий вірш!

III. Демонстрація та аналіз зразка

1. Саморобка «Сніговичок».

- У кожного із вас на парті є шаблон із сніговиком. Виріжте саморобку та наклейте її на картон.

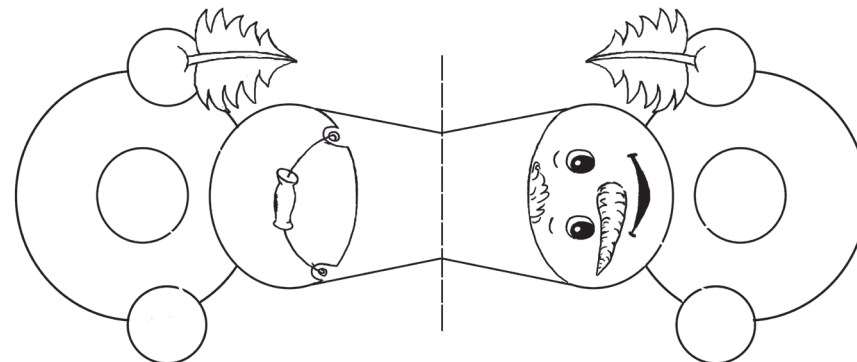

- Коли клей висохне, виріжте сніговика по контуру і зігніть навпіл по лінії згину.
 - Обмотайте нижню частину сніговика декілька разів пухнастою білою ниткою для в'язання. Потім нитки розріжте і, трішки розсунувши, кільця, зв'яжіть пасма ниток.
2. Листівка «Сніговик».
- Намалюйте на кольоровому папері квадрат, який буде основою листівки. Виріжте круглий отвір. Складіть листівку вдвічі по лінії згину.

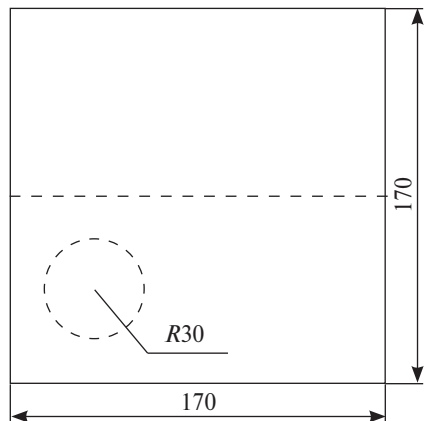

- Праворуч від отвору намалюйте або наклейте малюнок ялинки (зимову картинку). В отвір можна вклеїти малюнок або вишитий візерунок на клаптику тканини. Таку вишивку акуратно вклейте із середини (краї отвору потрібно намастити клеєм).

IV. Фізкультхвилинка

А тепер всі дружно встали:
 Будемо робити вправи.
 Руки — вгору, руки — вниз,
 І легесенько прогнись.
 Покрутились, повертілись,
 На хвилину зупинились.
 Пострибали, пострибали,
 Раз — присіли, другий — встали.
 Всі за парти посідали,
 Вчитися знову почали.

V. Практична робота учнів

1. Інструктаж із техніки безпеки.
 - Як потрібно зберігати ножиці?
 - Як необхідно передавати їх сусідові?
 - Як правильно різати папір?

2. Самостійна робота.

Саморобку «Сніговичок» учні виготовляють у класі. Листівку «Сніговик» можна розпочати робити у класі, а завершити вдома. Вчитель надає індивідуальну допомогу учням за потреби.

VI. Виставка та оцінювання робіт

1. Аналіз робіт.

- Чия робота сподобалася вам найбільше?
- Які ви помітили помилки?
- Хто вніс певні зміни у роботу?

2. Оцінювання.

V. Підсумок уроку

- Що ми робили протягом уроку?
- Подивіться на нашу виставку і послухайте вірш. Чи схожий ваш сніговичок на сніговичка із віршу? (Учні читають вірш.)

У дідка Сніговика
 Кочерга замість ціпка,
 Замість носа — бурячок,
 Замість шапки — банячок.
 Сперся він на кочергу
 І — ні кроку по снігу.
 А в одлигу позіхнув,
 Кочергою ворухнув,
 Бороду розпушив
 І по стежці рушив.
 — Ти куди оце, куди?
 — А туди, де холоди,
 Де снігів по пояс,
 На Північний полюс.
 Буду жить і поживать,
 Дім із криги шурувать,
 Кочергою у хокей
 На крижині грати
 І морозивом гостей
 Буду частувати.

(Т. Коломієць)

УРОК 17

Тема. Виготовлення новорічних і різдвяних іграшок, ялинкових прикрас, сюрпризів із різних матеріалів

Мета: закріплювати вміння і навички роботи із різними матеріалами (*папір, тканина*); розвивати уміння конструювати, креслити, вирізати; збагачувати словниковий запас; виховувати інтерес до уроку, працьовитість.

Обладнання: кольоровий папір, нитки, кольорові смужки, ножиці, клей, циркуль, олівець, пензлик, серветка, ілюстрації із зимовими картинками, кросворд.

ХІД УРОКУ

I. Організаційний момент

1. Перевірка готовності до уроку.
2. Привітання.
3. Упорядкування робочих місць.

II. Новий матеріал

1. Оголошення теми та мети уроку.

— Яка чудова пора року — зима! Це і Новий рік, і подарунки від Діда Мороза, і святкові канікули, і катання на ковзанах та санчатах. Довго можна перелічувати розваги. Можна прискорити наближення свята і виготовити іграшки своїми руками.

2. Вступна бесіда.

Стала зима вже на ноги:
Там, де шуміли луги,
Там, де курилась дорога, —
Знов забіліли сніги.
Сніг на кущах верболозу,
Снігом укрились хати...
Як тепер Діду Морозу
Наше село віднайти?
Вранці до гаю стежинку
Нам протоптати довелось,
Щоб і до нас на ялинку
Теж завітав Дід Мороз.

— Коли ви кажете: «Новий рік», то що вам спадає на думку? (Учні перелічують предмети, що стосуються зимової пори року.)

— Відгадайте загадки і заповніть чарівний кросворд. Може, і вам спадає на думку такі слова?..

- 1) В небі хмара пролітала,
Білий пух порозсипала,
Він на землю міцно ліг,
Називають його... (сніг).
- 2) Усе літо стояли, зими чекали,
Діждалися пори, помчали з гори. (Санчата)
- 3) У нас зимою білим цвітом
Сад зацвів, неначе літом. (Іній)
- 4) Дві смужки на снігу
Залишаю на бігу,
Я лечу від них стрілою,
А вони — слідом за мною. (Лижі)
- 5) П'ять комірчин, а одні двері. (Рукавиця)
- 6) На дереві під вікном
Висить хатка із дашком.
Птахи до неї всі летять,
Щоб зерном поласувати. (Годівниця)

- 7) Ходять тільки по льоду.
По стежині, по дорозі
Бігти я у них не в змозі,
По снігу не йдуть як слід:
До вподоби — тільки лід. (Ковзани)
- 8) Росте вона додолу головою,
Росте вона холодною зимою.
А тільки сонечко засяє —
Вона заплаче й помирає. (Бурулька)

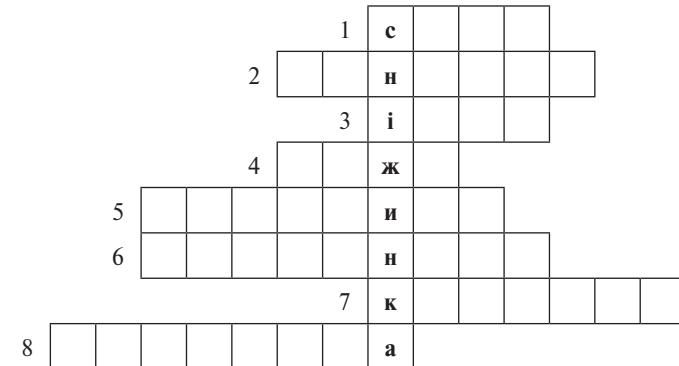

— Чому у кросворді з'явилося слово *рукавиця*?

— З якої це казки?

— Які звірі були в цій казці?

III. Демонстрація та аналіз зразка

Інструктаж учителя.

1. Гірлянда із кілець.

Наріжте смужки кольорового паперу необхідного розміру, склейте кільця, поєднуючи деталі поміж собою (а). Кільця чергуйте за розмірами та кольорами, до крайніх прив'яжіть нитку (б).

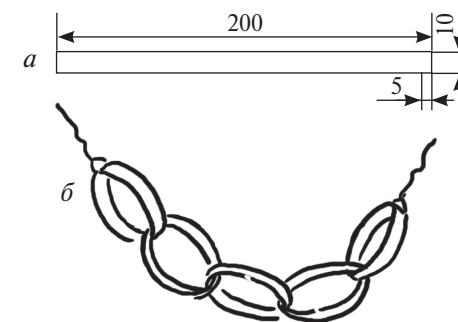

Мал. 1 (а, б)

2. Гірлянда-ланцюжок.

Використайте глясовий кольоровий папір. Із картону зробіть шаблон (а). Потім візьміть аркуш кольорового паперу, складіть його навпіл кольоровою стороною усередину, по шаблону обведіть олівцем одну ланку і виріжте (б).

Підготувавши достатню кількість ланок, зберіть їх у ланцюжок.

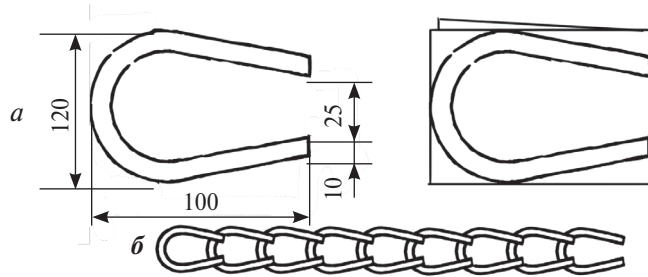

Мал. 2 (а, б)

3. Гірлянда зі смужок.

Візьміть тонкий кольоровий папір. Наріжте довгі смужки, складіть кінці перпендикулярно і переплетіть смужки по черзі кожний раз в інший бік. Якщо смужки короткі, то склейте їх, щоб отримати гірлянду потрібної довжини. До її кінців приклейте нитку.

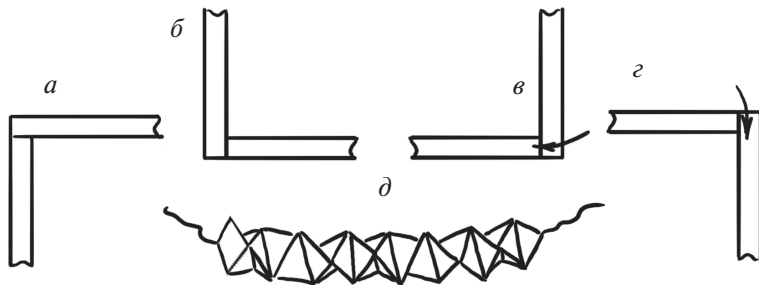

Мал. 3 (а, б, в, г, д)

4. Гірлянда із витинанок.

Візьміть глясовий кольоровий папір. Підготуйте квадратний аркуш паперу і складіть його навпіл (а, б), а потім — ще раз в інший бік (в). Отриманий квадрат складіть по діагоналі. Намітьте малюнок та виріжте його за контуром (г). Зробіть декілька таких заготовок та склейте їх поміж собою парами. Потім проколійте гірлянду великою голкою та розтягніть її (д).

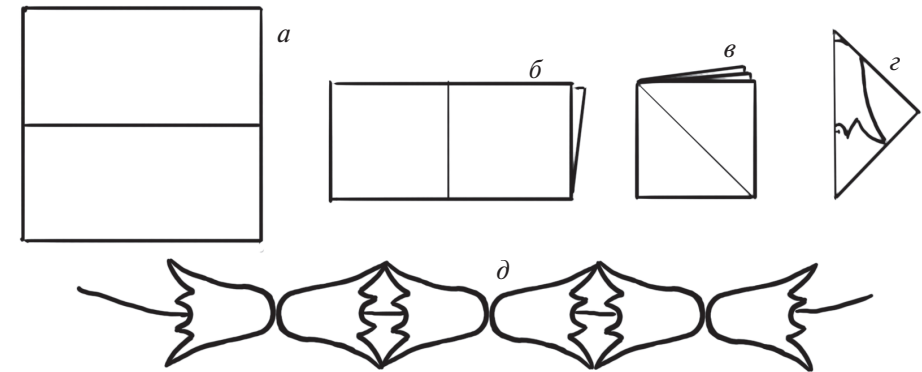

Мал. 4 (а, б, в, г, д)

5. «Сонечко».

Візьміть жовтий папір. Виріжте прямокутник, складіть його навпіл (а). Від краю подвійного боку відступіть 1 см та проведіть лінію. З боку згину зробіть розрізи через 5–10 мм (б). Нерозрізану частину зігніть усередину та склейте (в). Заготовку згорніть по колу, склейте виріб, прив'яжіть нитку, а потім підвісьте (г, д).

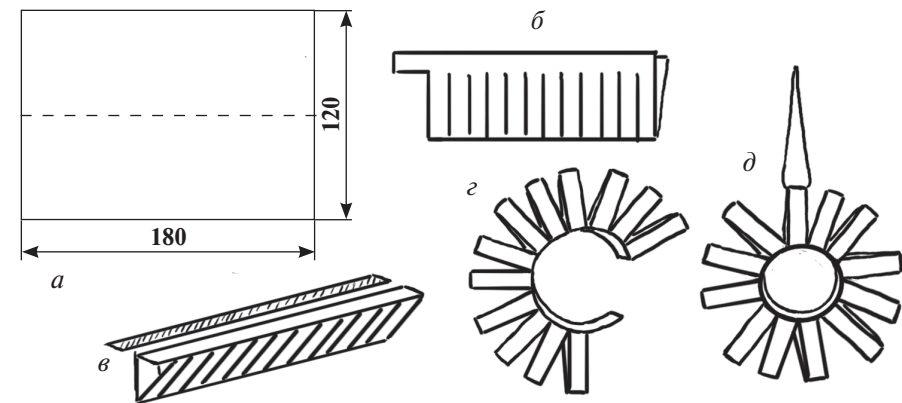

Мал. 5 (а, б, в, г, д)

6. «Ліхтарик».

Візьміть кольоровий папір у формі прямокутника. Складіть його навпіл та зробіть розрізи через 5–10 мм (а, б). Вирівняйте аркуш і зробіть згини нерозрізаної частини на зовнішній бік (в). Потім візьміть аркуш меншого розміру і зробіть із нього циліндр (г, д). На нього наклейте заготовку із розрізами. До виробу наклейте смужку з паперу або нитку для підвішування іграшки (е).

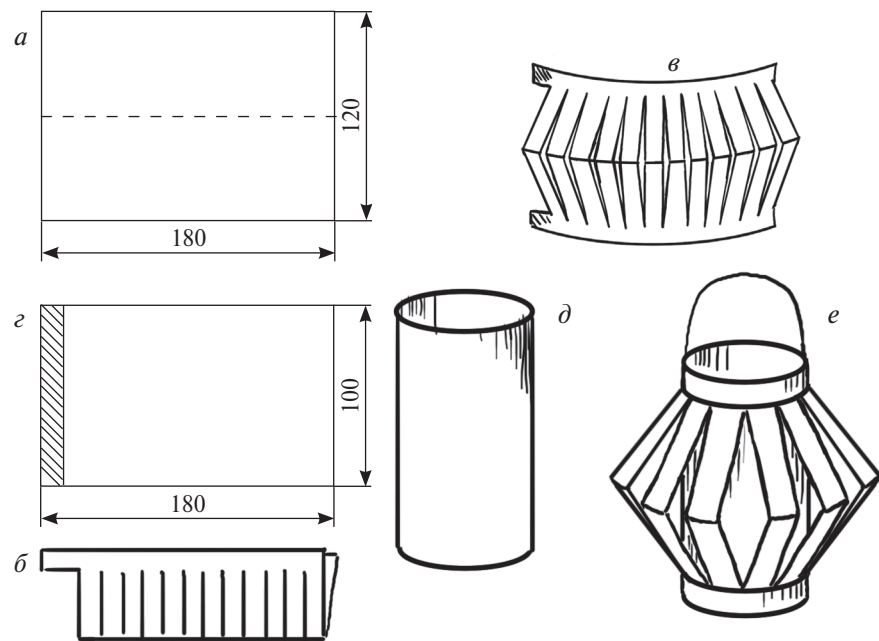

Мал. 6 (а, б, в, г, д, е)

IV. Фізкультхвилинка

Щось втомились ми сидіти,
Треба трохи відпочити.
Руки вгору, руки вниз —
На сусіда подивись.
Руки вгору, руки в боки —
І зроби чотири скоки.
Ось так, ось так, ось так!
Плесніть у долоньки раз!
За роботу! Все гаразд!

V. Практична робота учнів

Можна розподілити клас на групи і дати кожній групі окремі завдання.
Учитель надає допомогу кожній групі дітей.

VI. Виставка та оцінювання робіт

1. Аналіз робіт.

- В якій групі гірлянда вийшла кращою? Чому?
- В якій групі гірлянда вийшла довшою?

2. Оцінювання.

VII. Підсумок уроку

- Чого навчилися на уроці?
- Що можна прикрасити гірляндами?

УРОК 18

Тема. Симетричне вирізування. Витинанки. Виготовлення сніжинок

Мета: закріплювати вміння працювати з папером; удосконалювати навички конструювання; розвивати уяву, охайність, самостійність; виховувати інтерес до зимових розваг, а також працьовитість, взаємодопомогу.

Обладнання: папір, ножиці, клей, зразки сніжинок.

ХІД УРОКУ

I. Організаційний момент

1. Перевірка готовності до уроку.
2. Привітання.
3. Упорядкування робочих місць.

II. Новий матеріал

1. Оголошення теми та мети уроку.

Стало біло	—	навкруги —
Я розтрушую	—	сніги,
Наганяю	—	холоди,
Води сковую	—	в льоди,
В дружбі	—	з дітьми я всіма.
Здогадальсь?	—	Я — зима!

— Яка пора року настала?

— Які ознаки зими ви знаєте? (*Сніг, мороз, холоди, ялинка, Новий рік, Різдво*)

— Коли ми кажемо *зима*, то обов'язково думаємо, що це сніг та мороз?

— А що таке сніг? Із чого він складається?

— Сьогодні на уроці ми будемо вирізати сніжинки.

2. Вступна бесіда.

Відгадайте загадки.

- Як борошно, він білий-білий,
Здається, світ укрився цілий,
Все падає, все нароста,
На села сиплеться й міста,
На гори, на ліси, на ниви —
Пухнастий, легкий, блискотливий.
Лягає майже нам до ніг.
Із вати килим? Ні, це... (*сніг*).
- З хмарки всі ми вилітаємо
І в танку легким кружляємо.
Білим все стає довкола,
Білий ліс і біле поле.
Ми холодні, мов льодинки,
Називають нас... (*сніжинки*).

- Чи доводилося вам розглядати сніжинки?
- На що вони схожі?
- Скільки кутів має сніжинка?
- Чому сніжинки на долонях швидко тануть?
- Розгляньте зразки сніжинок (на дошці висять різноманітні сніжинки).

III. Демонстрація та аналіз зразка

Інструктаж учителя.

— Прикрашання до Нового року ялинки або зали не обходиться без вирізування сніжинок. Вони мають визначену форму — шість ліній, на яких розташований візерунок. Є декілька варіантів виготовлення сніжинок.

1. Квадратний аркуш тонкого білого паперу складіть по діагоналі. Правий гострий кут зігніть на лівий бік зі зміщенням угору. Аналогічно зігніть лівий кут у протилежний бік так, щоб лінії згину збіглися. Потім складіть усю заготовку навпіл. Зробіть вирізи на верхній частині з одного боку більше, ніж з іншого.

а

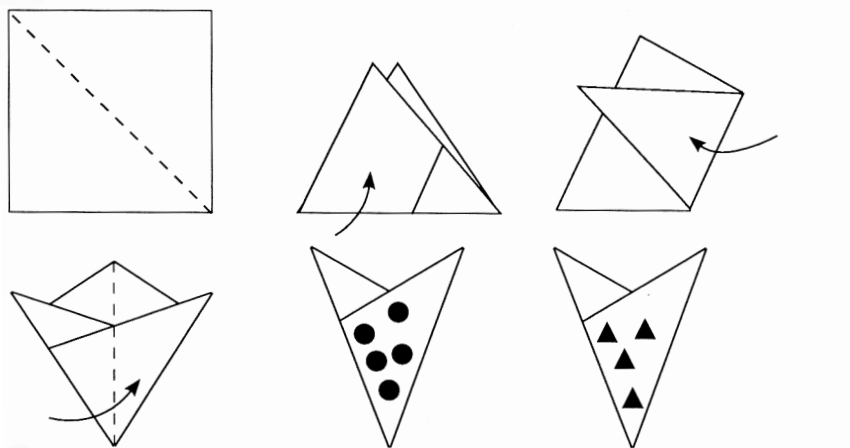

б

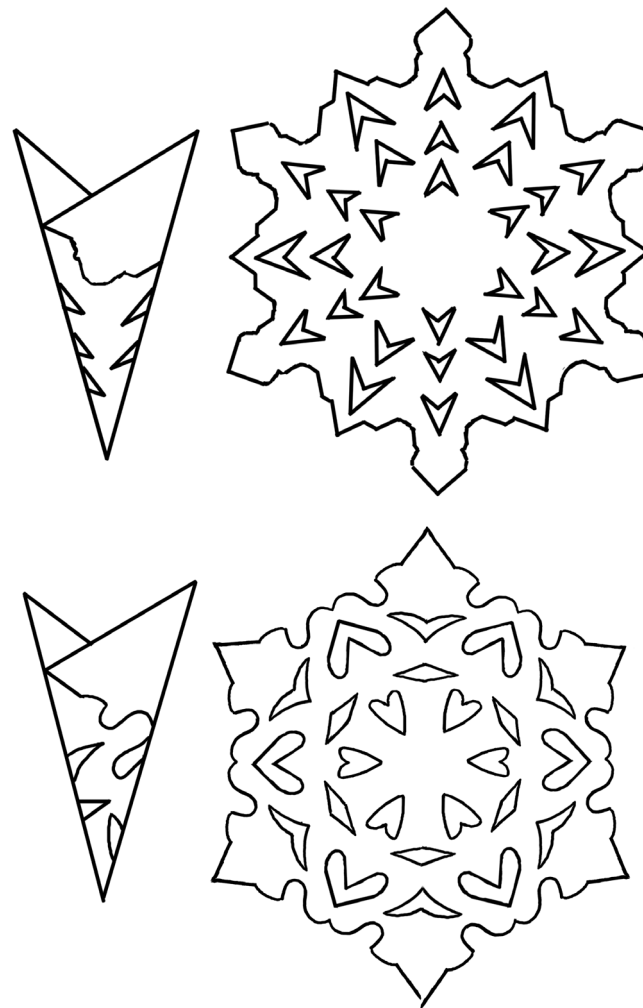
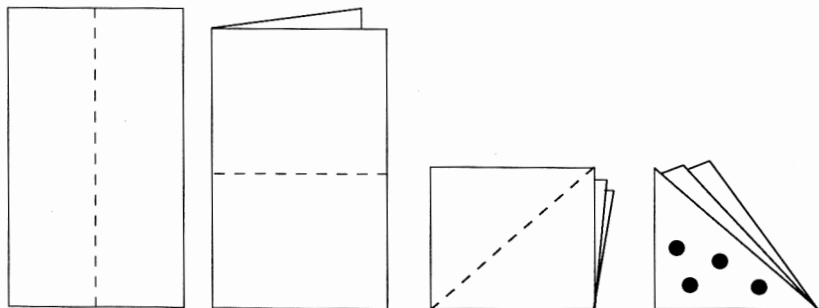

в

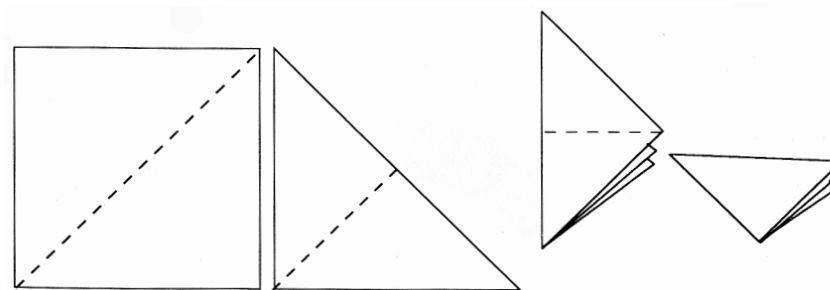

2. Витинанки.

Для витинанок використайте тонкий папір. Найпростіші витинанки отримують із прямокутника, складеного навпіл удвічі. Візерунок може складатися з геометричних довільних форм.

Витинанки у квадраті мають складніший візерунок, хоча техніка витинання є аналогічною.

Спочатку підготуйте квадрат та складіть його по діагоналі. Потім подвійний трикутник складіть із кутів удвічі. Ви отримаєте новий квадрат. Після цього зігніть його. На отриману заготовку нанесіть малюнок і почніть витинати.

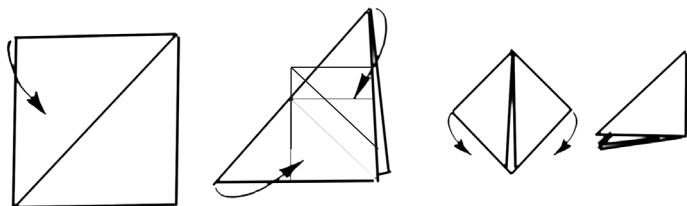
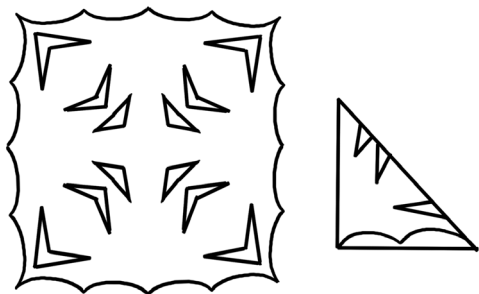
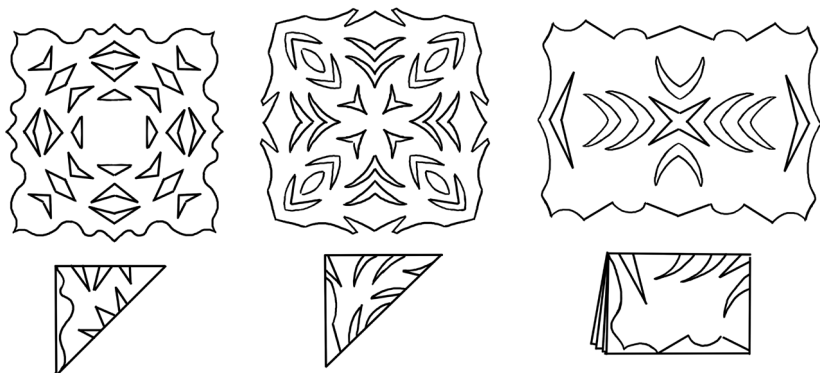

IV. Фізкультхвилинка

Сніжна зіронька горить
В мене на віконці.
Як погасне, інша вмить
Спалахне на сонці.
Скільки їх, живих, ясних,
Вранці мерехтіло!
Це малята зір нічних
В гості прилетіли.

V. Практична робота учнів

1. Інструктаж із техніки безпеки.
2. Вирізування сніжинок.

Учитель надає індивідуальну допомогу окремим учням. Можна запропонувати роботу у парах для того, щоб спостерігати, як працюють діти разом.

VI. Виставка та оцінювання робіт

1. Аналіз робіт.
 - Яка робота сподобалася найбільше? Чому?
 - У кого з вас сніжинка вийшла найскладнішою?
2. Оцінювання робіт.

VII. Підсумок уроку

— Чого навчилися сьогодні на уроці?

Малює баба-холодуся
Картинки дивні на вікні.
Я теж зумію, як навчуся,
Бо дуже хочеться мені.

— Спробуйте вдома намалювати чарівні візерунки, а потім вирізати сніжинки.

УРОК 19

Тема. Колективна творча робота: прикрашення ялинки, класної кімнати до новорічного свята

Мета: вдосконалювати вміння та навички роботи з папером, нитками, клеєм; дати уявлення про те, як зустрічають Новий рік у різних країнах; розвивати дрібну моторику рук, охайність, уміння внести зміни у виготовлення моделі; виховувати цікавість до уроку, відповідальність, взаємодопомогу.

Обладнання: кольоровий папір, ватман, зелені нитки (мохер або акрил), клей, ножиці, пензлик, серветки, ілюстрації зимових картин.

ХІД УРОКУ

I. Організаційний момент

1. Перевірка готовності до уроку.
2. Привітання.
3. Упорядкування робочих місць.

II. Новий матеріал

1. Оголошення теми та мети уроку.

— Сьогодні на уроці ми будемо продовжувати готуватися до новорічних свят, а саме: виготовляти ялинкові і різдвяні прикраси та іграшки. Ми з вами прикрасимо ялинку і нашу класну кімнату.

ЯЛИНКА

У лісі, в лісі темному,
 Де ходить хитрий лис,
 Росла собі ялинонька,
 І зайчик з нею ріс.
 Ой, снігу, снігу білого
 Насипала зима!
 Прибіг сховатись заєнко, —
 Ялиноньки нема.
 Ішов тим лісом Дід Мороз,
 Червоний в нього ніс.
 Він зайчика-стрибайчика
 У торбі нам приніс.
 Маленький сірий заєнко,
 Іди, іди до нас!
 Дивись — твоя ялинонька
 Горить на весь палац!

2. Вступна бесіда.

— Новий рік — найдавніше свято на нашій планеті. Не скрізь Новий рік настає в один і той же час. Крім того, не всюди новорічне свято пахне ялинкою і морозом. На світі існує безліч країн, де зустрічають «спекотний» Новий рік.

Але єдине, що є спільним для більшості країн світу, що незмінно присутнє на всіх новорічних святах, — новорічні вогні. Мерехтять свічки на ялинках, палають вогнища, світяться ліхтарики, злітають у небо різнокольорові вогні ракет — відбувається зустріч Нового року.

В Італії Новий рік починається 6 січня. Усі італійські малята чекають добру фею Бефану. Вона прилітає вночі на мітлі, відчиняє двері кімнат, де сплять малюки, і наповнює подарунками дитячі панчохи.

У новорічну ніч із вікон домів італійці викидають старий одяг і навіть меблі. Італійського Діда Мороза звать Баббо Натале. І у нього є своя адреса.

В Англії за кілька днів до Нового року на вулиці виходять музиканти та співаки. Усю новорічну ніч продають іграшки, маски, повітряні кульки.

У 1843 році у Лондоні була надрукована перша святкова листівка.

У Франції Пер Ноель (Дід Мороз) приходиться вночі і залишає подарунки в дитячих чобітках. Обов'язкове блюдо на святковому столі — великий піріг.

В Австрії напередодні свята всі намагаються запастися маленькими статуетками у вигляді поросят, грибів, сажотрусів. Це приносить щастя у новому році. За столом не можна їсти раків та омарів.

В Японії дарують святкові листівки із зображенням тварини, яка є символом Нового року. Напередодні потрібно віддати всі борги.

Цифри 100 та 8 японці вважають щасливими, тому у храмах 108 разів ударають дзвони, що означає, що все погане залишилося у старому році. З останнім ударом дзвонів необхідно лягти спати, щоб встати перед світанком, вийти на вулицю і зустріти Новий рік із першими променями сонця.

Батьки дарують дітям монетку — символ добробуту.

Вулиці у Бразилії святково прикрашені: на стовпах із ліхтарями висять маленькі дзвіночки та квіти. Останнім часом стало традицією святкувати Новий рік на березі океану.

Новий рік в Індії зустрічають не опівночі, а зі сходом сонця. У цей день забороняється сваритися, сердитися. Вранці потрібно встати, привести себе у порядок, згадати минуле та подумати про майбутнє.

У Німеччині обов'язково на святковому столі повинно бути порося. Традиція приносити під Новий рік ялинкові віти і прикрашати ними житло народилася ще в XVIII сторіччі у Німеччині. Люди вірили, що вічнозелені дерева добре впливають на майбутній урожай. Пізніше вдома почали ставити ялинку і прикрашати її свічками.

У Росії традицію зустрічати Новий рік із 1 січня 1700 року призначив Петро I.

В Україні до дітей приходять Святий Миколай і кладе у ліжко під подушку подарунки. У кожному будинку стоїть ялинка, а під нею — подарунки. На столі — багато смачної їжі.

III. Фізкультхвилинка

Погляньте, погляньте, яка благодать!
 Дивіться: метелики з неба летять!
 Квітки повмирили усюди надворі, —
 Морозець малює на шибках узори...
 Картинкою гарною стане віконце,
 Як трошки поблискає золотом сонце.
 Погляньте, погляньте, яка благодать!
 Дивіться: метелики з неба летять!

(Діти імітують рухи.)

IV. Демонстрація та аналіз зразка

1. Інструктаж із техніки безпеки.
2. Інструктаж учителя.

Учні об'єднуються у три групи. Перша група працює над створенням ялинки; друга виготовляє іграшки для ялинки; третя — гірлянди та прикраси для класної кімнати.

Перша група

На ватмані за допомогою шаблона малюють ялинку. Обклеюють ялинку шматочками зеленого паперу. Потім нарізають зелені нитки та наклеюють на ялинку, починаючи знизу. Нитки розпушують.



Друга група

Нарізають кольоровий папір смужками (товщина 1 см) різної довжини і конструюють різні іграшки за зразком. Смужки можна заготовити вдома.

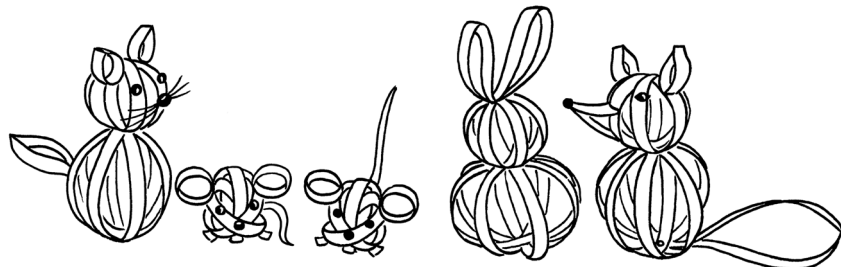

Кіт і миші

Лисиця та заєць

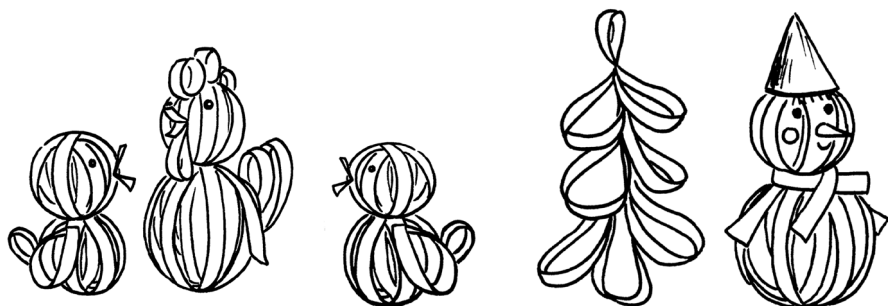

Півник із курчатами

Сніговик та ялинки



Кульки із хрестиків, рибка

Квіти, віночок та гірлянда

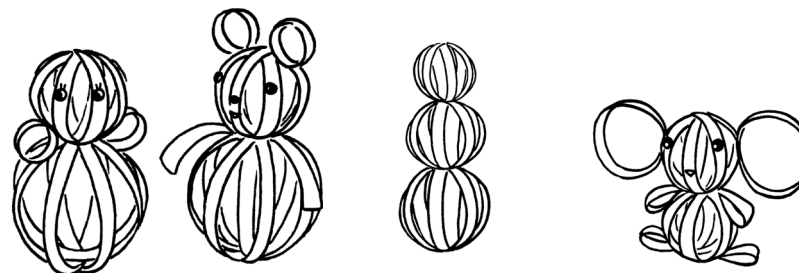

Неваліяка та ведмежа

Світлофор та Чебурашка

Третя група

Нарізають кольоровий папір і роблять гірлянди, з виготовленням яких ознайомилися на попередніх уроках.

Після роботи всі разом прикрашають клас.

V. Практична робота учнів

VI. Оцінювання та оформлення класу

VII. Підсумок уроку

- Чого навчилися на уроці?
- Як зустрічають Новий рік у різних країнах?
- Який Новий рік вам подобається найбільше?

УРОК 20

Тема. Людина і знаки інформації.

Виготовлення дорожніх знаків

Мета: навчити виготовляти дорожні знаки; розвивати вміння та навички виготовлення деталей за шаблоном; закріплювати навички роботи

з папером і ножицями; дати відомості про виникнення дорожніх знаків; сприяти закріпленню навичок дотримання і виконання правил дорожнього руху.

Обладнання: шаблони, клей, кольоровий папір, картон, ножиці, олівці, пензлик, серветки, ілюстрації із зображенням дорожніх знаків.

ХІД УРОКУ

I. Організаційний момент

1. Перевірка готовності до уроку.
2. Привітання.
3. Упорядкування робочих місць.

II. Новий матеріал

1. Оголошення теми та мети уроку.

— Сьогодні на уроці ми будемо виготовляти дорожні знаки. Робота буде розподілена між групами. Кожна група буде працювати над своєю групою знаків.

Відгадайте загадки та назвіть слова-відгадки, які пов'язані із дорожнім рухом.

- 1) Серед домів, дерев, калюж
В'ється стрічка, наче вуз.
Не плазує, не іде,
А усіх кудись веде. (*Стежка*)
- 2) Цей трикутний килимок —
На дорозі острівок,
Пішохода захищає.
Назvu хто його вгадає? (*Острівець безпеки*)
- 3) Де потік машин суцільний —
Переходить недоцільно.
Відшукать людині слід
Знак «Підземний... (*перехід*)»).
- 4) У річці зав'яз
По пояс якраз,
По спині моїй завжди
Машини їдуть туди й сюди. (*Міст*)
- 5) Посередині — дорога,
По боках — будинки. (*Вулиця*)
- 6) Від садочка до місточка,
Від криниці до криниці,
Від порога до порога
Всюди нас веде... (дорога).
- 7) Це очі не людини,
Це очі у машини. (*Фара*)

- 8) Там, де вулиця широка
І машини в два потоки,
Смужечка їх розділяє.
Назvu смужечки хто знає? (*Розділова смуга*)
- 9) Ця тварина не проста:
Без копит і без хвоста,
Не гуляє, не біжить,
Серед вулиці лежить. (*Зебра*)

— Яке ж головне слово вийшло по вертикалі?

В нього на чотири боки
Є по три кругленьких ока.
Світить жовтим — стоїмо,
А зеленим — ми йдемо,
Як червоним — зачекай,
Транспорту не заважай. (*Світлофор*)

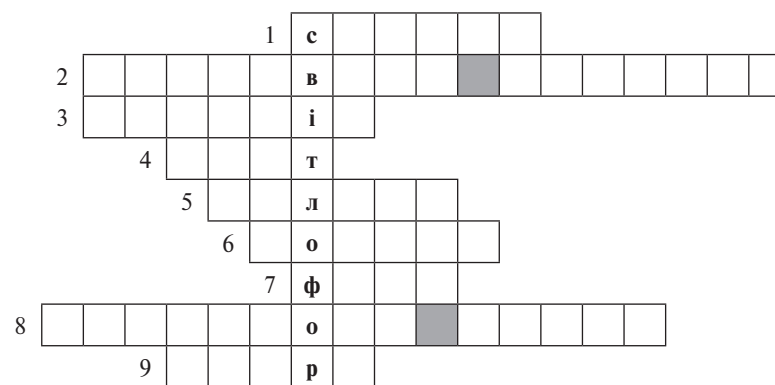

2. Вступна бесіда.

— Люди здавна почали турбуватися про розвиток доріг, створення зручностей для руху кінних обозів та піших громадян. Для того, щоб мандрівник, перехожий не збилися з дороги, шлях помічали — ставили знаки-вказівки.

Навіть у Давньому Римі вздовж доріг ставили стовпи із вказівками. За цими вказівками можна було дізнатися напрям шляхів і визначити відстань.

Поступово почали встановлювати стовпи із назвами уїздів, міст, позначеннями небезпечних ділянок дороги.

Із кожним роком дороги ставали все більш людними, тому виникла потреба систематизувати позначення на стовпах для того, щоб забезпечити безпеку руху.

У 1812 році було введено правосторонній рух, вимоги до технічного стану екіпажів, номерні знаки.

— Хто знає, скільки всього існує дорожніх знаків? (*130*)

Вони регулюють рух. Ці знаки бувають різної форми та різного кольору. (Продемонструвати ілюстрації.)

Попереджувальні знаки — трикутник і червоною смугою по краях («Обережно, діти!»).

Знаки заборони — круг із червоною смугою по краях або суцільний червоний круг («Рух заборонений»).

Знаки припису — круг блакитного кольору («Пішохідна доріжка»).

Інформаційно-вказівні — квадрат (прямокутник) блакитного кольору. Свідчить про місце зупинки, напрямок руху.

Знаки сервісу — прямокутник блакитного кольору. Ці знаки підказують, де знаходиться лікарні, їдальня, готель.

III. Фізкультхвилинка

А тепер всі дружно встали:
Будемо робити вправи.
Руки — вгору, руки — вниз,
І легесенько прогнись.
Покрутились, повертілись,
На хвилинку зупинились.
Пострибали, пострибали,
Раз — присіли, другий — встали.
Всі за парти посідали,
Працювати знов почали.

IV. Демонстрація та аналіз зразка

1. Інструктаж із техніки безпеки.

- Як правильно тримати ножиці?
- Як правильно їх передавати сусідові?
- Як зберігати ножиці?

2. Інструктаж учителя.

- Зі смужки паперу прямокутної форми виготовте трубку. З одного боку трубки зробіть надрізи для закріплення стойки на підставці.
- Із картону виготовте підставку.
- За допомогою шаблонів зробіть основи дорожніх знаків прямокутної або трикутної форми. Оформіть аплікацією.
- Прикріпіть до підставки.

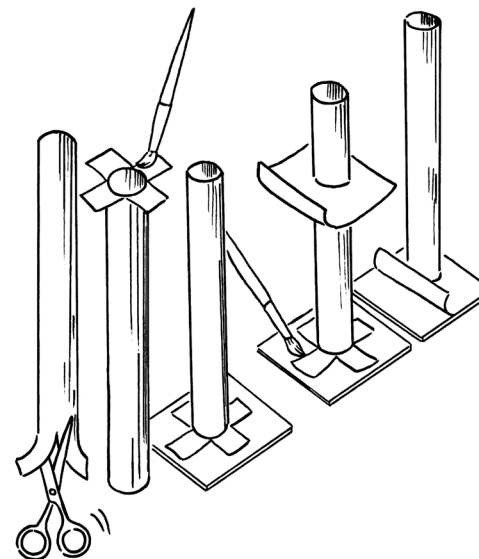
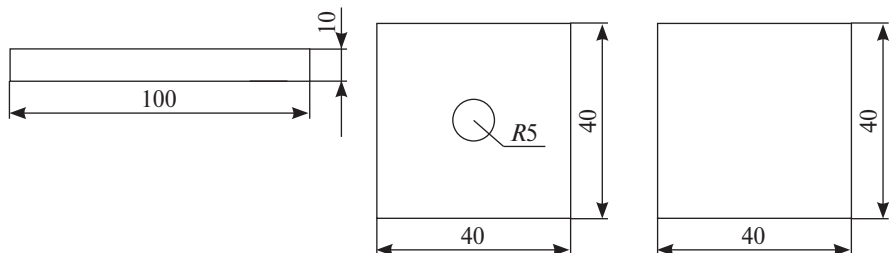

Дорожні знаки

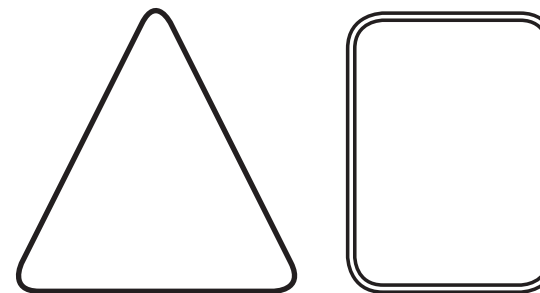

Основа дорожніх знаків

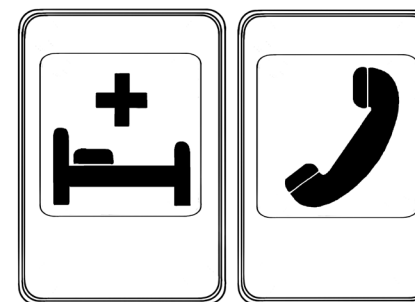

Лікарня

Телефон

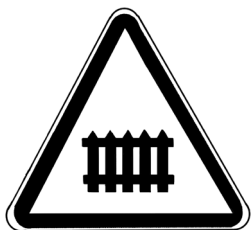

Залізничний переїзд зі шлагбаумом



Залізничний переїзд без шлагбаума



V. Практична робота учнів

Учні працюють у групах. Робота розподілена поміж усіма членами групи. Вчитель надає допомогу за потреби.

VI. Виставка та оцінювання робіт

1. Аналіз робіт.
2. Оцінювання.

VII. Підсумок роботи

- На який сигнал світлофора можна переходити вулицю?
- Як необхідно правильно переходити вулицю?
- Які моделі знаків ми робили сьогодні?
- Які знаки ви ще запам'ятали?

УРОК 21

Тема. Давні і сучасні засоби передачі інформації. Виготовлення власної візитки

Мета: ознайомити із засобами передачі інформації; розповісти про інформаційні пристрої; навчити виготовляти візитки; вдосконалювати вміння і навички роботи з папером, ножицями; розвивати уваження, мислення; виховувати самостійність, охайність, працьовитість.

ХІД УРОКУ

I. Організаційний момент

1. Перевірка готовності до уроку.
2. Привітання.
3. Упорядкування робочих місць.

II. Новий матеріал

1. Оголошення теми та мети уроку.

— Сьогодні ми з вами ознайомимося із засобами передачі інформації, з'ясуємо, як інформація (*реклама*) допомагає у нашому житті і спробуємо зробити власну візитку.

2. Вступна бесіда.

— У наш час, коли існує телефон, телеграф і радіо, передавати повідомлення на відстань зовсім не важко. Але як же діяли в таких випадках наші предки?

Здавна для передачі сигналів на відстань використовували звук. Наприклад, часті удари дзвону сповіщали про якусь тривожну подію. В Угорщині були в спеціальні барабани — *тамтами*.

Особливо необхідним був зв'язок на морі. Моряки винайшли сигнальні прапорці. Але найбільш складні повідомлення доводилося передавати за допомогою семафорної азбуки.

За таким же принципом був влаштований і оптичний телеграф на суші. Його винайшов французький інженер Клод Шапп ще в 1789 році. Сигнали передавали від однієї установи до іншої на відстань в десятки кілометрів. Виходила телеграфна лінія. Але всі ці засоби зв'язку діяли тільки в ясну погоду та на відстані прямої видимості. А що ж робити вночі? Так, у 1832 році з'явився стрілочний телеграф. Тепер окремі букви повідомлення передавалися по проводах. Але таку «телеграму» не можна було записати автоматично. І ось американський художник Самуель Морзе в 1836 році винайшов новий телеграфний апарат.

Що таке оголошення? Давати оголошення — означає повідомити людям якусь інформацію. Це може бути повідомлення про товар, про послуги та пропозиції.

Після винаходу пристроїв для друкування оголошення почали з'являтися у новій формі. Перше газетне оголошення було надруковане на останній сторінці лондонської газети в 1625 році.

Сьогодні оголошення друкуються не тільки у газетах, але й передаються по радіо, телевізору. Перша комерційна інформація прозвучала по радіо приблизно у 1920 році.

Комерційна інформація на телебаченні затвердилася повною мірою лише після другої світової війни. Ця ідея швидко розповсюдилася. На сьогодні реклама, яка транслюється по телебаченню, стала такою близькою нам усім, що багато людей запам'ятовують її краще, ніж різноманітні вистави та фільми.

Коли був винайдений комп'ютер, то він став розв'язувати проблеми, які можуть містити тисячі одиниць інформації.

3. Кросворд.

— За допомогою яких пристроїв ми отримуємо інформацію?

- 1) Балакучий в хаті гість,
Хоч не п'є він і не їсть,
Розважає без упину
І показує новини. (*Телевізор*)
- 2) Дерево та дріт —
А кричить на весь світ. (*Телеграф*)

- 3) Скринька, вертушка,
Шнур і довге вушко. (*Телефон*)
- 4) У кімнаті, у куточку,
Біля ліжка на стіні,
Сіра скринька на шнурочку
Все розказує мені. (*Радіо*)
- 5) Крила в птаха не з пір'їн,
А з паперу і з новин.
Він щодня на диво-крилах
Їх розносить по квартирах. (*Газета*)
- 6) Натискаєш кнопочки
На самій коробочці,
Загуділо — і за мить
Можем з другом говорити. (*Стільниковий телефон*)
- 7) В нім знання з усього світу,
Мишка може їх розкрити. (*Комп'ютер*)

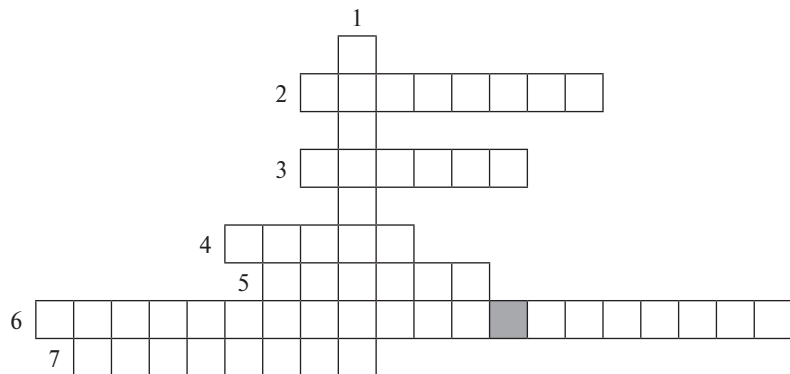

III. Фізкультхвилинка

Руки на пояс ставим усі —
Будем стрибати, мов горобці.
Скік вперед і скік назад (*6 разів*) —
Крильця вниз всі опустили
І на місці походили.

IV. Демонстрація та аналіз зразка

1. Інструктаж із техніки безпеки.
 - Як працювати ножицями?
 - Яких правил необхідно дотримуватися?
2. Інструктаж учителя.
 - Візитки теж про щось повідомляють, несуть певну інформацію. Для чого їх роблять?
 - Сьогодні ми спробуємо зробити власну візитку. Що повідомляють на візитках?

— Обов'язково зазначають прізвище, ім'я та по батькові; місце роботи або рід занять; адресу, телефони.

Пропоную виготовити власну візитку вашої майбутньої професії або розповісти про своє хобі, намалювавши малюнок.

V. Практична робота учнів

Учитель допомагає учням за необхідності.

VI. Виставка та оцінювання робіт

1. Аналіз робіт.
 - Хто зобразив на візитці все, що потрібно?
 - Хто придумав малюнок?
 - Чия візитка вам сподобалася найбільше? Чому?
2. Оцінювання.

VII. Підсумок уроку

- Які засоби інформації ви знаєте?
- Коли вони виникли?
- Для чого потрібні візитки?

УРОК 22

Тема. Модель годинника із квадратним або круглим циферблатом

Мета: вдосконалювати навички поділу квадрата на рівні частини за допомогою шаблону; навчити дітей розподіляти коло на 12 частин, користуючись циркулем та лінійкою; навчити з'єднувати деталі за допомогою шарніру; ознайомити з історією виникнення годинників; розвивати уяву, мислення; виховувати елементарні навички дизайну, акуратність, естетичний смак.

Обладнання: картон, шаблон для розмітки циферблату, фломастери, циркуль, кольоровий папір, клей, дріт, кнопки, ножиці, лінійка.

ХІД УРОКУ

I. Організаційний момент

1. Перевірка готовності до уроку.
2. Привітання.
3. Упорядкування робочих місць.

II. Новий матеріал

1. Оголошення теми та мети уроку.

Він добрий друг людей,
Не спить у свята й будень,
І день іде, і ніч іде,
А як попросиш — збудить.

— Хто здогадався, що це?

— Так, це годинник. Та річ, без якої не може обійтися жодна людина. Сьогодні на уроці ми будемо виготовляти модель годинника.

2. Вступна бесіда.

— Таких годинників, які ми бачимо зараз, колись зовсім не було. Люди дізнавалися про час за сонячним, водяним або пісочним годинником. Але сонячні показували час тільки вдень, у сонячну погоду. А водяні і пісочні були дуже незручними у довгих мандрівках.

Тисячу років потому, в X сторіччі, один іспанський монах на ім'я Герберт придумав дивовижний механізм. На великий дерев'яний вал намотували шнур, а до шнура прив'язували важку гиру: гирия тягнула вниз, вал повільно повертався, а разом із ним повзла по циферблату стрілка. Люди, побачивши такий механізм, перелякались. «Адський механізм!» — вирішили вони, а Герберта обвинуватили у чаклунстві і вислали із Іспанії до Німеччини в місто Магдебург. Побудований у німецькому місті механічний годинник Герберта мешканцям дуже сподобався, тому що він показував час у будь-яку погоду. Шкода, що магдебургський годинник до нашого часу не зберігся. Але зберігся інший, що теж є дуже старовинним. Це «Великий Бен» в Англії. Йому виповнилося сімсот років.

Із часом механізм годинників удосконалювався. У 1511 році молодий майстер із Нюрнберга у Німеччині здогадався вставити у механізм годинника замість гири пружину, яка обергала вал у годиннику, рухаючи коліщата механізму. Тепер можна було виготовити менші годинники різної форми!

У 1735 році англієць Джон Гаррісон створив годинник для капітанів на морських кораблях.

Перший російський годинник був зроблений у 1404 році монахом Лазарем Сербінін і встановлений на вежі московського Кремля.

Зараз у нашій країні десятки заводів випускають наручні, кишенькові, настільні, настінні, шахові годинники. Без годинників життя б не рухалось уперед.

III. Демонстрація та аналіз зразка

1. Інструктаж із техніки безпеки.

- Як правильно користуватися ножицями?
- Чому не можна гострими кінцями передавати ножиці сусідові?
- Де зберігають ножиці?

2. Інструктаж учителя.

Циферблат квадратної форми

а) 1 варіант

Можна, прикладаючи шаблон по вертикалі і по горизонталі до країв аркуша, від кута відкласти шаблон по 5 разів і отримати заготовку необхідного розміру.

2 варіант

Накреслити і вирізати заготовку циферблату потрібного розміру.

- б) Шаблоном намітити квадрати для чисел, продовжуючи ділення по вертикалі та горизонталі. Записати числа, пропускаючи кутові квадрати. Намітити серединку циферблата і проколоти отвір.
- в) Виготовити стрілки годинника та вирізати їх. Проколоти отвір.
- г) Закріпити стрілки годинника на циферблаті за допомогою дроту.

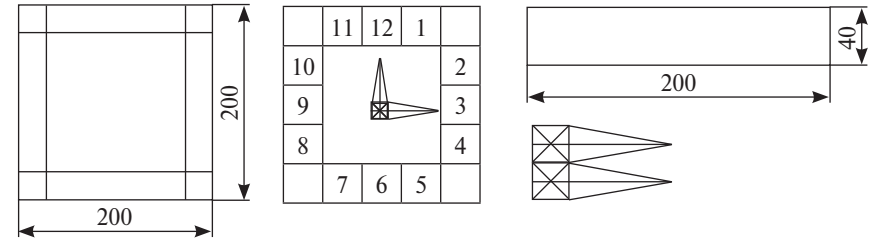

Годинник круглої форми

- а) Виготовити циферблат із заданим радіусом круга.
- б) Для того, щоб круг поділити на 12 частин, необхідно провести два діаметри за допомогою лінійки та трикутника. За допомогою циркуля виконати рисочки на крузі.
- в) Виготовити стрілки, проколоти отвори на циферблаті та стрілках.
- г) Оформити циферблат. Закріпити стрілки за допомогою дроту.

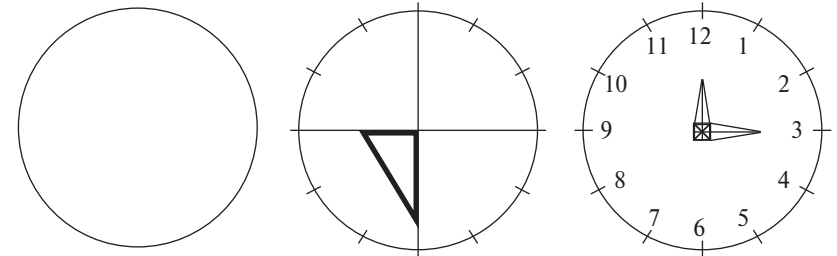

IV. Фізкультхвилинка

Б'є годинник тік-так.
 Все тік-так, все тік-так.
 Підганяє він час,
 А яке завдання в нас?
 Станем струнко! Руки в боки!
 Пострибаєм як сороки,
 Як сороки-білобоки —
 Стрибу-стрибу-стриб,
 Скоки-скоки-скок.

V. Практична робота учнів

Учитель надає індивідуальну допомогу учням. Якщо учні вагаються виконати якусь деталь, то необхідно провести пояснення вдруге.

VI. Виставка та оцінювання робіт

1. Аналіз робіт.

- Який годинник вам подобається найбільше?
- Де ви припустилися помилок під час виготовлення?

2. Оцінювання.

VII. Підсумок уроку

- Як люди дізнавалися час, коли не було годинників?
- Хто створив перший годинник?
- Про які годинники ви можете розповісти?
- Для чого людям потрібні годинники?

УРОК 23

Тема. Виготовлення моделі ракети

Мета: познайомити учнів з історією ракетної техніки, складовими частинами ракети та їх назвами; збагачувати трудовий досвід учнів; розвивати навички конструювання; вчити використовувати у своїй роботі різні матеріали та інструменти, за графічним зображенням деталей виготовляти частини моделі; виховувати естетичні почуття.

Обладнання: папір, олівці, лінійка, циркуль, ножиці, клей, пензлик, кросворд, словникові слова, малюнки із зображенням космічних апаратів та портретами їх творців.

ХІД УРОКУ

I. Організаційний момент

1. Привітання.
2. Перевірка готовності до уроку.
3. Упорядкування робочого місця.

II. Новий матеріал

1. Оголошення теми та мети уроку.

— Діти, сьогодні на уроці ми будемо виготовляти модель літального апарата. Про його назву ви дізнаєтеся, якщо відгадаєте кросворд. Всі слова кросворда написані горизонтально, а назву моделі ми прочитаємо по вертикалі.

(Можна використовувати ілюстрації з казок.)

- 1) На цьому літальному апараті до нас прилітають інопланетні гості. (Тарілка)
- 2) В синім небі пролітаю,
Швидкість я велику маю,

Два крила, хоча не птах,
Називаюсь я... (літак).

- 3) Це не лайнер, не ракета,
Старовинна дивна штучка.
Сів, летиш довкіл планети

Чудесам й казкам назустріч. (Килим-літак)

- 4) Заворчу, зажурчу та на небо улечу. (Вертоліт)

- 5) Що таке Місяць? (Супутник)

- 6) На якому казковому апараті літала Баба Яга? (Ступа)

— Записати нові слова в клітинки кросворду по горизонталі, потім по вертикалі можна прочитати слово *ракета*.

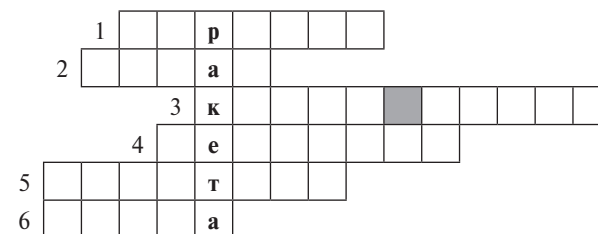

Розтина блакить, остроголова,
Аж до зір готова дотягти;
Космонавтики вона основа,
«Екіпаж споряджено — лети!»
Тут, у вірші, й відповідь готова,
А тобі — лишається знайти.

— Так, сьогодні на уроці ми будемо виготовляти модель ракети.

2. Пояснення вчителя. Словникова робота.

Корпус — остов, основа чого-небудь.

Ілюмінатор — вікно, яке герметично закривається.

Стабілізатор — прилад для надання стійкості.

Сопло — насадка на кінці трубки для регулювання струменю рідини та газу.

3. Вступна бесіда.

(До бесіди підготувати портрет Ю. Гагаріна, К. Ціолковського, М. Корольова, а також зображення видів космічних кораблів.)

— Людина здавна хотіла поринути у небо, до зірок. Першим це зробив Юрій Олексійович Гагарін 12 квітня 1961 року. Те, що він побачив, дуже вразило його. Він розповідав так: «Опинившись у космосі, я побачив планети, зірки, яскравий диск Сонця на вугільно-чорному небі та випуклу сторону Землі, що була вкрита хмарами. Земне коло було поруч зі мною, поверталося на очах, як справжнісінький глобус...»

Перший штучний космічний апарат було виведено на орбіту Землі у 1957 році. Давайте спробуємо уявити, як виглядає такий апарат.

III. Демонстрація та аналіз зразка

1. Аналіз моделі.

— Ракета має циліндричну форму, складається із носової частини конічної форми, корпусу, стабілізаторів (3–4 деталі у формі трикутника).

Ракету можна оформити кольоровим папером (ілюмінатори виготовити з паперу різного кольору).

2. Фізкультхвилинка.

Обертаються поволі
Каруселі в дивнім колі.
А тоді як розійшлися,
Швидко, швидко понеслися.
Тихо, тихо, не спішіть,
Каруселі зупиніть.

3. Інструктаж учителя.

- Корпус ракети виготовте із цупкого паперу. Деталь згорніть у трубочку та склейте (20 мм). З одного боку корпусу зробіть надрізи у глибину до 10 мм, щоб зручно було приклеїти носову частину.

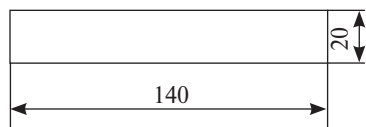
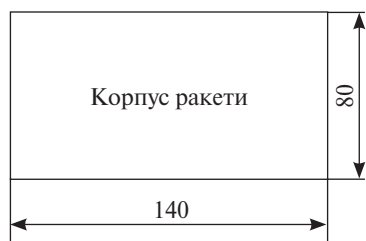

- Носову частину виготовте з кольорового паперу із півкола і склейте з корпусом ракети. Намастіть клей по периметру з надрізаного боку, склейте їх поміж собою.

Носова частина

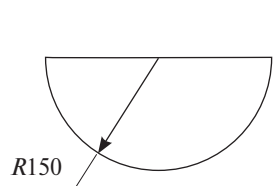

Стабілізатори

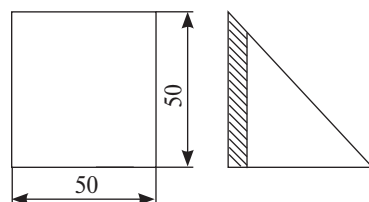

- Стабілізатори виготовте із паперу квадратної форми, склавши заготовки по діагоналі, зріжте з одного боку кінчик трикутника. На глибину зрізу відігніть краї деталі та приклейте їх до корпусу ракети.

IV. Практична робота учнів

1. Інструктаж із техніки безпеки (під час роботи з предметами, що різуть та колють (циркуль)).
2. Заготовка деталей корпусу, носової частини, стабілізаторів.
3. Підготовка деталей до збирання.
4. Збирання та оформлення роботи.

V. Виставка та оцінювання робіт

1. Аналіз робіт.
2. Оцінювання.

V. Підсумок уроку

- Кого із вчених-конструкторів ви знаєте?
- Хто започаткував космічне сторіччя?
- Про яких підкорювачів космосу ви можете розповісти?
- Назвіть основні частини ракети.
- Яке значення має космонавтика в нашому житті?

УРОК 24

Тема. Виготовлення моделі парашута

Мета: навчити виготовляти модель парашута; розвивати навички конструювання; вчити використовувати в своїй праці різні матеріали; збагачувати трудовий досвід дітей; виховувати охайність та бажання дотримуватись правил техніки безпеки, почуття естетики; формувати елементарні навички дизайну.

Обладнання: цигарковий папір або тоненький обгортковий папір, ножиці, нитки, клей, пензлик, серветка.

ХІД УРОКУ

I. Організаційний момент

1. Привітання.
2. Перевірка готовності до уроку.
3. Упорядкування робочого місця.

II. Новий матеріал

1. Оголошення теми та мети уроку.
 - Сьогодні ми будемо розмовляти про парашути. Ви вже знаєте, що люди здавна хотіли літати. Вони довгий час випробовували і досліджували, перш ніж піднятися у повітря.

Прочитайте загадку за рисками.

В синім небі ————— путь моя,
Швидше всіх ————— літаю я.
Маю крила, ————— хоч не птах,
Люди звать мене ————— ... (літак).

— Що це, що це — всі кричать, —

Парасольки он летять.

— Що це за парасольки такі?

— Так, це парашути. А для чого вони потрібні?

2. Вступна бесіда.

— Парашути використовують не тільки для м'якої посадки людей-парашутистів із літака на землю, а й для того, щоб доставити в безлюдні місця різноманітні вантажі (*необхідну техніку, різні продукти, ліки тощо*). Купол парашута виготовляють із тонкої, але дуже міцної тканини (*шовку*). До нього прикріплюють за допомогою строп (*міцних тросів*) спорядження для утримання людини або вантажу. Дуже важливо правильно скласти парашут, від цього залежить розкриття куполу у повітрі, а також успішне приземлення.

III. Демонстрація та аналіз зразка

1. Інструктаж із техніки безпеки.

— Як потрібно працювати ножицями?

— Яких правил гігієни необхідно дотримуватися під час роботи

з клеєм?

2. Послідовність виготовлення парашута.

• Виріжте квадрат і зігніть його, як зазначено на малюнках 1–7.

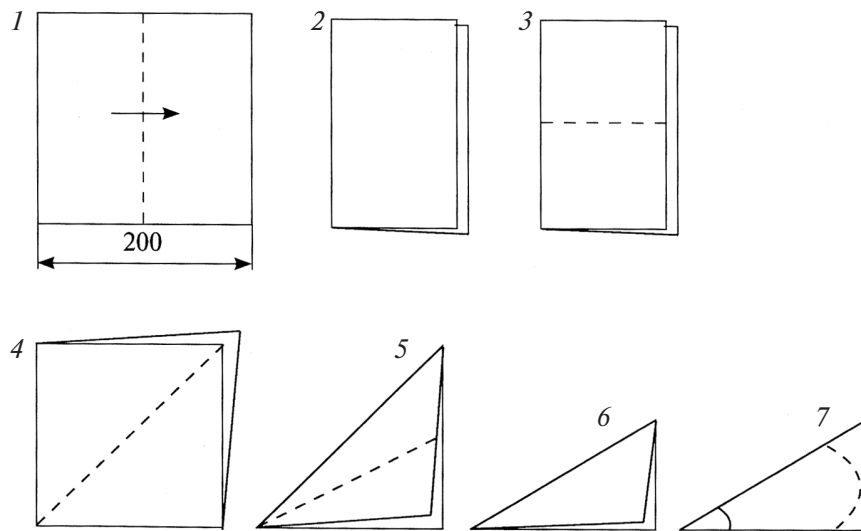

• Відріжте зайвий папір по лініях відрізу. (7)

• Із восьми відрізів ниток зробіть стропи і приклейте їх за допомогою маленьких квадратиків. (8, 9)

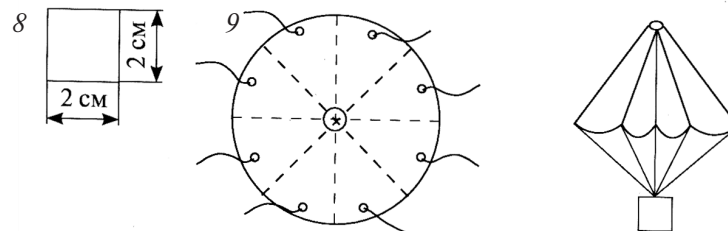

• Щоб не було на парашуті зайвого клею, не потрібно його наносити на папір, а необхідно лише нитку вмокнути у клей.
• Порівняйте стропи, зв'яжіть їх у вузлик та прикріпіть легеньку іграшку або пластилінову кульку.

IV. Фізкультхвилинка

Ширше, діти, треба стати,
Будем дрова ми рубати.
Раз — підняли руки вгору,
Два — змахнули всі додолу,
І рубаємо завзято,
Хай тепло приходить в хату!

V. Практична робота учнів

Учитель допомагає учням індивідуально.

— Парашут можна зробити різнокольоровим або розмалювати фломастером. Працюйте разом у парах, допомагайте один одному.

VI. Виставка та оцінювання робіт

1. Аналіз робіт.

— Який парашут вам сподобався найбільше? Чому?

— Що ви обрали для вантажу?

— Яких помилок припустилися?

2. Оцінювання робіт.

VII. Підсумок уроку

— Що ми виготовляли на уроці сьогодні?

— Для чого потрібні парашути?

— Якими якостями відзначаються парашутисти?

Варіант

Тема. Конструювання іграшкового планера з паперу

Мета: вчити читати креслення, виконувати розмітку за кресленням; обирати та вносити зміни у засоби скріплення деталей виробу; розвивати конструкторські вміння та навички, технічне мислення; виховувати охайність, працьовитість, посидючість, навички естетики.

Обладнання: модель літака, малюнки різних видів літаків, алгоритм методичної послідовності виготовлення моделі планера, цупкий і кольоровий папір, картон, лінійка, пензлик, клей, олівець, ножиці.

ХІД УРОКУ

I. Організаційний момент

1. Привітання.

2. Перевірка готовності до уроку.

— Зараз перевіримо готовність до уроку. Я буду називати матеріали та інструменти, що необхідні до уроку, а ви перевіряйте, чи все на місці.

3. Упорядкування робочого місця.

II. Новий матеріал

1. Оголошення теми та мети уроку.

— Відгадайте загадки та дізнаєтеся, що ми будемо робити сьогодні на уроці.

- Зачепивсь вагон за дріт:
«Їду, їду в далеч-світ!
Їду, їду, не трясу,
Гей, сідайте, підвезу!» (*Трамвай, тролейбус*)
- Полотно, а не доріжка,
Кінь біжить-багатоніжка. (*Поїзд*)
- У повітрі я літаю,
Я зірки на крилах маю,
І мотор у мене є,
Що життя мені дає. (*Літак*)
- Ухопився за дріт,
Покотився у світ,
Повіз близнят
Цілий десяток. (*Електровоз*)
- Під землею, подивіться,
Незвичайна залізниця.
Сновигають поїзди:
Цей туди, а той — сюди.
Ми до станції «Дніпро»
Їдем з татом на... (*метро*).
- Біла птаха мчить стрілою,
В неї крила... під водою!
Лине легко, не трясе —
Славних діточок везе. (*Катер на підводних крилах*)
— Так про що йде мова? Чому так вирішили?
— Справді, ми будемо говорити про види транспорту.

2. Пояснення нового матеріалу. Вступна бесіда.

— Мабуть, дехто із вас хоч раз літав літаком. Це зовсім не страшно. Необхідно зайти по трапу до салону літака, сісти у м'яке крісло, а потім дивитись у кругле вікно-ілюмінатор. Загудуть мотори, літак вирулить на злітну смугу, набере швидкість — і ось ви вже в повітрі.

Літаки потрібні зараз усім: пожежним, рибалкам, геологам, будівникам.

— Які повітряні апарати ви ще знаєте, окрім літака? (*Гелікоптер, винищувач, ракета, дельтаплан, планер*)

— Брати Райт із містечка Дейтрон вивчили спеціальну літературу, придумали аеродинамічну трубу, але одного вивчення виявилось замало. Так навіть на велосипеді не навчишся їздити! І вони вирішили побудувати планер, щоб навчитися літати. Коли планер був готовим, один із братів ризикнув, прив'язавшись до планера, піднятися у повітря. Планер відірвався від землі, а потім пролунав відчайдушний і переляканий викрик пілота: «Спусти мене униз!» Політ тривав дві хвилини. Майже два роки потому братам винахідникам планеру вдалося до свого планеру приладнати двигун і гвинт-пропелер. Ось так люди прагнули злетіти у повітря!

Зараз багато туристів, які відпочивають у Криму або на Кавказі, полюбляють такий вид спорту — дельтапланеризм. Вони виносять на собі на гору планер, розбігаються — і політ забезпечений. Вони літають у повітрі як птахи, почувачи себе зовсім щасливими. Це сміливі, відважні люди, які не боються труднощів і у будь-яку скрутну хвилину одразу прийдуть на допомогу один одному.

III. Демонстрація та аналіз зразка

1. Аналіз моделі планера.

— Давай роздивимось модель планера. З яких частин вона складається?

— Модель складається із корпусу, крил, хвостової та носової частин.

2. Методична послідовність виготовлення моделі планера.

- На першому етапі обведіть шаблон, який лежить у вас на столі. Виріжте його.
 - На другому етапі необхідно загнути частини, як зображено на заготовці. Приклейте носову частину.
 - На третьому етапі оформіть виріб: наклейте зірки, емблеми.
3. Повторення правил техніки безпеки з ножицями та клеєм.
- Ножиці не можна залишати відкритими.
 - Різати можна тільки сидячи.
 - Не можна ножиці підносити близько до обличчя.
 - Передавати ножиці один одному потрібно тільки кільцями уперед.
 - Під час роботи з клеєм необхідно користуватися пензликом.

4. Практична робота вчителя паралельно з дітьми.

- Виріжте заготовку планера та зігніть носову частину навпіл. (1, 2)
- Із кожного боку носової частини загніть всередину зовнішні кути. (3)
- Зігніть заготовку по наміченій лінії навпіл. (4)

- Відігніть крила і кутики носової частини. (4)
- Відігніть маленькі крила стабілізатора. Кіль не відгинайте. Наклейте зірки, емблеми.

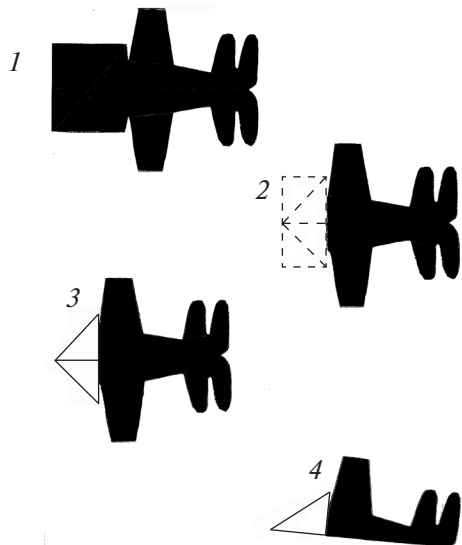

IV. Виставка та оцінювання робіт

1. Виставка та аналіз робіт.

— Розгляньте роботи товаришів. Чия робота є найкращою? Хто припустився помилки?

2. Оцінювання.

V. Підсумок уроку

- Як створювався повітряний транспорт?
- Які частини планера ви знаєте?
- Як називається вид транспорту для випробовування саморобних моделей літаків?

УРОК 25

Тема. Поняття про винахідництво і раціоналізаторство.

Конструювання технічних моделей із квадратних та прямокутних заготовок із паперу, картону

Мета: вдосконалювати вміння та навички роботи з картоном, папером; вчити конструювати технічні моделі із заготовок геометричних форм; розвивати технічне мислення, вміння вносити зміни у зразок моделі; виховувати працьовитість, охайність, самостійність, взаємодопомогу.

ХІД УРОКУ

I. Організаційний момент

1. Привітання.
2. Перевірка готовності до уроку.
3. Упорядкування робочого місця.

II. Новий матеріал

1. Оголошення теми та мети уроку.
 - Сьогодні на уроці ми продовжимо конструювати із паперу та картону. Відгадайте, що це?
 - Величезний і стотонний
У воді пливе, не тоне. (*Корабель*)
 - Торохтів собі поволі
І рядки накреслив в полі.
Не звичайні ці рядки,
А для овочів грядки. (*Трактор*)
 - Пливе, хоча й не в морі,
Довкола сяють зорі,
А він до них несеться.
Вгадайте, як зоветься? (*Ракета*)
2. Вступна бесіда.

— Багато чого можна зробити своїми руками, та не все. Людина здавна мала для своїх рук помічників, які називаються інструментами. Згодом з'явилися нові помічники — різноманітні машини. Найсучасніша та найдосконаліша із них — робот, що може керувати поїздами та літаками, допомагати синоптикам прогнозувати погоду, перекладати з різних мов тощо.

Безліч відкриттів та винаходів починалося з казок. Спочатку була казка, потім до роботи бралися вчені, а завершували справу інженери та робітники. У цьому неважко переконатися.

Навіть найбільше досягнення сучасної техніки — космічний корабель, — і той вперше стартував у казці. Сергій Павлович Корольов любив у дитинстві слухати казку «Летючий корабель». Вона загартувала хлопчика і визначила його долю. Хлопчик виріс і став Генеральним конструктором космічних кораблів.

Людей, які подають розумні пропозиції (*від них полегшується праця робітників, а машини та механізми стають значно кращими, продуктивнішими*), називають раціоналізаторами або винахідниками. Їхню працю високо цінують. Щороку відзначається їхнє професійне свято. Серед винахідників є і школярі. Багато їхніх винаходів застосовують на заводах.

— Сьогодні моделями нашого конструювання є космічний корабель (ракета), трактор, корабель.

Трактор — самохідна машина на гусеничному або колісному ході. Його основним завданням є тягнути за собою інші машини або візки із вантажем.

Перший такий тягач був створений у 1769–1770 роках французьким винахідником Жаком Кюньо. Перші колісні трактори були побудовані в 1830 році в Англії та Франції, а в США — у 1912 році. У нашій країні трактори випускають із 20-х років минулого сторіччя. Згодом людина застосувала трактор до нових видів робіт. За допомогою трактора люди почали валити і постачати дерева до лісових складів, трактор став використовуватися як канавокопач, підйомний кран. Нещодавно почали випускати міні-трактори для роботи на дачі.

Корабель. Здавна людина шукала засоби, за допомогою яких можна було б пересуватися по воді. Спочатку це була звичайнісінька колода, потім почали зв'язувати декілька стовбурів між собою, а вже згодом з'явився пліт.

Найпершими суднами були човни, що були виготовлені з окремого стовбура дерева.

Зараз існують транспортні, наукові, промислові судна. Кораблями називаються військові судна.

III. Фізкультхвилинка

Руки на пояс ставим усі,
Будем стрибати як горобці.
Скік вперед і скік назад, (6 разів)
Крильця вниз всі опустили
І на місці походили.

IV. Демонстрація та аналіз зразка

1. Інструктаж учителя.

(Діти вдома повинні були заготовити геометричний матеріал: нарізати різного кольору та різного розміру квадрати, прямокутники, круги.)

— Розгляньте зразки моделей трактора, корабля, ракети. Оберіть модель, з якою ви будете працювати. Поміркуйте, чи можна внести зміни в конструкцію: що-небудь додати, змінити. Якщо зможете — внесіть ці зміни.

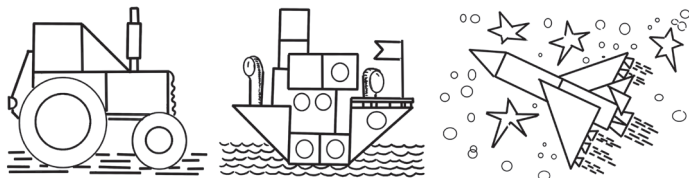

2. Інструктаж із правил гігієни.

- Ви будете працювати з клеєм.
- Не намащуйте ним надмірно.
- Працюйте на дощечці.
- Стежте за чистотою рук.
- Витирайте руки вологою серветкою.
- Після завершення роботи ретельно приберіть робоче місце, вимийте руки.

V. Практична робота учнів

Учитель надає дітям індивідуальну допомогу. Учні можуть працювати у парах. У цьому випадку вчитель оцінює роботу обох учнів.

VI. Виставка та оцінювання робіт

1. Аналіз робіт.
 - Хто виконав роботу за зразком?
 - Хто вніс певні зміни? Чому?
 - Чи припустився хтось помилок?
2. Оцінювання робіт.

VII. Підсумок уроку

- Чого навчилися на уроці?
- Хто такі винахідники та раціоналізатори?

УРОК 26

Тема. Конструювання моделей машин із деталей конструкторів за зразком

Мета: закріплювати вміння та навички роботи з технічним конструктором; навчити конструювати самокат, візок; розвивати технічне мислення, вміння вносити зміни у технічні умови конструкції; виховувати працьовитість, самостійність, інтерес до професії.

Обладнання: технічний конструктор (набір).

ХІД УРОКУ

I. Організаційний момент

1. Привітання.
2. Перевірка готовності до уроку.
3. Упорядкування робочого місця.

II. Новий матеріал

1. Оголошення теми та мети уроку.

— Сьогодні на уроці ми будемо виготовляти прості транспортні засоби. Яким видом транспорту ви користуєтеся у місті?

- Відгадайте загадки.
- Є у мого татка
На колесах хатка.
Возить хатка невеличка
Нас на дачу і до річки. (Автомобіль)
- Наче пташка, він летить,
Але всім на лихо
Він реве і торохтить,
Бо не може тихо.
Є два колеса у нього.

Чули, друзі, про такого? (*Мотоцикл*)

- З рогами, а не коза,
Є сідло, та не кінь,
З педалями, а не рояль,
З дзвінком, а не двері. (*Велосипед*)
- На колесах їде хата,
А у ній людей багато. (*Автобус*)
- Руки причепив до дроту
І повіз всіх на роботу. (*Тролейбус*)
- Маленькі хатинки
По рейках біжать,
Хлоп'ята й дівчата
В хатинках сидять. (*Трамвай*)

— Так, усіма видами транспорту люди користуються у місті. А діти чим можуть користуватися? (*Велосипедом, самокатом*)

— Спробуємо зробити самокат і нескладний візок або електрокар.

III. Демонстрація та аналіз зразка

1. Інструктаж учителя.

— Створюючи машини, конструктори дотримуються певних технічних умов (дотримання швидкості, потужності, умов роботи машини). Перед конструюванням моделей машин з'ясовують їх будову, особливості та застосування. Наприклад, електрокари використовують для перевезення вантажу на незначну відстань (у заводських цехах, на залізничних станціях). Для електрокарів характерними є простота конструкції, маленька швидкість. Керувати ним можна за допомогою ручок-важелів.

(Учитель ознайомлює дітей із моделлю електрокара, перелічує деталі і пропонує дітям виконати роботу. Аналогічно демонструє самокат та візок.)

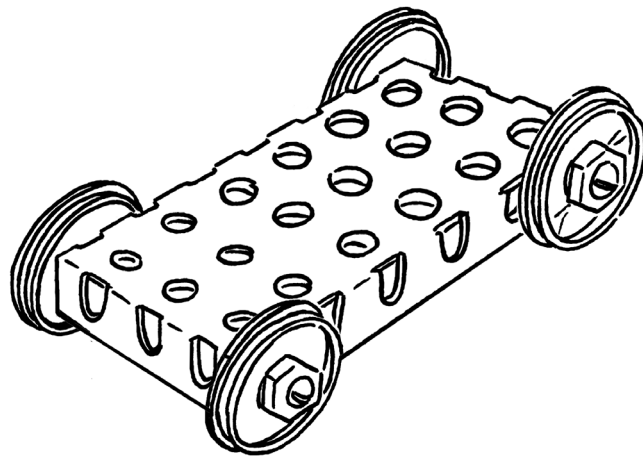

Візок

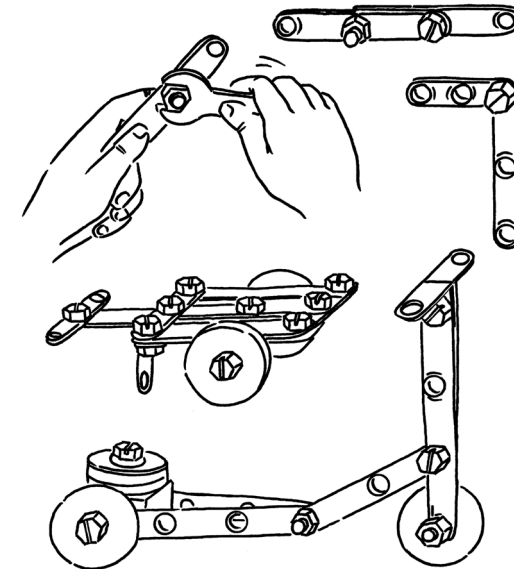

Самокат

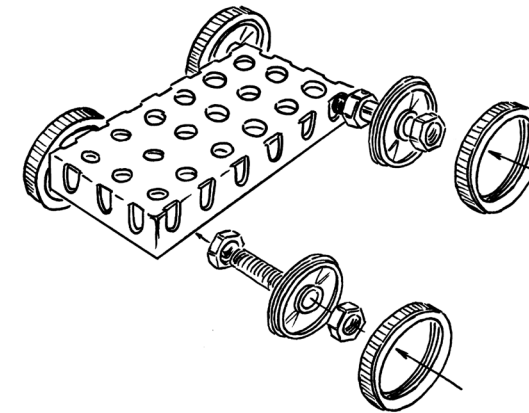
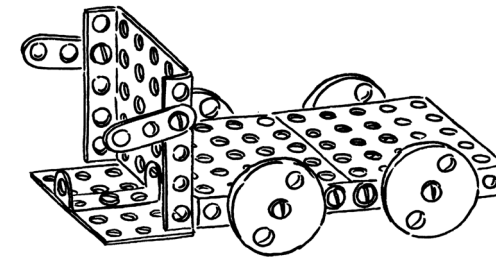

Електрокар

IV. Фізкультхвилинка

Як захочу, — так підскочу,
 Навіть хату перескочу.
 Я по колу стриб та стриб
 На одній нозі як гриб.
 Ще й на другій
 Стрибу, стрибуну..
 Вже мені немає стриму.
 Вже скачу, скачу, скачу,
 Наскачуся досхочу.

V. Практична робота учнів

Учитель надає допомогу учням індивідуально. Він заохочує дітей, які виконали роботу, допомогти тим, хто ще не впорався із завданням.

VI. Виставка та оцінювання робіт

1. Аналіз робіт.

— Хто виготовив електрокар?

— Хто із вас вніс певні зміни у модель електрокара?

— Хто припустився помилок? Самі знайшли свої помилки чи за допомогою товаришів?

— Хто із вас виготовив самокат? Чи були внесені зміни в модель?

2. Оцінювання.

VII. Підсумок уроку

— Чого навчилися на уроці?

— Чим корисний є електрокар?

— Де його використовують?

УРОК 27

Тема. Колективна творча робота: конструювання транспортних засобів

Мета: вдосконалювати вміння та навички роботи з технічним конструктором; розвивати технічне мислення, уяву, уміння вносити зміни у технічні умови конструкцій; виховувати працьовитість, взаємодопомогу, уміння працювати у групах.

Обладнання: технічний конструктор, зразок моделі.

ХІД УРОКУ

I. Організаційний момент

1. Привітання.

2. Перевірка готовності до уроку.

3. Упорядкування робочого місця.

II. Новий матеріал

1. Оголошення теми та мети уроку.

— Сьогодні на уроці ми будемо розмовляти про машини, які потрібні людині. Вони допомагають сіяти, орати, будувати, пекти тощо.

2. Вступна бесіда.

— Як же називаються такі машини?

— Відгадайте загадки.

- Має пашу, зуби грізні,
 Землю рие звір залізний. (*Екскаватор*)
- Влітку — землю, взимку — сніг
 Відгорта без рук, без ніг. (*Бульдозер*)
- Дім залізною рукою
 Збудував для нас з тобою. (*Підйомний кран*)
- Їде він у поле,
 Там землю оре з усієї сили,
 Щоб земля родила. (*Трактор*)
- Для збирання урожаю
 Я на поле виїжджаю,
 І за декілька машин
 Я працюю там один. (*Комбайн*)
- Глянь, важкий залізний вал
 Нам асфальт попросував. (*Каток*)
- Дощик ллється не з хмарини,
 А з-під носа у машини. (*Поливальна машина*)

— Так, усі ці машини допомагають людині в роботі і в житті.

Перші спроби створити моторні приладдя для перевезення вантажів відбулися наприкінці XIX сторіччя. У 1885 році в Німеччині Дайлер створив мотоцикл. Він був дерев'яним, працював на гасі і розвивав швидкість до 1,5 км/год. У 1886 році Дайлер разом із Бенцем створили перший автомобіль у Німеччині.

Сьогодні неможливо уявити собі наше життя без машин. Машини кладуть асфальт, допомагають будувати будинки, піднімаючи будівельні матеріали на декілька поверхів угору. Машини мують і підмітають вулиці. Яскраво-червоні машини з насосами, з драбиною та вогнегасником швидко доставляють пожежну команду до місця пожежі. Автомобілі «Швидкої допомоги» рятують людей, яким негайно потрібен лікар. Як багато різних і потрібних машин ми зустрічаємо на наших вулицях і дорогах!

Сьогодні ми разом спробуємо зробити підйомний кран.

Крани — це універсальні вантажопідйомні машини, які знаходять широке застосування у будівництві, в морських та річних портах, на залізниці, в цехах заводів тощо. Вони мають гусеничний та колісний хід.

III. Демонстрація та аналіз зразка

1. Інструктаж учителя.

Діти розглядають зразок моделі і відповідають на питання.

— Скільки блочних коліс є в моделі?

- Із чого зроблений трос?
- Як його кріпити так, щоб гак був рухливим?
- Як кріпити лебідку?
- Як розподілити роботу в групі з п'яти чоловік?

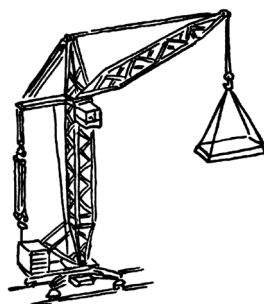
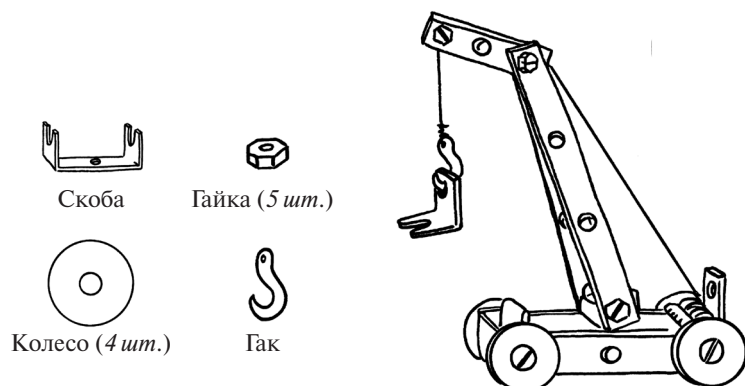

Підйомний кран

2. Завдання (у групі із 5 осіб).

- Складіть план роботи.
- Розподіліть роботу поміж собою.
- Зберіть модель із деталей конструктора.
- Перевірте модель в дії.
- Дізнайтеся, який вантаж можна підняти за її допомогою.

IV. Фізкультхвилинка

Ми з вами трішки потрудилися,
 І, мабуть, ви уже втомились.
 Тепер настав час відпочинку,
 Ми проведем фізкультхвилинку.
 Нумо, діти, раз, два, три,
 Вліво, вправо поверни.
 А як скажем: скок, скок, скок —
 Відгадай, чий голосок?

V. Практична робота учнів

Учитель надає допомогу учням, які працюють у групах. Діти обирають бригадира, який керує роботою усіх членів команди.

VI. Виставка та оцінювання робіт

1. Аналіз робіт.
 - Яка група виконала роботу скоріше?
 - Хто вніс зміни у модель крана?
 - Хто припустився помилок?
 - Чий кран вам сподобався найбільше?
2. Оцінювання.

VII. Підсумок уроку

- Чого навчилися на уроці?
- Коли і в якій країні був створений перший автомобіль?
- Як допомагають машини у нашому житті?

УРОК 28

Тема. Виготовлення пейзажу, панно із використанням різних матеріалів (в коробці з-під цукерок)

Мета: вдосконалювати вміння та навички роботи з різними матеріалами: рослинним матеріалом, кольоровим папером, тканиною, нитками; виготовити панно за зразком або за власним задумом; розвивати художній смак, творче мислення, дрібну моторику рук; виховувати естетичні почуття, бажання дотримуватися правил дизайну.

Обладнання: природний матеріал, кольоровий папір, тканина, нитки, мушлі, клей, пластилін, ножиці, олівці, пензлики, серветки, коробки з-під цукерок.

ХІД УРОКУ

I. Організаційний момент

1. Привітання.
2. Перевірка готовності до уроку.
3. Упорядкування робочого місця.

II. Новий матеріал

1. Оголошення теми та мети уроку.
 - Сьогодні ми з вами уявимо себе в ролі художників-дизайнерів. Люди цієї професії володіють художнім смаком, творчим мисленням, багатою фантазією. Портрети, пейзажі, панно, які вони створюють, насичені багатством кольорів, яскравим світлом. Їх роботи прикрашають наше життя.

2. Вступна бесіда.

— У своїй роботі ми будемо використовувати різний матеріал. Згадайте, який?

- Яскраві пелюстки
І запах пречудовий —
І хочеться усім
Побачити їх знову. (*Квіти*)
- Зеленило, жовтіло, упало і пропало. (*Листя*)
- Є у голочки подружка,
Що прив'язана до вушка.
Слід у слід за нею ходить,
Візеруночки виводить. (*Нитка*)
— Ще допоміжним матеріалом є гілочки дерев, мушлі, пісок тощо.

III. Демонстрація та аналіз зразка

1. Інструктаж із техніки безпеки.

- Ножиці — гострий інструмент
- Зберігати ножиці необхідно у закритому вигляді.
- Різати потрібно сидячи, не розмахувати ножицями, стежити за пальцями.
- Без дозволу вчителя не брати інструменти.

2. Інструктаж учителя.

- Розгляньте зразок «Акваріум».

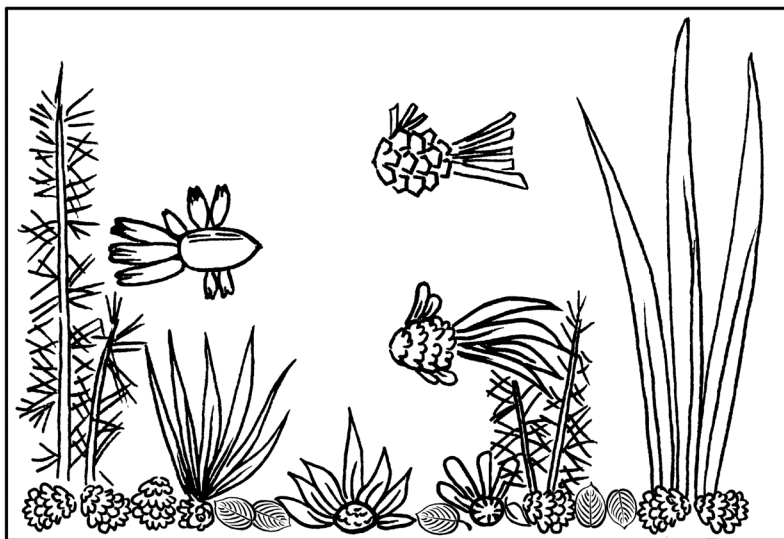

- У коробці з-під цукерок зробіть фон. Це може бути кольоровий папір або клаптик тканини блакитного кольору.

- Кольоровий папір нарежте на смужки і скатайте кульки («морські камінці») або можна використати справжні мушлі. Наклейте кульки або мушлі на дно коробки.
- Із паперу зеленого кольору або смужок тканини зробіть водорості і приклейте у коробку на основу.
- Рибок можна зробити з половини шкаралупи грецького горіха і половини чищеного жолудя. Хвости та плавці виріжте із кольорового паперу або з осіннього листя.

IV. Практична робота учнів

Учні виконують роботу за зразком або виконують панно за власним задумом.

Теми панно:

- «На лісовій галявині»;
 - «На лузі»;
 - «Чарівний ліс»;
 - «На березі річки» тощо.
- Учитель надає допомогу учням.

V. Виставка та оцінювання робіт

1. Аналіз робіт.
2. Оцінювання.

VI. Підсумок уроку

- Чого ви навчилися?
- Хто зробив панно за власним задумом?
- Яку тему ви обрали? Чому?

УРОК 29

Тема. Макетування будинку або інших конструкційних об'єктів

Мета: ознайомити із професіями кресляра, архітектора; розвивати вміння і навички конструювання та моделювання об'ємних виробів; вчити знаходити закономірність будування моделі розгортки будинку; розвивати охайність, увагу.

Обладнання: ножиці, клей, пензлик, серветка, олівець, папір, картон.

ХІД УРОКУ

I. Організаційний момент

1. Привітання.
2. Перевірка готовності до уроку.
3. Упорядкування робочого місця.

II. Новий матеріал

1. Оголошення теми та мети уроку.

— Сьогодні на уроці ми ознайомимося із професіями людей, які створюють будинки, в яких ми живемо. Як ви гадаєте, що це за професії?

— Так, це кресляр, архітектор, будівельник.

2. Вступна бесіда.

— Перш, ніж виготовляти якийсь виріб, конструювати машини або будувати будинки, їх зображують у кресленнях, ескізах, схемах.

На одних кресленнях демонструють конструкцію повністю, а на інших — складові частини виробів або споруд. Є такі креслення, на яких зображені взаємне розміщення та засоби з'єднання цих частин у єдине ціле.

Ескізи, креслення деталей та споруд, технічні рисунки виконують креслярі. Праця кресляра потребує великої точності, охайності, уваги під час виконання роботи. Проектує будинки архітектор. Архітектор — це людина з багатою уявою, з творчим мисленням і дуже працююча. Недарма міста нашої країни прикрашають величні стародавні будинки, історичні палаци, чудові театри та сучасні багатоповерхові будинки. Все є втіленням творчої думки архітектора.

Сьогодні ми спробуємо бути і креслярами, й архітекторами. Тільки не такими, як Ніф-Ніф та Нуф-Нуф, а такими, як Наф-Наф.

— Які будиночки для житла зробили собі Ніф-Ніф та Нуф-Нуф? (*Із соломи, із гілочок*)

— Чому ці будинки були ненадійними?

— Який будинок побудував Наф-Наф?

3. Подумайте та відгадайте, «Хто де живе?»

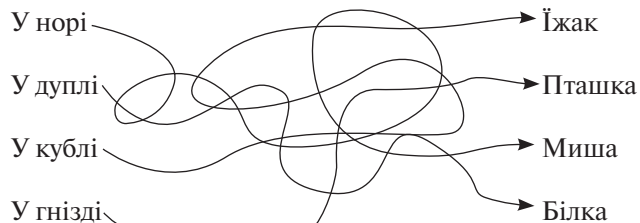

(Малюнок виконаний на ватмані, назви тварин або їхнє зображення закриті. Діти «розплутують» завдання і впізнають, у кого який будинок. Як тварини будують свої житла? За допомогою чого?)

III. Демонстрація та аналіз зразка

1. Словникова робота.

— Чи знайомі вам такі назви? Де споруджують такі будинки?

Хата, изба (*рос.*) — у селі; хижина — у джунглях; чум, яранга — на Півночі; сакля — в Азії; дім, будинок — у місті.

2. Демонстрація та аналіз зразка.

- Для будівання розгорток будиночків спочатку необхідно знайти те місце, з якого буде починатися відлік. Таким місцем у будиночків може бути будь-який кут.
- Усі будинки мають стіни, тому в основі розгортки буде пряма лінія, на якій проставлені розміри стін.
- Потім необхідно визначити висоту стіни і провести другу лінію, що є паралельною основі.
- Наступним етапом буде креслення фронтонів (*верхня частина фасаду будинку*) та клапанів для підклеювання.
- Після виготовлення розгортки потрібно зробити дах та підставку.
- Вікна та двері зробити з кольорового паперу за допомогою аплікації. Дрібні деталі домалювати.

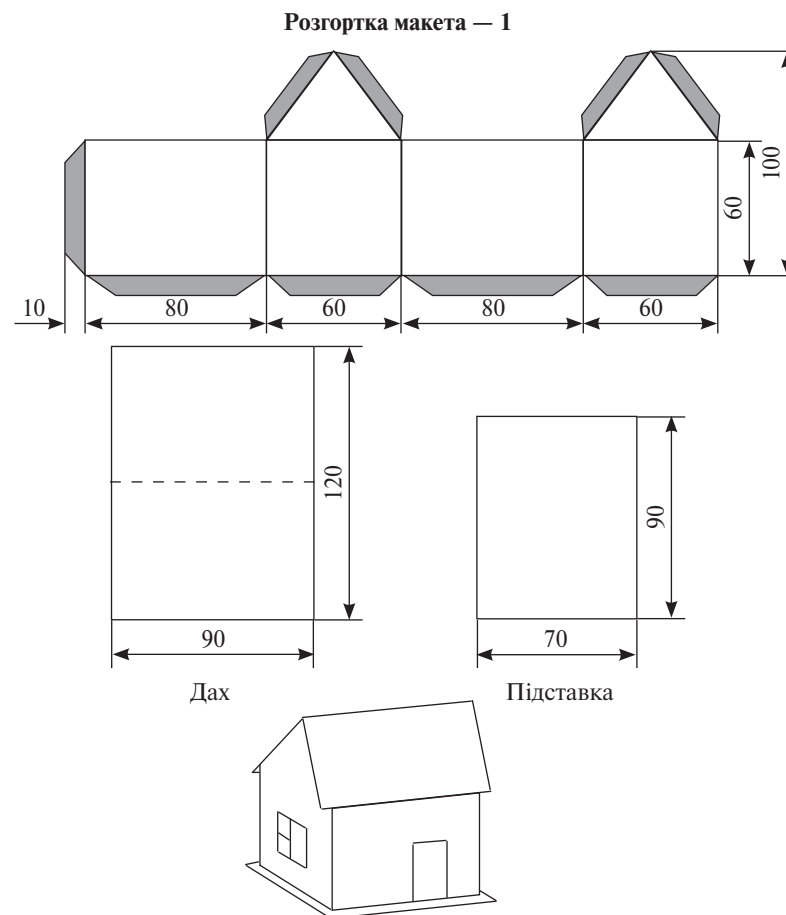

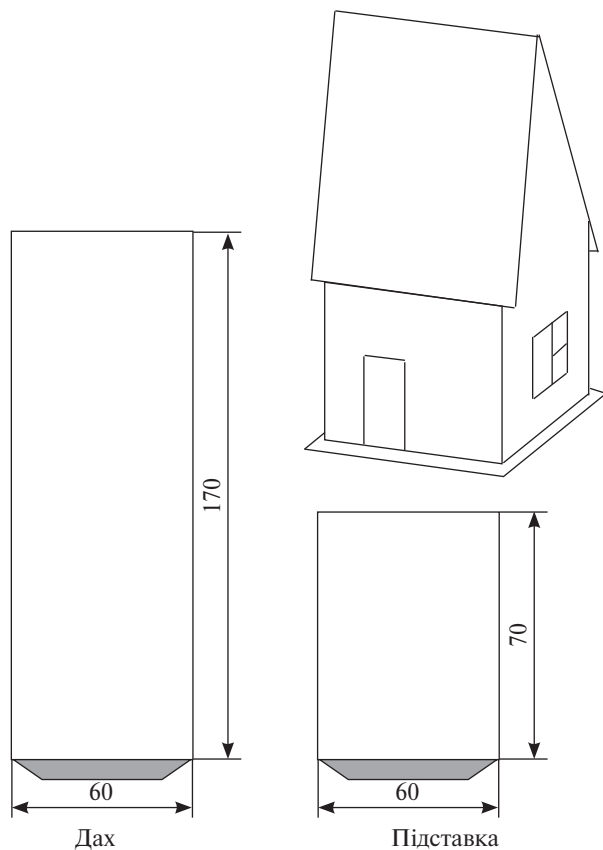
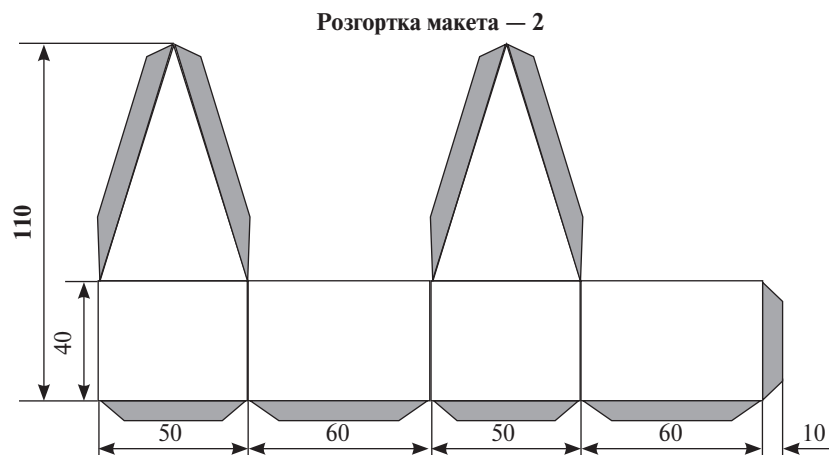

IV. Фізкультхвилинка

Ведмежата в лісі жили,
Головою все крутили:
Ось так, ось так, ось так.
Ведмежата мед шукали,
Разом дерево хитали:
Ось так, ось так, ось так.

V. Практична робота учнів

- Інструктаж із техніки безпеки.
 - Уважно працюйте з ножицями.
 - Не передавайте їх сусідові відкритими.
 - Передавайте тільки кільцями вперед.
 - Користуйтеся пензликом та серветкою під час роботи з клеєм.
- Самостійна робота учнів.

Учитель надає індивідуальну допомогу учням, виправляє помилки, дає поради.

VI. Виставка та оцінювання робіт

- Аналіз роботи.
 - Який будиночок вам сподобався найбільше?
 - Які ви помітили помилки?
 - Що потрібно зробити, щоб будиночок став казковим?
- Оцінювання робіт.

VII. Підсумок уроку

- Над чим ми працювали на уроці?
- Чи сподобалася вам ця робота?
- Що таке фасад, фронтон?

УРОК 30

Тема. Елементи графічної грамоти. Виготовлення коробочки

Мета: навчити виготовляти коробочку з паперу, виконувати розмітку за кресленням, обирати і вносити зміни у засоби скріплення деталей у виробі; розвивати конструкторські навички, навички роботи з ножицями, клеєм; виховувати бажання дотримуватися правил охайності, посидючості, працьовитості.

Обладнання: модель коробочки, картон, кольоровий папір, ножиці, олівці, клей, пензлик, серветка для рук.

ХІД УРОКУ

I. Організаційний момент

1. Привітання.
2. Перевірка готовності до уроку.
3. Упорядкування робочого місця.

II. Новий матеріал

1. Оголошення теми та мети уроку.

— Сьогодні ми будемо працювати з картоном та папером. Розгляньте ребус, спробуйте відгадати його — і ви дізнаєтесь, про який виріб йде мова.

Е	А	Д	П	К	Є	О	Б

Ч	Р	І	М

— Розгадали? Так, це коробочка.

2. Вступна бесіда.

— Де ви зберігаєте свої іграшки, особисті речі, марки або етикетки?
 — Для чого використовують коробочки?
 — З якого матеріалу їх виготовляють?
 — Якого розміру бувають коробочки?
 — Як можна їх прикрасити?
 — Чому кришка повинна бути більшою за коробочку?
 — Усі коробочки мають однакові частини: основу, стінки (борта), кришку (якщо потрібна).

3. Підготовка до роботи.

— Розгадайте загадки — і ви дізнаєтесь, які інструменти нам потрібні на уроці.

- У носатого Івана
Одежа дерев'яна.
Він у чистім полі ходить
І по ньому носом водить,
Нестрижений, нечесаний —
Гострим ножем затесаний. (*Олівець*)
- Землю копала,
Грядки рівняла,
Канавки прорила,
Спочити не просила. (*Лопата*)
Колюча, наче їжак,
Штанці почистить, піджак. (*Щітка*)
- Я всіх вас обшиваю,
Сама ж я одягу не маю. (*Голка*)
- Домовилися дві ноги
Робити дуги та круги. (*Циркуль*)
- Я люблю прямоту,
Я і сама пряма,
Зробити рівенько черту
Я всім допомагаю.
Що-небудь без мене
Накреслити зумій-ка!
Відгадайте, друзі. Хто я?
Хто я? Я —... (*лінійка*).
- Бігаю туди-сюди
І рятую від біди:
Там, де помилка чи бруд,
Мною на папері тнуть. (*Гумка*)
- Щоб жили всі дружно в мирі —
Скло, пластмаса, гума й шкіра, —
Всіх здружу я, крім людей.
Здогадались, хто я?.. (*Клей*).
- Ріжемо усе, що треба.
Ми поріжемо для тебе
І тканину, і папір.
Як не віриш — перевір. (*Ножниці*)
— Так які ж інструменти нам знадобляться?
— Для чого потрібні інші речі?

4. Фізкультхвилинка.

Хомка-хомка, хом'ячок,
Посмугований бочок.
Хомка раненько встає,
Щічки миє, шийку тре.
Підмітає Хомка хатку
І виходить на зарядку.

III. Демонстрація та аналіз зразка

1. Інструктаж учителя.

- З'ясуйте призначення коробочки.
- Продумайте форму та конструкцію.
- Виконайте розмітку розгортки коробочок на картоні або кольоровому папері.
- Виріжте розгортки та склейте коробочки.
- Прикрасьте коробочку аплікацією за власним задумом.

2. Інструктаж із техніки безпеки та правил гігієни.

- Як правильно користуватися ножицями?
- Як потрібно передавати ножиці?
- Як користуватися клеєм, щоб не забруднитися?
- За допомогою чого потрібно наносити клей?
- Для чого потрібна серветка?
- Стежте за чистотою на парті. Після роботи приберіть сміття.

IV. Практична робота учнів

Діти виконують роботу самостійно, вчитель індивідуально допомагає окремим учням (або це може робити учень, який швидше впорався із завданням).

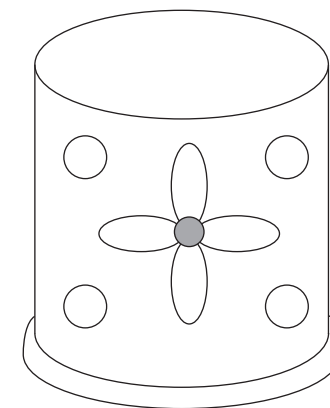
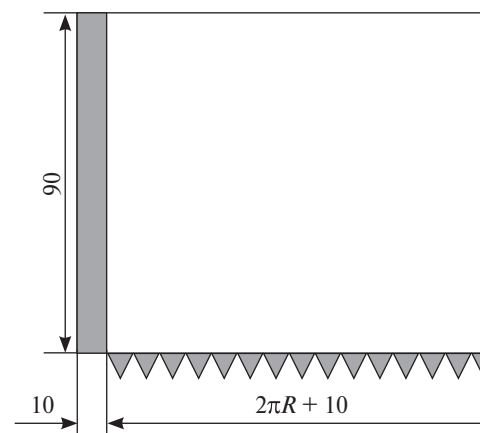
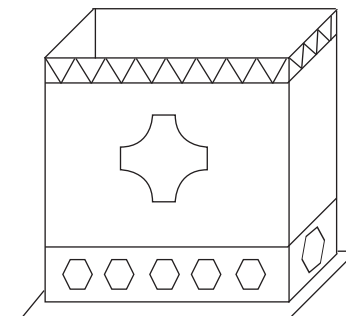
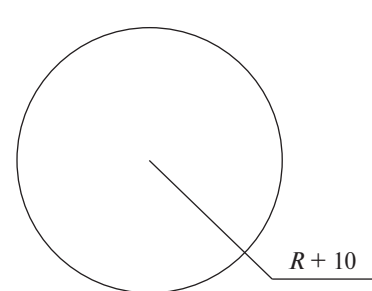
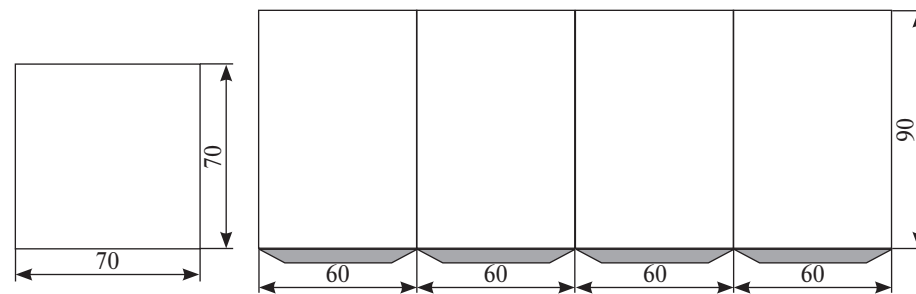
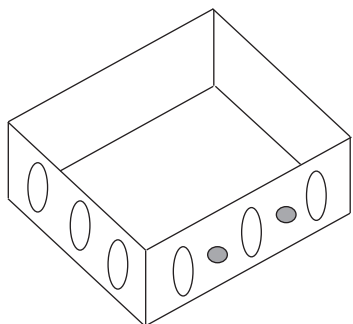
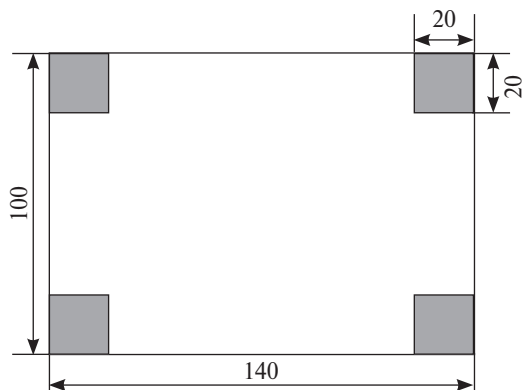

V. Виставка та оцінювання робіт

1. Перевірка та аналіз робіт.
2. Оцінювання.

VI. Підсумок уроку

- Чому саме таку коробочку ви обрали?
- Що будете зберігати в ній?
- Така коробочка може стати подарунком подрузі, другові, мамі на свято.

УРОК 31–32

Тема. Сучасні та традиційні види художньої праці. Створення орнаментів для вишивок, перенесення малюнків на тканину

Мета: ознайомити з видами художньої праці; вчити створювати орнаменти для вишивок; удосконалювати вміння та навички роботи з голкою, тканиною; розвивати творче мислення, охайність, самостійність, художній смак; виховувати любов до українських традицій.

Обладнання: українські рушники, скатертини, ілюстрації з вишиванками, нитки, тканина, ножиці, голки, наперсток.

ХІД УРОКУ

I. Організаційний момент

1. Привітання.
2. Перевірка готовності до уроку.
3. Упорядкування робочого місця.

II. Новий матеріал

1. Оголошення теми та мети уроку.

— Подивіться, як гарно прикрашений наш клас. Ви принесли багато рушників, скатертин. Мабуть, хтось із вашої родини — бабуся чи матуся — вишивали деякі самі. Сьогодні темою нашого уроку є українська вишивка.

2. Вступна бесіда.

— Українська народна вишивка — один із найпоширеніших і найдоступніших видів народної художньої творчості. Вишиванка удосконалювалась протягом багатьох років і прийшла до нас у вигляді чудових, різноманітних орнаментів. Вони виконані різними швами з цікавим поєднанням кольорових ниток.

Створюючи орнамент для вишиванки, художники в усі часи звертали-ся до природи. Але вони не просто копіювали її, а відбирали головне, дещо спрощували.

У народній вишиванці найпоширенішими є геометричні та рослинні орнаменти. Здавна кружечки, квадратики, хрестики символізували явища природи і живих істот. Наприклад:

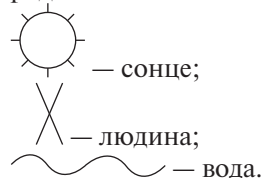

Рослинні орнаменти створюють зі стилізованих квітів, листя, стеблинок. У великих виробках (скатертинах, панно) вишивають стилізованих звірів, птахів.

Існує така легенда. Був час, коли від незнайомої хвороби вмирили діти, а матері, щоб захистити їх від лиха, почали вишивати на рукавах, на пазусі сорочок хрестики чорного та червоного кольорів, щоб здалеку бачити свою дитину і тим самим захистити її.

III. Демонстрація та аналіз зразка

Учитель демонструє зразки орнаментів і пропонує дітям на папері зробити орнаменти за власним задумом. Потім на спеціальній сітчастій тканині учні починають вишивати хрестиком. Спочатку шують стібки, що нахилені в один бік, а потім, дійшовши до краю, — стібки, що нахилені в інший бік, утворюючи хрестики. За допомогою хрестиків можна створювати різні візерунки та орнаменти. (Можна купити набір зі зразками орнаментів і вишивати за ними.)

IV. Фізкультхвилинка

Станемо, діти, чітко в ряд,
Вирушимо у сад.
Руки вгору піднімаєм,
Наче яблука зриваєм.
Назбираємо багато,
Щоб узимку ласувати.

V. Практична робота учнів

— Які орнаменти можна створити?

- Двічі родився,
У школі не вчився,
А години знає. (Півень)

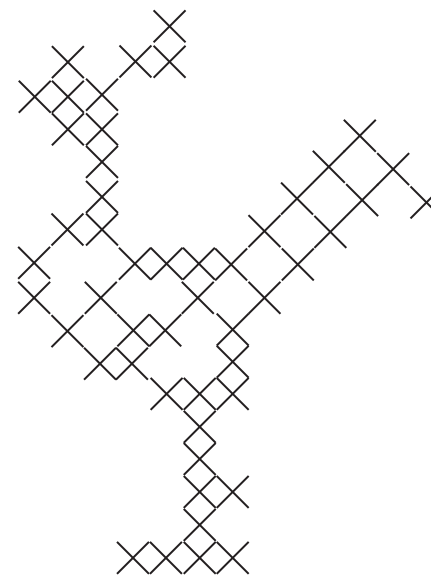

- Що за гість?
Ніжок має шість,
Аж чотири крильця має,
По квіточках собі літає,
Не бджола, не джмелик.
Зветься він... (*метелик*).

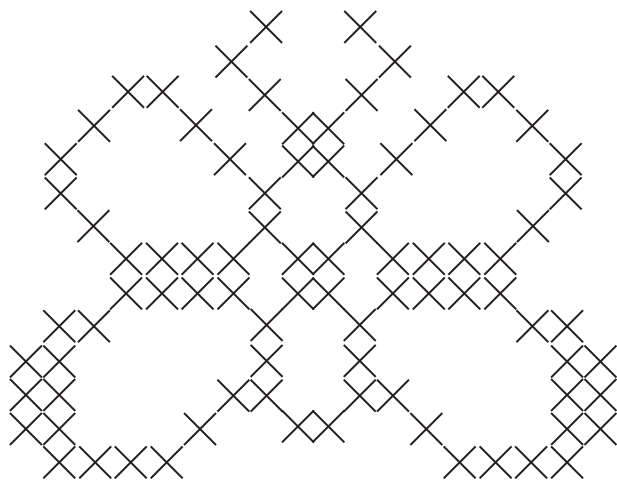

- Не сани, не віз, а їде без коліс. (*Човен*)

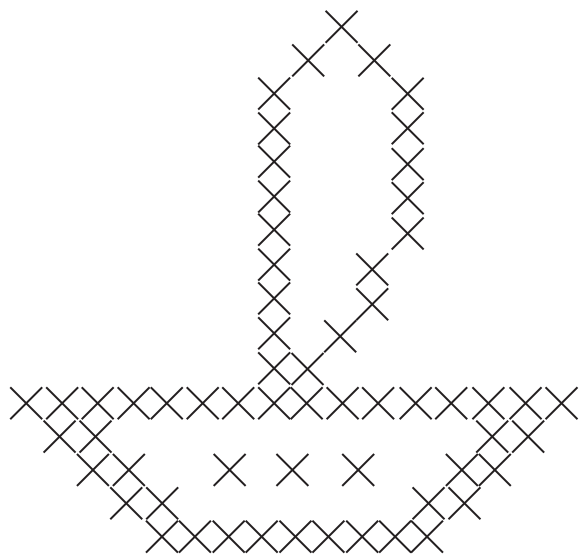

2. Самостійна робота учнів.

VI. Виставка та оцінювання робіт

Виготовлення вишиванки розраховане на два уроки. На першому уроці діти створюють орнамент на папері, переносять його на тканину, а на другому — вишивають. Тому доцільно провести виставку та оцінювання робіт на другому уроці.

VII. Підсумок уроку

- Чого навчилися на уроці?
- Що таке вишиванка?
- Які орнаменти створювали українські жінки?

УРОК 33

Тема. Мета та умови праці квітниківів. Досліди з рослинами

Мета: познайомити з працею квітниківів; вчити доглядати за рослинами, пересаджувати їх, вирощувати цибулю; розвивати працьовитість, охайність, самостійність; прищеплювати любов до природи; виховувати обережне ставлення до рослин.

Обладнання: шухляди із землею, цибуля, кімнатні квіти для пересаджування, гумові рукавички, лопатка, серветки.

ХІД УРОКУ

I. Організаційний момент

1. Привітання.
2. Перевірка готовності до уроку.
3. Упорядкування робочого місця.

II. Новий матеріал

1. Оголошення теми та мети уроку.
— Яка зараз пора року? Розгадайте ребус.



(*Весна*)

- Які ознаки весни ви знаєте?
- Як починається весна?

— Послухайте вірш А. Костецького і порівняйте зі своїми відповідями.

Знов починається весна —
Знов починаються дива!
То серед двору із-під снігу
Раптово визирне трава,
То раптом лагідні веснянки
Засіють щоки та носи.
Чи розщобечуться ще зранку
Птахи на сотні голосів!
А вчора! Вчора... Що й казати!
Всі веселилися до сліз:
Славко — дражнила і задирака —
Наталці проліски приніс!
І зовсім це не дивина —
Так починається весна!

— Який би вірш ви не читали про весну, в ньому обов'язково будуть рядки про квіти. Весна — це пора квітів. Відгадайте, які весняні квіти зашифровані у нашому кросворді.

- 1) Вона цвіте в травневі дні,
Поміж великим листом
Повисли квіти запашні,
Немов дрібне намисто. (*Конвалія*)
- 2) Навесні вона у гаї
Різнобарвно розцвітає,
Медоносна, запашна,
Для джмелів вона смачна. (*Медунка*)
- 3) Дуже ніжний, синє очко,
П'є водичку із струмочка,
Із-під снігу визирає,
Білу зиму проводить. (*Пролісок*)
- 4) На квітник погляньте, діти,
Там козак стоїть між квітів.
Весь червоний — гордий пан.
Не козак це, а... (*тольпан*).
- 5) Я на інших геть не схожий,
Кучерявий і пригожий,
Постелю під голе віття
Фіолетове суцвіття. (*Ряст*)
- 6) Зелене листя, зелений килим
Зима сховала під снігом білим.
Весна настала, і сонце гріє —
Зелений килим увесь синіє. (*Барвінок*)
- 7) Поміж квітами весни
Найяскравіші вони,
Дуже ніжний запах мають,
В назві колір свій ховають. (*Фіалки*)
- 8) Зірка з небес злетіла —
І з'явилась квітка біла,
Ніжний запах чути скрізь.
Зветься квіточка... (*нарцис*).

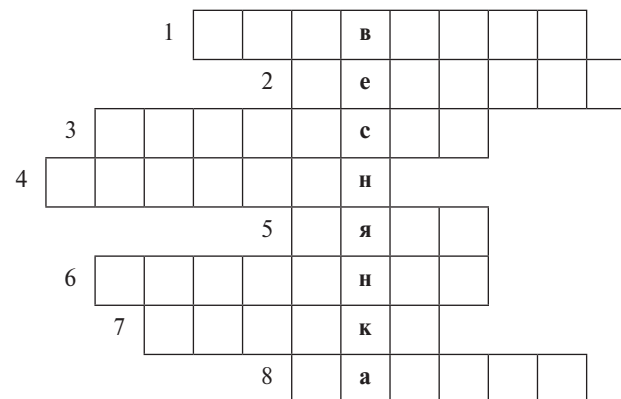

— Всі ці квіти є весняними.

2. Вступна бесіда.

— Квіти оточують нас протягом усього життя. Хто дбає про квіти?

— Квіти дарують на свято, на день народження, на весілля, ними прикрашають житло і вулиці, парки і садки. Вирощують квіти квітникарі. Люди цієї професії працюють протягом усього року. Взимку вони працюють у теплицях, навесні — у парниках. Вони вирощують розсаду для ранньої весняної посадки. Восени висівають весняні та літні квіти, які зимують під снігом.

Квітникар повинен знати основні сорти квітів та їх особливості, правила висаджування і догляду за рослинами. Він повинен мати добре розвинутий художній смак.

Сьогодні ми з вами будемо квітникарями. Спочатку ми висадимо цибулю у шухляді і будемо спостерігати протягом 2–3 тижнів за тим, як цибуля росте, а потім навчимося правильно пересаджувати кімнатні рослини та доглядати за ними.

III. Фізкультхвилинка

Прокидаються квітки —
Розпускають пелюстки.
Вітерець дихнув тихенько,
Пелюстки гойднув легенько..
Сутеніє, і квітки
Закривають пелюстки.
Тихо засинають,
Голівками хитають.

IV. Демонстрація та аналіз зразка

1. Інструктаж учителя.

— Ми будемо працювати у групах. У кожній групі — своя шухляда із землею. Цибулю висаджують на глибину 3–4 см. Потім шухляди із цибулею ставлять на світло (підвіконник). Землю необхідно щоденно зволожувати.

2. Інструктаж із правил гігієни.

- Працюйте у гумових рукавичках та фартушках.
- Накрийте парти газетами або спеціальними серветками.
- Після роботи зберіть залишки землі та згорніть їх у газету. Приберіть біля парт.

(Кожна група висаджує цибулю у свою шухляду, зволожує землю і ставить шухляду на підвіконня.)

V. Практична робота учнів

1. Пояснення вчителя.

- Чи знаєте ви, як пересаджують рослини?
- Чи потрібно поливати рослини перед пересаджуванням?
- Кімнатні рослини пересаджують навесні (березень—травень) або восени (вересень—жовтень).

Спочатку потрібно з'ясувати, чи потребує рослина пересаджування. (Далі діти у групах виконують дії, наслідуючи вчителя.)

Пересаджування рослин

- 1) Виштовхніть ком землі із рослиною.

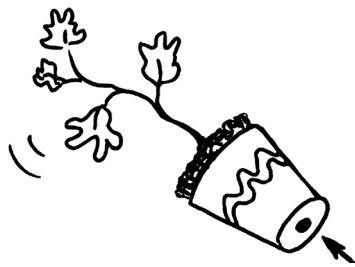

Якщо корені обплели увесь ком землі, то рослина потребує пересаджування.



- 2) Для пересаджування підготуйте родючий ґрунт, совок, палку, воду.
- 3) Закрийте отвір для води черепком.
- 4) Насипте родючого ґрунту на 1/3 вазона.
- 5) Поставте ком із рослиною у глечик. Навколо насипте родючого ґрунту.
- 6) Злегка натисніть паличкою і полийте.

Догляд за рослинами

- 1) Паличкою скопайте ґрунт.
- 2) Побризкайте на листя водою.
- 3) Протріть листя вологою ганчіркою або спеціальним пензликом.
- 4) Поливайте саму рослину (деякі рослини потрібно поливати у блюдце).



VI. Підсумок уроку

- Чого навчилися на уроці?
- Як висаджувати цибулю?
- Як пересаджувати рослини?
- Як доглядати за рослинами?

УРОК 34

Тема. Колективна творча робота: конструювання виробів для відтворення українського побуту. Посуд (ліплення)

Мета: вдосконалювати вміння та навички ліплення; вчити підмічати зовнішню будову виробу, пропорційно ділити пластилін для ліплення головних частин виробу; розвивати пізнавальні інтереси учнів; виховувати охайність, художній смак.

Обладнання: пластилін; палички; дощечки; ганчірки; ілюстрації української хати та предметів побуту: меблів, посуду, рушників.

ХІД УРОКУ

I. Організаційний момент

1. Привітання.
2. Перевірка готовності до уроку.
3. Упорядкування робочого місця.

II. Новий матеріал

1. Оголошення теми та мети уроку.

— Сьогодні у нас буде дуже цікавий урок. Подивіться, як прибраний наш клас. Що він вам нагадує? Так, він схожий на українську хату. Тут є і рушники, і вишиванки, і посуд, і меблі. Все дібрано відповідно до українських традицій. Виготовляти ми сьогодні будемо посуд. Спробуємо виліпити українські глечики, миски, якими користувалися ще наші бабусі та дідуся.

2. Вступна бесіда.

— Українське народне житло протягом часу змінювалося та розвивалося. Але незмінними залишалися глиняні хати, вкриті стріхою. Поблизу житла розташовувалися різні господарські споруди: клуні, комори, хліви. У кожному дворі були криниця та літня кухня.

Внутрішнє обладнання житла було дуже простим. Воно складалося із дерев'яних лав, полиць, глинобитної лежанки. Поблизу входу розташовувалася піч. Проти неї розміщувалася покуть, де стояли стіл або скриня, лави. Тут висіли прикрашені рушниками ікони. На лавах та на підлозі були серветки, домоткані доріжки і килими.

Поруч із піччю висіла полиця для посуду, де стояла цеберка, висів кухоль, горщики та миски із чашками.

— Відгадайте загадки.

- З глини народився,
На кружалі вертівся,
На вогні пікся,
На базарі побував,
Людей нагодував. (*Горщик*)
- Беручка і жвава тітка
Покружляла в хаті швидко
У веселому танку, —
Пил увесь на смітнику. (*Мітла*)
- Вона — душа у кожній хаті,
Живе тоді, коли вогонь палає.
На хліб із нею ми багаті,
Теплом вона нас зігріває. (*Піч*)
- У круглім ставку хвостата
Качка пірнала,
Поки всю воду не вихлюпала. (*Ложка*)

III. Демонстрація та аналіз зразка

1. Інструктаж учителя.

Глечик

- Обліпіть палку пластиліном (більшу частину палки обгорніть папером, щоб її легко було витягнути).
- Витягніть палку.
- Розрівняйте краї глечика.
- Прикріпіть ручку.
- Висушіть.
- Загрунтуйте.
- Розмалуйте фарбами.

Чашка

- Скатайте із пластиліну низький циліндр.
- За допомогою гострої палички вийміть пластилін із середини, надайте форму чашки.
- Скатайте смужку (джгутик).
- Прикріпіть до чашки ручку.
- Висушіть.
- Загрунтуйте і розмалуйте фарбами.

Миска. Тарілка

- Виліпіть корж.
- Поглибте середню частину, заокругліть її.
- Краї відігніть в боки і стоншіть.
- Виліпіть миску або тарілку.

- Просушіть.
- Загрунтуйте.
- Розфарбуйте.

Декоративний глечик

- Виліпіть 4 смужки (джгутики): носик (1), ручка (1), обідки підставки і горловина (2).
- Зробіть два кільця середніх розмірів (горловина і підставка).
- Виліпіть кільце більшого розміру.
- Зберіть. До великого кільця прикріпіть середні кільця.
- Обгорніть джгутами горловину і підставку.
- Прикріпіть носик та ручку.
- Просушіть.
- Загрунтуйте.
- Розфарбуйте.

Глечик із джгутиків

- Скатайте кульку і здавіть її в коржик, який використайте як днище.
- Заготовте джгутики різної довжини. Використовуючи джгутики, зберіть глечик за малюнком.
- Розгладьте поверхню глечика.
- Прикріпіть ручку.
- Виконайте оздоблення.

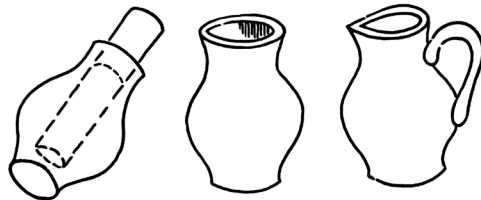

Глечик

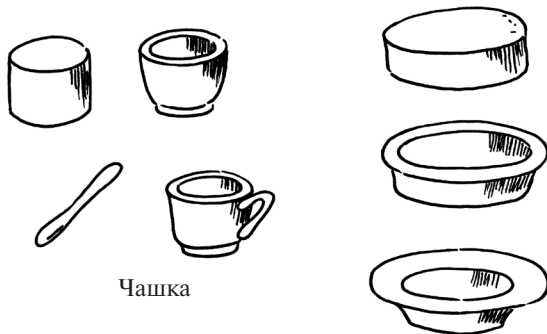

Чашка

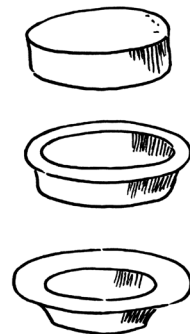

Миска

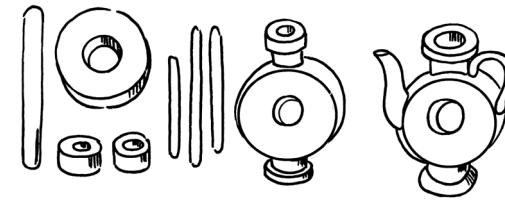

Декоративний глечик

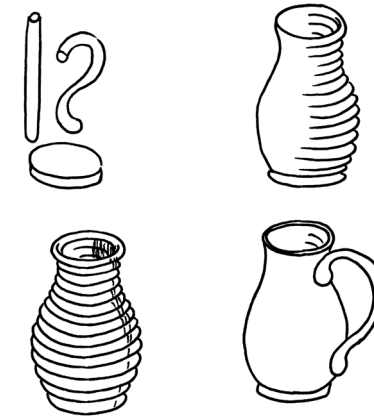

Глечик із джгутиків

IV. Фізкультхвилинка

Ми з вами трішки потрудилися,
І, мабуть, всі ви вже втомились.
Тепер настав час відпочинку,
Ми проведем фізкультхвилинку.
Раз, два, три, чотири, п'ять,
Стали в колі ми кружлять.
Покружляли, розійшлись.
Ні на кого не дивись,
А роботою займись.

V. Практична робота учнів

Робота розподіляється між членами групи. Діти виконують завдання, дотримуючись правил гігієни.

VI. Виставка та оцінювання робіт

1. Аналіз зразка.

- Чи схожі ваші роботи на зразок?
- Чи припускалися ви помилок під час виготовлення?

VII. Підсумок уроку

- Яку колективну роботу виконували ми на уроці?
- Як ви собі уявляєте українську хату?

4 КЛАС

УРОК 1

Тема. Повторення вивченого за 1–3 класи. Ділові якості працівників, умови праці для різних видів професійної діяльності. Правила професійної діяльності

Мета: ознайомити учнів із темами, які будуть вивчатися протягом року, виготовити «шкалу оцінювання», розвивати увагу, мислення; виховувати любов до праці та бережливе ставлення до матеріалів на уроці.

Обладнання: білий картон, шаблони букв, прислів'я, надруковане на стандартному аркуші, «шкала оцінювання» (зразок).

ХІД УРОКУ

I. Організація учнів класу

Перевірка готовності учнів до уроку.

II. Повідомлення теми і мети уроку

Розповідь вчителя

1. Знайомство з темами уроків на I семестр (за програмою).
2. Матеріали, які треба заготовити протягом I семестру:
 - а) рослинні матеріали: сухі листочки і квіти, насіння, зрізи дерев;
 - б) пластилін та глина;
 - в) тканина, нитки.
3. Правила безпечної роботи.

Безпечна робота — робота в умовах, що забезпечують нормальну трудову діяльність людини.

Правила безпечної роботи

- 1) Перед роботою надягни робочий одяг.
 - 2) Під час роботи не відвертай свою увагу та увагу інших.
 - 3) Не вставай з місця без дозволу вчителя.
 - 4) Інструменти потрібно використовувати тільки за призначенням, не можна гратись з інструментами.
 - 5) Не можна працювати несправними інструментами.
 - 6) Будь уважним під час роботи.
4. Робоче місце.

Робоча поза учня — зручне положення тулуба під час виконання роботи.

Робоче місце — це частина поверхні столу, на якій виконується робота.

Правильно організоване робоче місце говорить про культуру праці.

5. Правила для людини, яка працює.

- 1) Працюй на своєму робочому місці.
 - 2) Перш ніж почати роботу, приготуй робоче місце правильно. Кожний предмет має своє місце і знаходиться у зоні досяжності руки. Предмети, якими користуються частіше, розташовують ближче, а ті, що рідше, — далі. Праворуч розташовують предмети, якими користуються правою рукою. Ліворуч — ті, які зручніше брати лівою рукою. Усе зайве прибирають.
 - 3) Щоб під час роботи не зіпсувати парту, накрій її клейонкою або картоном.
 - 4) Під час роботи з клеєм, пластиліном витирай руки серветкою.
 - 5) Чистота і порядок на робочому місці — запорука акуратного, правильного і швидкого виконання роботи. Адже випадково перекинутий клей або пензлик, який впав, можуть зіпсувати твій виріб.
 - 6) Після закінчення роботи прибери своє робоче місце.
6. Демонстрація готових дитячих виробів із класної колекції.

III. Бесіда про різні професії людей,

з якими будемо зустрічатися на уроках трудового навчання

Сідайте, діти, всі зручніш.

Зустрілися ми знову!

Про славні руки золоті

Я поведу розмову.

Ті руки звичні до землі,

Будують, вміють шити...

Ми часто бачим мозолі

На їх долонях, діти.

Всі вдячні золотим рукам,

Я теж їх поважаю.

Тож хочу розповісти вам

Усе про них, що знаю.

— Ви, певно, здогадалися, діти, що умілі руки — то руки ваших тат і мам, трудівників, людей усіх-усіх професій.

— Як називають людей, які будують будинки? (*Будівельники*)

— Послухайте віршик і скажіть, про яку професію розповідається в ньому.

Є правило кравецьке просте:

Сім раз відмір, а раз відріж!

І щоб костюм пошить по зросту,

Потрібно мірку знять раніш...

— Чи знаєте ви, з якими інструментами працює швачка?

З людьми цієї професії ми ознайомимось, коли будемо вивчати тему «Побутова праця».

У нашім парку квітникарка

Зростила тисячі квіток!

Якщо буває дуже жарко,
Ми в парк ідемо, в холодок.
Весела, рада квітникарка —
Розквітли квітоньки усі!

— Багато людей різних професій дбають про красу і затишок міст і сіл, у тому числі і квітникарі. Ми з вами будемо дбати про красу і затишок нашого класу.

IV. Практична робота учнів

1. Робота над змістом прислів'я.

Прочитати прислів'я, написане на дошці.

Що зроблено наспіх, то зроблено насміх.

Пояснити зміст цього прислів'я.

2. Виготовлення карток для «шкали оцінювання».

а) Пояснення вчителя.

— На уроках трудового навчання ми будемо користуватися «шкалою оцінювання». Ось вона.

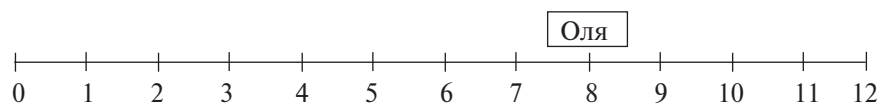

— Для цієї шкали кожен із вас має виготовити картку зі своїм ім'ям. Для цього нам потрібні білий картон, лінійка, простий олівець, клей, ножиці і шаблони букв.

Спочатку вибираємо шаблони букв, потрібні для написання особистого імені.

Хлопчики використовують кольоровий папір синього кольору, а дівчатка — червоного. Обводимо шаблони букв на кольоровому папері і вирізаємо.

б) Повторення правил користування ножицями.

1. Ножиці — це небезпечний інструмент. Поводитися з ними треба обережно.

2. На робочому місці поклади ножиці так, щоб вони не виходили за край парти.

3. Не тримай ножиці вістря догори.

4. Не ріж на ходу. Під час різання не вставай з місця.

5. Передавай ножиці закритими і кільцями вперед.

6. Під час роботи з ножицями притримуй матеріал лівою рукою так, щоб він не потрапляв на лінію різання.

— Накладаємо вирізані букви на основу (картон білого кольору), вирівнюємо їх і приклеюємо.

в) Повторення правил користування клеєм.

1. Клей потрібно наносити пензликом від середини букв до країв.

2. При потраплянні клею на одяг його слід негайно змити водою.

3. Для притискання букв і витирання рук треба користуватися матер'яною серветкою.

4. Закінчивши роботу, клей потрібно щільно закрити, пензлик і посуд помити.

г) Самостійне виконання роботи.

Індивідуальна допомога учням.

V. Підсумок уроку

— Чи сподобався вам сьогоднішній урок?

— Що вам запам'яталося?

— Спробуйте оцінити свої роботи, користуючись «шкалою оцінювання».

— На наступний урок принесіть пластилін.

УРОК 2

Тема. Елементи проектної графіки (графічної грамоти)

Мета: вчити дітей читати креслення, формувати спостережливість, відчуття пропорції, кмітливість; розвивати просторову уяву, логічну пам'ять, фантазію, мислення; виховувати любов до природи, естетичні смаки, доброту, чуйність.

Обладнання: малюнки із зображенням птахів, зразки робіт, папір чисто-білий.

ХІД УРОКУ

I. Організація класу

Перевірка готовності дітей до роботи.

Пам'ятка

1. Правильно організуй своє робоче місце.

2. Роботу починай із дозволу вчителя.

3. Тримай своє робоче місце в порядку.

4. Після роботи прибери своє робоче місце.

II. Актуалізація опорних знань

1. Бесіда

— Діти, яка зараз пора року?

— Осінь.

— А що відбувається восени з тваринами?

— Одні лягають у сплячку, інші змінюють зовнішність, а птахи відлітають у теплі краї.

— Чи всі птахи відлітають у вирій?

— Ні.

- Які залишаються радувати нас?
- Дятли, горобці, шуліки.
- Які залишають нас восени, але раною весною повертаються до рідної домівки?

— Ластівки, журавлі.

2. Гра «Відлетіли птахи».

Відлетіли птиці:
Голуби, синиці,
Мухи і стрижи.

Що неправильно, скажи. (*Мухи — комахи*)

Відлетіли птиці:
Журавлі, синиці,
Шпаки і чижі,
Галки і стрижи,
Комарі, зозулі.

Що неправильно, скажи! (*Комарі — комахи*)

Відлетіли птиці:
Соняхи, синиці.

Що неправильно, скажи. (*Соняхи — рослини*)

Відлетіли птахи:
Сороки, ховрахи.

Що неправильно, скажи. (*Ховрахи — звірі*)

Відлетіли птиці:
Лелеки, куніці,

Що неправильно, скажи. (*Куніці — звірі*)

Відлетіли пташки:
Ластівки, мурашки.

Що неправильно, скажи. (*Мурашки — комахи*)

III. Оголошення теми і мети уроку

— Сьогодні ознайомимося з технікою оригамі. Ми всі поринаємо у казковий і фантастичний світ. А щоб увійти туди, потрібна лише ваша фантазія, активність, акуратність.

Навчимося сьогодні складати казкового птаха, назву якого прочитаєте, відгадавши кросворд.

1. Як називається другий місяць осені? (*Жовтень*)
2. Малинова сорочка та чорний капелюх. Що за маленький наш друг? (*Снігур*)
3. Біла латка, чорна латка — по дереву скаче. (*Сорока*)
4. Улюблена їжа птахів. (*Комахи*)
5. Яка мала пташка восени долає тисячі кілометрів? (*Ластівка*)
6. Яку пташку називають лікарем? (*Дятел*)
7. Яке явище характеризує назву осіннього місяця? (*Листопад*)
8. Як називається місяць, коли ви всі йдете до школи? (*Вересень*)

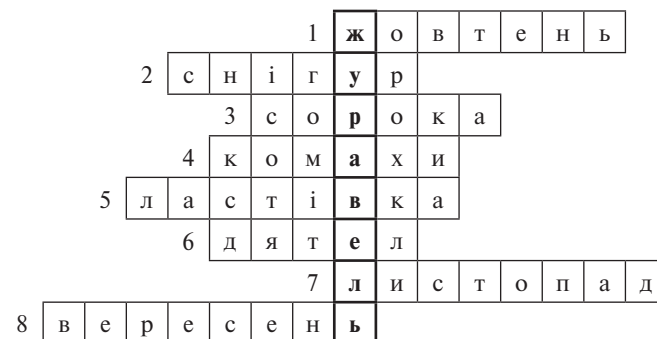

— Отже, яку пташку ми сьогодні будемо виготовляти?

IV. Робота над темою уроку

1. Вступна бесіда.

— Людство віками створювало і шліфувало свої вміння і навички. Багато століть тому в Японії почала формуватися культура роботи з папером. Його використовували не лише для письма, але й для створення чудових фігурок, які отримували шляхом складання простого квадрата (з японської «орі» — складений, а «гамі» — папір). Отже, оригамі — це складання простого квадрата. Оригамі спочатку було храмовим мистецтвом.

У Японії класична фігурка паперового журавлика є давнім символом довгого життя й успіхів у праці. Легенда говорить: для того, щоб збулося бажання, потрібно скласти тисячу фігурок журавлів.

Недарма журавлик став символом миру.

Дванадцятирічна дівчинка Садако Сасакі після бомбардування міста Хіросіма повільно помирала від променевої хвороби. Садако хотіла зробити тисячу журавликів, сподіваючись після цього одужати, але встигла скласти лише шістьсот сорок чотири. Дівчинка молилася, щоб на Землі був мир. Вона хотіла жити, посміхатися сонцю і траві, всьому живому.

2. Перегляд таблиць, малюнків, зразків.

Фізкультхвилинка

3. Одночасне поетапне виконання вчителем і учнями оригамі.

- 1) З квадрата АБВГ виготовити трикутник.

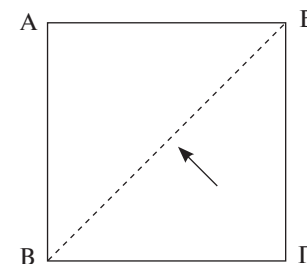

2) Кути В і Б перегнути вверх так, щоб вони наклалися на прями кути А, Г.

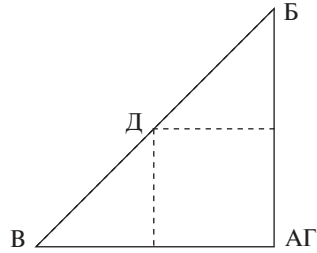

3) Із точки квадрата, в якій сходяться кути В, А, Б, Г, зробити згин кутів Е і Ж так, щоб вони своїми сторонами доторкнулися до діагоналі квадрату. З'являються 2 нових точки — Л і К.

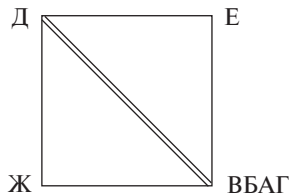

4) Фігуру зігнути по всій довжині, а кути Ж і Е заховаться всередину. Все добре прогладити.

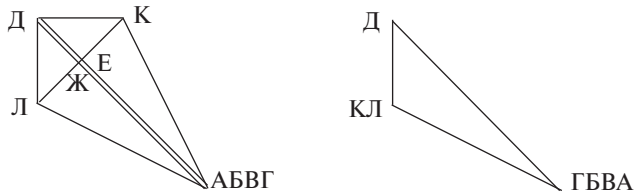

5) Далі все згорнути. Утворилася чітка форма чотирикутної зірки. Зовнішні краї зірки перегнуті в один бік (до середини), щоб контури квадрата перемістилися за контури зірки.

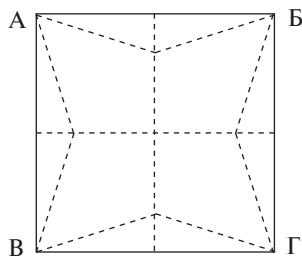

6) Трьома пальцями лівої руки взяти кути А і Г та звести їх до центра, де вони мають доторкнутися одне до одного.

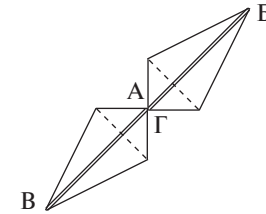

7) Зведені кути А і Г тримати лівою рукою, а правою звести до них кути В і Б.

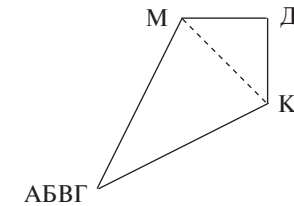

8) Кут Б по лінії МК перегнути на протилежний бік.

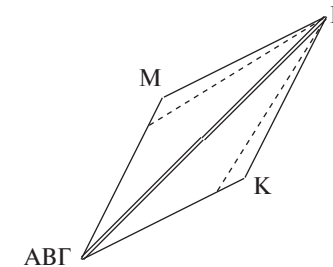

9) Приблизно 1/3 ромба сторін МБ і КБ зігнути всередину.

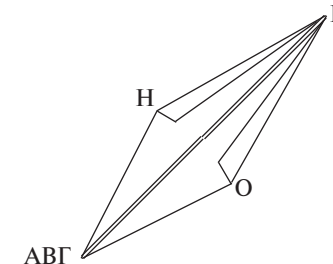

10) Кути А і Г перегнути до верху.

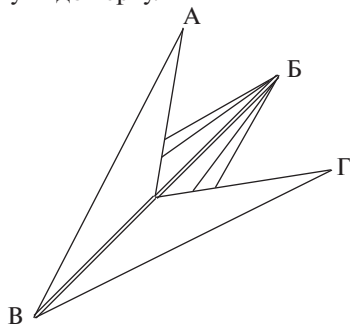

11) Далі кути А і Г вивернути до діагоналі квадрата.

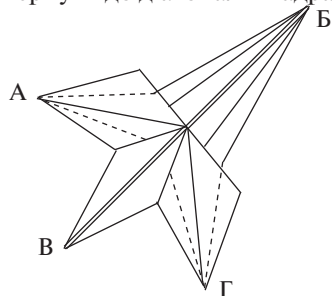

12) Дану фігуру скласти вдвоє.

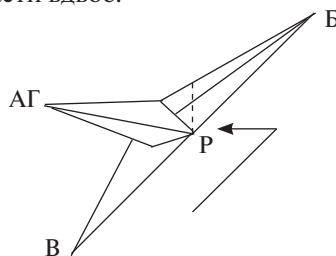

13) Верхній кут Б увігнути двічі всередину для виготовлення голови і дзьоба.

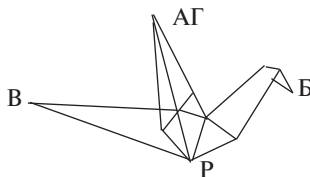

— На уроці образотворчого мистецтва ми будемо цього журавлика розфарбовувати.

V. Оцінювання та демонстрація дитячих робіт

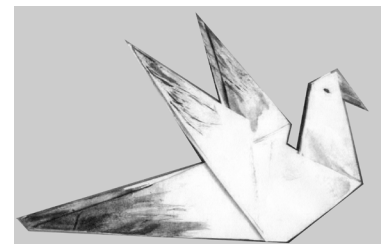

— Спробуйте оцінити свою діяльність на уроці за допомогою «шкали оцінювання», яку ви виготовляли на першому уроці.

Кожен учень прикріплює аркушик паперу зі своїм ім'ям на дошку навпроти відповідної цифри.

VI. Підсумок уроку

- З якою новою технікою ми познайомилися сьогодні?
- Хто отримав задоволення від своєї праці на уроці?
- На мій погляд, ви всі добре працювали!

УРОК 3

Тема. Світ професій «людина — природа». Екскурсія на робочі місця професійних працівників сфери «людина — природа»

Мета: розширити знання учнів про природу; формувати уявлення дітей про природоохоронну діяльність нашої держави; ознайомитись із професією лісника; розвивати пізнавальну активність учнів; виховувати любов і бережливе ставлення до природи, естетичні смаки та екологічну свідомість.

Обладнання: плакати «Бережіть природу!», «Ліс — наше багатство!», «Ліс — легені країни».

Місце проведення екскурсії: заповідник «Варварівська дача».

ПЛАН ПРОВЕДЕННЯ ЕКСКУРСІЇ

I. Повідомлення теми і мети уроку

— Діти, урок сьогодні у нас незвичайний. На нас чекає надзвичайно цікава екскурсія. Куди — ви дізнаєтесь, коли відгадаєте загадку.

Влітку шубу одягає,
Восени її скидає,
Всім він затишок дарує,
Захистить і нагодує. (Ліс)

— Правильно, на нас чекає цікава мандрівка до лісу і зустріч із його господарем — лісником.

II. Проведення екскурсії

1. Повторення правил поведінки під час екскурсії.

- Потрібно йти дружно, не відставати, допомагати одне одному.
- Не ламати гілок дерев і кущів.
- Не вбивати живе.
- Не руйнувати пташиних гнізд, мурашників.

2. Розповідь учителя.

Ласкаво просимо в наш дім!
Він, знаю, до вподоби всім.
Це незвичайний дім, дивись:
У ньому дах — небесна вись,
А стіни із живих ялин,
Що дістають аж до хмарин!
Домівка в домі цім — з трави,
Але ти квіти тут не рви!
Червоні, жовті, голубі,—
Дарує квіти ліс тобі!

— Ось ми прийшли на розмову до осіннього лісу.

Виблискують у небесній висі жовтою різьбою берези, святковими у своїй красі стоять золотаво-червоні клени. Вирує навколо чарівна золота осінь.

Прислухайтесь до тихого погойдування дерев. Вони ніби на нас чекали.

— Які дерева ми бачимо перед собою? Що ви про них знаєте?

(По черзі підходимо до кожного дерева, і діти розповідають все, що знають про нього.)

— Яку користь приносить ліс людям?

— Чому не можна вирубувати дерева?

3. Гра «Що можна, а що — ні».

Діти розподіляють картки з надписами за двома конвертами: «Можна», «Не можна».

Можна	Не можна
Садити квіти; охороняти рослини; обгороджувати мурашники; спостерігати за жабами; милуватися красою природи; підгодовувати птахів; прибирати місце відпочинку	Ламати гілки дерев; обдирати кору дерев; рвати багато квітів; збивати гриби ногами; руйнувати павутиння; ловити метеликів; ловити жаб

4. Відгадування загадок.

Восени не в'яне, а взимку не вмирає. (Ялинка)

У зеленім кожушку, в кістяній сорочечці

Я росту собі в ліску, всім зірвати хочеться. (Горіх)

У вінку зеленолистім, у червоному намисті,
Видивляється у воду на свою хорошу вроду. (Калина)

— Молодці, діти! Багато ви знаєте про рослини лісу. Та чи знаєте ви, що у цьому лісі є господар? Зараз ми з ним познайомимось.

5. Зустріч із господарем лісу — лісником.

Його розповідь про лісові володіння, про ідею створення заповідника «Варварівська дача», про мешканців цього заповідника — плямистих оленів.

6. Подорож учнів разом із лісником до вольєра, де мешкають олені.

7. Допомога дітей лісникові.

Діти допомагають лісникові годувати оленів, носять до годівниць сіно і буряки.

III. Підсумок екскурсії

— Чи сподобалась вам сьогоднішня екскурсія? З якою професією ви познайомились? Можливо, хтось із вас у майбутньому мріє стати лісником? Буде жити серед природи, щодня з нею спілкуватись, допомагати тваринам.

Лісникові ми щиро дякуємо за цікаву розповідь, за те, що дав нам змогу теж побути господарями лісу, допомогти нагодувати його улюбленців.

А на згадку про нас ми біля заповідника почепимо плакати, які виготовили на уроках трудового навчання: «Ліс — наше багатство!», «Бережіть природу!», «Ліс — легені країни!».

УРОК 4

Тема. Робота з рослинними матеріалами. Створення композицій із квітковими формами

Мета: навчити дітей самостійно створювати композиції з квітковими формами; розвивати творчість, уяву, фантазію; виховувати естетичний смак, любов до природи; прищеплювати навички охайного виконання виробу.

Обладнання: зразки робіт, гілки дерев, сухе листя, квіти, трава, зрізи дерева.

ХІД УРОКУ

I. Організація учнів класу

Перевірка готовності учнів до уроку.

II. Актуалізація опорних знань

1. Бесіда.

Більше й більше листя з кленів

Облітає з кожним днем.

По траві, іще зеленій,

Ця пора по парку йде.

- Яка пора року настала?
- Які зміни відбулися в природі?
- Що трапилось з травичкою, квітами, листям на деревах?

2. Гра «З якого дерева листочок?» (зі зразками гербарію).

3. Розповідь учителя.

— Осінь-красуня, наче талановита художниця, розмалювала кущі, дерева, квіти.

Саме в цю пору року можна побачити багато незвичайного і красивого, треба тільки бути спостережливими і вміти фантазувати. На кожному кроці можна зустріти чарівні витвори природи. Щось додати, поєднати — і з різнокольорової осені можна потрапити у тепле літо, до красуні-весни, виготовляючи композиції з природних матеріалів.

III. Оголошення теми і мети уроку

— Девізом нашого уроку буде вислів: «Діло майстра величає».

Із сухого листя, трави, квітів ми будемо створювати цікаву композицію.

Небагато спостережливості і вашої творчої фантазії — і ось зі зламаної вітром гілочки, пучка трави, трьох сухих квіточок можна створити чудовий сувенір, не приносячи шкоди природі.

Демонструється зразок.



IV. Робота над темою уроку

1. Пояснення вчителя. Інструктаж.

- а) Розгляд зразка роботи. Діти встановлюють, із чого виготовлений сувенір, як у ньому з'єднуються деталі.
- б) Порядок виконання роботи:
 - за основу сувеніру беремо зріз із берези;
 - на основу встановлюємо сухе листя, траву і квіти;
 - всі деталі до основи прикріплюємо клеєм.
- в) Повторення правил користування клеєм та ножицями (див. урок 1).

2. Самостійне виконання роботи. Індивідуальна допомога учням.

Фізкультхвилинка

Продовження роботи.

V. Підсумок уроку

1. Оцінювання навчальних досягнень учнів за допомогою «шкали оцінювання»
2. Організація виставки дитячих робіт.
3. Бесіда.
 - Яку роботу ми виготовляли на уроці?
 - Які матеріали для цього використовували?
 - Чи всі працювали на повну силу? Можливо, хтось вважає, що міг би працювати ще краще?
 - До наступного уроку підготуйте насіння гречки, маку, пшона, картон, клей, ножиці, простий олівець.

УРОК 5

Тема. Робота з насінням медоносних квітів.

Виготовлення аплікації з гречки, пшона. Їжачок

Мета: вдосконалювати навички роботи з різним природним матеріалом; вчити планувати послідовність виконання трудових операцій; виховувати емоційно-позитивне ставлення до тварин, любов до праці, відповідальне ставлення і творчий підхід до справи, естетичний смак, вміння дотримуватись порядку на робочому місці.

Обладнання: картон, клей, щіточка для клею, шаблон їжачка, насіння гречки, маку, пшона, ілюстрації, зразок виробу.

ХІД УРОКУ

I. Організація учнів класу

— Подивіться, чи все необхідне ви підготували до уроку, чи охайне ваше робоче місце.

II. Актуалізація опорних знань учнів

1. Вступна бесіда.

Золота красуня — осінь-чарівниця!
По землі ступає, золотом іскриться.
В жовте і червоне листячко фарбує
І картини дивні, чарівні малює!
Небо синє, листя кольорове!
А яке довкілля радісне, чудове!

— Чи подобається вам осінь?

— Чим саме?

— Так, осінь щедра на подарунки. Але разом із подарунками вона приносить багато турбот, особливо тваринам. Вони саме в цю пору старанно готуються до зими і здійснюють активні дії. А саме: багато звірів переселяються жити в інші місця, очищають своє тіло від паразитів, влаштовують зимові схованки, заготовляють корми на зиму.

Одним із важливих засобів підготовки звірів до зими є накопичення жиру, який утворюється за рахунок посиленого харчування.

— Які звірі залягають у сплячку?

2. Відгадування ребусів.



(Ведмідь)



(Їжак)

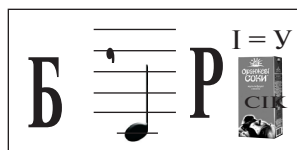

(Борсук)



(Ховрах)

III. Повідомлення теми і мети уроку

— Про одну з цих тварин ми сьогодні й будемо розмовляти і спробуємо виготовити аплікацію.

1. Відгадування загадки.

Гостроносий і малий,
Сірий, тихий і незлий.
Вдень ховається. Вночі
Йде шукать собі харчі.
Весь із тонких голочок.
Як він зветься? (Їжачок)



2. Розповідь про їжака.

— Їжак — велика тваринка (довжина тіла — 20–30 см). Замість волосся його спина вкрита міцними колючками. Вони надійно захищають їжачка від ворогів. У випадку небезпеки він швидко згортається у колючий клубочок із 6–8 тисяч голок. Свій колючий покрив їжак використовує також для перенесення матеріалу для будівництва гнізда.

Їжак — нічна тварина. Вдень він спить у своїй схованці, а вночі виходить на пошуки їжі.

Чим живиться їжак? Живиться комахами та їх личинками, черв'яками, слизнями. Іноді його здобиччю стають жаби, миші, змії, яйця птахів, які гніздяться на землі.

Розшукати здобич вночі їжачу допомагає дуже добрий нюх. Зір, слух у нього погані.

Отже, їжак живиться тваринною їжею. Чому ж тоді нерідко малюють їжаків із яблуками, грушами на спині? Ви думаєте, що цим він живиться? Ні! Їжаки наколюють лісові яблука для того, щоб кислий сік, який потрапляє йому в шкіру, виганяв бліх. Ці паразити дуже дошкуляють тварині, а дістатись лапою до них неможливо. Яблуко або випадково впало їжачу на спинку, або він чистить свої голки.

Їжаки їдять дуже багато, протягом літа нагромаджуючи під шкірою жир. Жир потрібний їм на період зимової сплячки, оскільки їжу на зиму їжаки не запасують.

Із настанням холодів їжаки залазять у гнізда, які влаштовують під корінням дерев, купами хмизу або листя, у норах, і впадають у зимову сплячку. Сплять їжаки міцно. У них знижується температура, сповільнюється дихання. За зиму їжак втрачає майже половину своєї маси. У дуже суворі зими багато їжаків гине від холоду.

Але небезпечний і зимовий сон для колючого. Сильні морози і відлиги часто гублять тваринок, які вибрали місце для зимівки. Лисиці, особливо ранньою весною, коли починає танути сніг, відшукують їх. Лисиці розривають нори і з'їдають їжачка, залишаючи лише пусту колючу шкіру.

Не дивлячись на те, що від їжачка людина не отримує ані хутра, ані смачного м'яса, він — корисна тварина. Адже їжаки охороняють ліси, поля, сади і городи. Щоб задовольнити свій апетит, вони поїдають велику кількість шкідливих комах, слизняків, мишей.

IV. Робота над темою уроку

1. Пояснення вчителя. Інструктаж.

а) Розгляд зразка роботи.

Діти встановлюють, із чого виготовлена аплікація (з насіння гречки, пшона та маку).

— Що взято за основу? (Картон)

б) Порядок виконання роботи:

- обведення шаблонів на картоні;
- вирізання паперового їжачка;
- змашування основи клеєм;
- оформлення роботи.

2. Повторення правил користування ножицями та клеєм (див. урок 1).

3. Самостійна робота учнів. Індивідуальна допомога учням.

Фізкультхвилинка

Продовження практичної роботи.

У ході роботи вчитель наголошує на тому, що потрібно стежити за порядком на своєму робочому місці, адже «не там чисто, де прибирають, а там, де не сміять».

V. Підсумок уроку

— Що вам сподобалося на уроці?

— З якими матеріалами ви працювали?

Організація виставки кращих дитячих робіт.

Оцінювання робіт учнів за «шкалою оцінювання».

— До наступного уроку підготуйте пластилін.

УРОК 6

Тема. Робота з пластиліном. Поєднання способів «витягування» з цілого шматка пластиліну і «примазування» деталей до основи

Мета: навчити дітей «витягувати» з цілого шматка пластиліну, ознайомити з прийомами ліплення овочів та фруктів, виховувати почуття колективізму, задоволення від праці.

Обладнання: кольоровий пластилін, стеки, підкладні дощечки, муляжі овочів, дві декоративні тарелі.

ХІД УРОКУ

I. Організація учнів класу

II. Актуалізація опорних знань

1. Перевірка готовності дітей до уроку.

2. Бесіда з учнями (*проводить дівчинка Осінь*).

Щедра осінь і багата

З подарунками прийшла.

Тож дозволь тебе спитати:

— Що ти, Осінь, принесла?

— А який урожай з полів збирають восени?

— Буряк, морква, капуста.

— Одним словом — овочі.

— А що дозріває в садках?

— Груші, яблука, сливи — це фрукти.

— Пригадаємо, про яку овочеву сім'ю ми говорили на уроках читання?

— Про гарбузову родину.

— А давайте розіграємо цю казку!

3. Інсценізація уривку з пісні «Ходить гарбуз по городу...»

III. Повідомлення теми і мети уроку

— Сьогодні ми виготовимо деякі овочі, які були в нас у гостях, та фрукти.

У нас вийде дві такі композиції: таріль із фруктами та овочами.

IV. Робота над темою

— Ми з вами вже ліпили з пластиліну. Давайте пригадаємо, у якій послідовності треба працювати.

Прийоми та послідовність роботи з пластиліном

1. Розминання.

2. Розкачування (коловими рухами).

3. Зліплювання.

— Вироби з пластиліну можна виготовляти способом «витягування» та «примазування» деталей до основи. Ось, наприклад, грушу виготовляють так (*показ і пояснення вчителя*).

а) Груша.

Пластилін розкачуємо коловими рухами рук, утворюємо кулю. Далі способом «витягування» відтягуємо пластилін і надаємо йому характерних ознак. Вказівним пальцем робимо заглиблення для корінця. З окремого шматка пластиліну ліпимо корінець і листочки. Усі частини «примазуємо». Аналогічно робимо сливи, яблуко.

б) Гарбуз.

В основі ліплення — куля, яку ми отримуємо, розкачуючи пластилін між долонями коловими рухами рук. Витягуємо пластилін та заокруглюємо, роблячи прорізи.

Аналогічно робимо буряк, картоплю та інші овочі.

V. Фізкультхвилинка

VI. Практична робота учнів

1. Пригадаємо правила роботи з пластиліном.

1) Перед початком роботи накрій робоче місце клейонкою.

2) Для розкачування використовуй картон.

3) Під час роботи руки витирай серветкою, по закінченні роботи — помий із милом.

4) Ріж пластилін пластмасовим ножиком.

2. Надання консультацій та індивідуальної допомоги окремим учням.

VII. Демонстрація дитячих робіт. Оцінювання навчальних досягнень

— Спробуйте оцінити свою діяльність на уроці за допомогою вже відомої нам «шкали оцінювання». Приготуйте свої картки з іменем.

— Свої вироби покладіть на тарелі (*I група — овочі, II група — фрукти*).

VIII. Підсумок уроку

- Хто отримав задоволення від своєї праці на уроці?
- Хто відчуває, що міг би працювати краще?
- Я вважаю, що ви потрудилися славно, «збрали» гарний урожай і фруктів, і овочів.

Народне прислів'я каже: «Праця годує, а лень марнує».

- На наступний урок вам треба приготувати кольоровий пластилін, стеки.

УРОК 7
**Тема. Ліплення на основі пласта.
Комбінований спосіб ліплення**

Мета: закріпити уміння дітей «втягувати» з цілого шматка пластиліну, ускладнити їх «конструктивним» способом ліплення; розвивати естетичний смак, увагу, мислення, інтерес до народної іграшки; виховувати любов до рідної землі, повагу до традицій, праці людей.

Обладнання: кольоровий пластилін, прислів'я.

ХІД УРОКУ**I. Організація класу****II. Актуалізація опорних знань**

1. Перевірка готовності дітей до уроку.
2. Бесіда з учнями.

Шматок пластиліну на парті дримає,
І чим він стане, ніхто не знає,
Чи квіткою, що радує всіх нині,
Чи пташкою у гіллі на калині.
Ви потрудіться добре всі, будь ласка,—
Наступить диво, оживе прекрасна казка.

- Люди якої професії роблять зі шматка пластиліну чи глини казку?
- Скульптори.
- Кожен із вас сьогодні на уроці стане скульптором і власними руками оживить шматок пластиліну. А цей шматок пластиліну стане чарівним, адже буде зігрітий теплотою ваших рук.

III. Повідомлення теми і мети уроку

Вранці тато з магазину
Приніс дітям пластиліну...
Пластилін пом'яв Павлусь,
До сестрички посміхнувся,—
І в руках у нього виник,
Мов живий, червоний півник.

- Здогадались, яку іграшку будемо ліпити?

IV. Робота над темою уроку

— Ліпити півника треба у такій послідовності:

- а) відокрем шматок пластиліну;
- б) розімни і скатай кульку;
- в) витягни і виліпи пальцями основу півника; сформує його передню і хвостову частину;
- г) замість лапок виліпи круглу підставку, яку потім міцно прикріпи до тулуба пташки;
- д) виліпи з тоненьких джгутиків гребінь, сережки, дзьоб, очі, крила;
- е) приліпи всі деталі до тулуба.

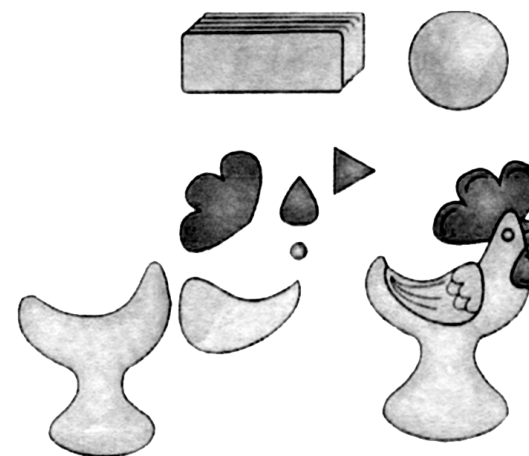

— Пригадайте, чим відрізняється конструктивний спосіб ліплення від пластичного.

— А разом ці способи утворюють новий спосіб, який називається комбінованим.

V. Фізкультхвилинка**VI. Повторення правил роботи з пластиліном (див. Урок 6)****VII. Індивідуальна робота учнів**

Звучить тихенька музика.

VIII. Демонстрація дитячих робіт. Оцінювання навчальних досягнень за допомогою «шкали оцінювання»**IX. Підсумок уроку**

- Сподобався вам сьогоднішній урок?
- Хто в майбутньому захоче стати скульптором?
- Чому?
- Народне прислів'я каже: «Праця людину величає».

Х. Домашнє завдання

На наступний урок потрібно мати такі матеріали:

I група — рослинний матеріал;

II група — кольоровий папір;

III група — кольоровий пластилін.

— Кожна група повинна підібрати свої прислів'я про працю.

УРОК 8**Тема. Узагальнююча практична робота. Створення колективної композиції-виставки за тематикою розділу**

Мета: перевірити знання учнів, набуті при вивченні розділу програми «Людина і природа»; розвивати самостійні творчі навички учнів; виховувати естетичний смак учнів, бережливе ставлення до природи.

Обладнання: ручки, кольоровий папір, пластилін, рослинний матеріал: гілки дерев, жолуді, каштани, сухе листя і трава.

ХІД УРОКУ**I. Організація учнів класу****II. Перевірка набутих знань учнів (у вигляді тестів)****Тести****1. Робоче місце це —...:**

- а) робота в поганих умовах;
- б) робота, що забезпечує нормальну трудову діяльність;
- в) робота, що не забезпечує нормальну трудову діяльність.

2. Що ми називаємо орігами?

- а) складання квадратного паперу;
- б) складання неквадратного паперу;
- в) різання паперу.

3. З'ясуйте послідовність прийомів роботи з пластиліном.

- а) зліплювання, розкочування, розминання;
- б) розминання, розкочування, зліплювання;
- в) розминання, зліплювання, розкочування.

4. Яка професія відноситься до сфери «Людина — природа»?

- а) професія лікаря;
- б) професія будівельника;
- в) професія лісника.

III. Фізкультхвилинка**IV. Практична робота учнів****1. Індивідуальний вибір матеріалу.**

До уроку учнями підготовлено різний матеріал. Він розкладений по столах із такими назвами:

«Рослини» (на столі — жолуді, каштани, гілки дерев, сухе листя і трава, ягідки горобини);

«Пластилін» (на столі — пластилін та інструменти для роботи з ним);

«Паперопластика» (на столі — білий і кольоровий папір).

Кожен учень займає місце за тим столом, де бажає працювати протягом усього уроку.

2. Показ зразка роботи.**3. Самостійна робота учнів.**

Під час роботи звучить спокійна музика П. І. Чайковського «Пори року. Осінь».

V. Підсумок уроку

Колективне складання композиції.

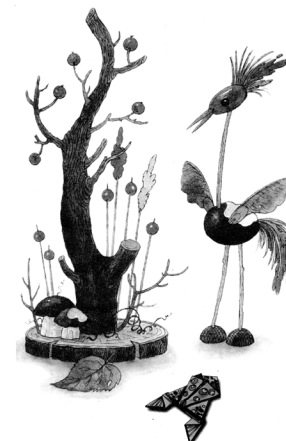

— На наступний урок принесіть ножиці, кольоровий папір і картон.

УРОК 9**Тема. Світ професій «людина — людина»**

Мета: ознайомити учнів із професіями, які належать до сфери «людина — людина», творчо використовувати набуті знання; спонукати до відповідної оцінки та самооцінки вчинків; розвивати вміння спілкуватися; виховувати доброзичливість, співчуття, повагу до людей праці.

Обладнання: кросворд, індивідуальні картки, малюнки, картон, ножиці.

ХІД УРОКУ

I. Організація класу

Всі почули ви дзвінок,
Він покликав на урок.
Кожен з вас приготувався,
На перерві постарався.
Тож і ми часу не гаймо,
Наш урок розпочинаймо.

II. Актуалізація опорних знань

1. Бесіда.

— Діти, сьогодні ми з вами поговоримо про професії ваших батьків. Де і ким вони працюють? (*Відповіді дітей*)

2. Розгадування кросворду (за малюнками із зображенням представників певних професій).

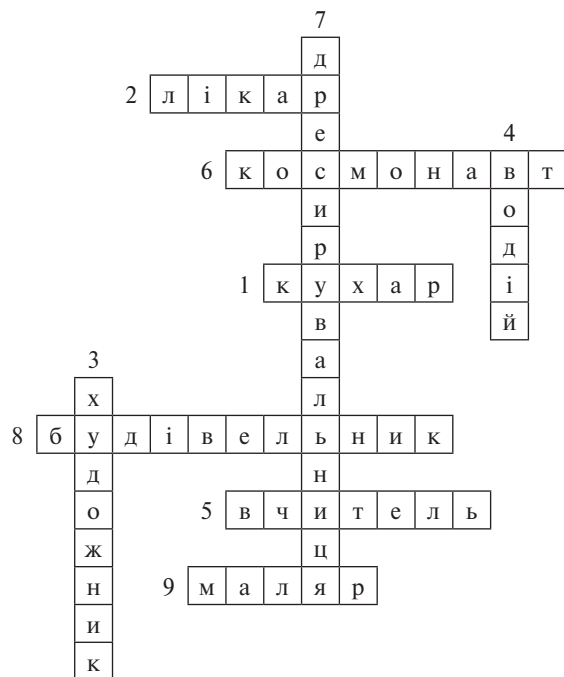

III. Повідомлення теми і мети уроку

— Діти, а хотіли б ви на мить стати дорослими? Уявіть собі, ким ви будете працювати. Яку професію ви виберете? Хто скаже, ким він себе уявляє? (*Відповіді дітей*)

— Це ви собі уявляєте. А ми пограємо з вами в ігри, де ви зможете насправді попрацювати продавцем у магазині, лікарем у лікарні, перукарем у перукарні.

IV. Робота над новим матеріалом

— Ким би ви не працювали, вам потрібно їхати на роботу. Тому перша зустріч відбудеться з водієм. (*Обираємо.*) Ну що ж, сідай ось тут, це буде твоє місце, і запрошуй пасажирів до салону.

Водій. Зупинка «Школа». Заходьте, будь ласка. (*Діти вибирають квитки і заходять до салону. Кожен вибере собі той квиток, у яку гру хотів би пограти.*)

Учитель

Ідуть пасажирів — в них халати гарні.
Не баріться, виходіть, кому до лікарні.

Водій. Зупинка «Лікарня». (*Виходять діти, в яких є квиток із зображенням лікарні. Домовляються між собою і починають гру.*)

1 учень — лікар;

1 учениця — медична сестра;

1 учень — хворий.

Діти складають діалог.

Учитель. Подорожуємо далі. А щоб веселіше було подорожувати, відгадайте загадку.

Все у ньому ми купуємо:
І цукерки, й шоколад,
Молоко і хліб духмяний,
Печиво і мармелад.
Де це все можна купити? (*У магазині*)

Водій. Зупинка «Магазин». (*Виходять діти, розігрують діалог «Продавець — покупець».*)

Водій. Обережно, двері зачиняються.

Учитель. Поїхали далі з піснею!

Віка книжечку купила,
Віка книжечку відкрила,
Віка пісню заспівала,
Віка книжку прочитала.

Водій. Зупинка «Бібліотека». Кому до бібліотеки, виходьте, будь ласка. (*Виходять діти, розігрують діалог «Бібліотекар — книголюб».*)

Водій. Обережно. Двері зачиняються.

V. Фізкультхвилинка

Водій. Зупинка «Школа». (*Виходять діти, розігрують урок трудового навчання разом з учителем.*)

VI. Практична робота

Діти поділяються на групи та вирізають за шаблоном із кольорового паперу ті знаряддя, які вони використовували під час гри.

Повторюються правила роботи з ножицями (*див. урок 1*).

VII. Підсумок уроку

- Хто сьогодні отримав задоволення від своєї праці на уроці?
- Хто працював не на повну силу?
- Спробуйте оцінити свою діяльність за допомогою нашої «шкали оцінювання».
- Підготуйте на наступний урок картон, ножиці, кольоровий папір.

УРОК 10

Тема. Побутова праця. Розподіл обов'язків у сім'ї. Види самообслуговування. Виготовлення корисних для сім'ї речей у міні-групах

Мета: навчити дітей виготовляти корисні речі для сім'ї, розвивати у дітей вміння працювати в колективі, виховувати працелюбність, охайність.

Обладнання: зразки робіт, клей, ножиці, папір, тканина.

ХІД УРОКУ**I. Організація учнів класу****II. Актуалізація опорних знань учнів**

1. Перевірка готовності дітей до уроку.
2. Бесіда з учнями.

В наших дівчаток
Гарненький порядок,
Глянути мило —
Все чисте і біле.
Чистенькі горнятка,
Заметена хатка.
Стіл і лави вмиті,
Аж любо подивитись!

— Хто у вашому домі слідкує за порядком і чистотою?

— А хто готує смачні обіди і випікає різні тістечка, миє посуд і виплітає теплі шкарпетки?

Мамо! Мамо! Материнко!
Припадаю до ваших рук.
Я маленька ваша частинка,
Радість ваших натруджених рук.

— А хто з членів сім'ї майструє, рубає дрова, ремонтує?

Тато в домі — то й лад у ньому:
Кран не капне, не гасне газ,
Головний він у нас у всьому,
Помічник він мамі повсякчас.

— Пам'ятайте, діти також повинні допомагати своїм батькам. Стежити за чистотою, порядком, за своїм зовнішнім виглядом. Стежити за чистотою взуття. І ні в якому разі не можна лінуватися.

Тато, мама, два дідусі,
З дідусями — дві бабусі,
Братики, сестрички,
В хаті-рукавичці
Завжди чисто і охайно!

— У тих сім'ях, де чистота і порядок, панує і здоров'я. Адже здоров'я — всьому голова.

III. Повідомлення теми і мети уроку

— Сьогодні ми виготовимо на уроці корисні для сім'ї речі, які завжди стануть у пригоді.

Перша група буде виготовляти рукавицю для кухні, а друга група буде виготовляти стакан і тарілку за допомогою технології пап'є-маше.

IV. Робота над темою уроку**1 міні-група***Загадка*

Я всіх вас обшиваю,
Сама ж одягу не маю. (*Голка*)

— Ми з вами вже працювали з голкою і тканиною, давайте пригадаємо правила безпечної роботи з голками.

Пам'ятка

1. Перевіряй кількість голок перед роботою і після її закінчення.
 2. Не кидай голки; під час роботи вколуй голку в спеціальну подушечку.
 3. Не тримай пальці напроти проколу тканини.
 4. Ні в якому разі не тримай голку в роті!
 5. Запасні голки зберігай у спеціальній коробочці.
 6. Не відкушуй нитку зубами.
 7. Не застосовуй голки замість шпильок.
- Прийоми та послідовність виготовлення рукавиці для кухні
1. Виготовляючи рукавицю для кухні, можна користуватися готовою викрійкою або зробити її самому, обвівши контур своєї руки на картоні і вирізавши його.
 2. На цупкій товстій тканині розміром 30 × 24 см розміщують викрійку, обводять її, як показано на рисунку (а).
 3. Потім викроюють деталі рукавиці (в, е).
 4. Деталі складають виворотом всередину, зметують, відступивши від зрізів на 1 см (з).
 5. Зшивають рукавицю зшивним швом.
 6. Обробляють зрізи петельним швом (д).

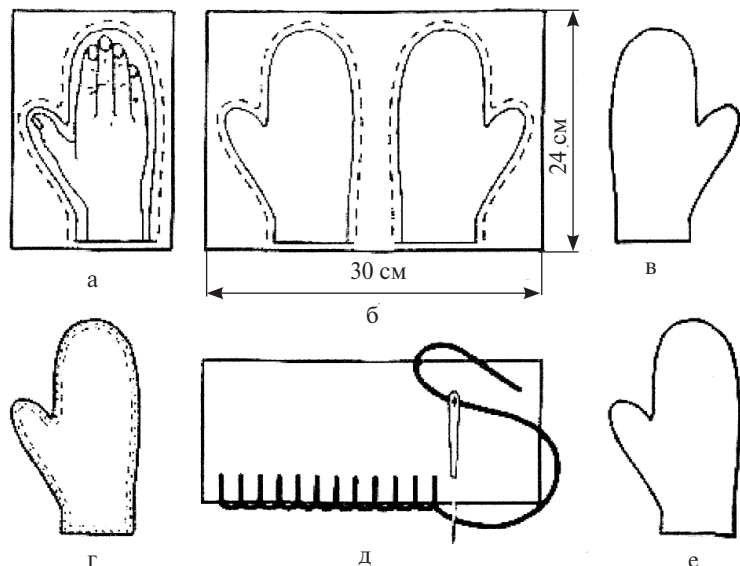

2 міні-група

— Діти, давайте пригадаємо, що таке пап'є-маше. Пап'є-маше з французької мови означає жований папір і являє собою спосіб склеювання маленьких шматочками 5–7 шарів паперу за певною формою.

Давайте, діти, перед виконанням нашого завдання пригадаємо правила роботи з клеєм і ножицями (див. урок 1).

Етапи роботи

1. Змочуємо газети у воді, злегка віджимаємо.
2. Мокру газету розриваємо на шматочки 2×2 см.
3. Кожний шматочок вмочуємо в клей, розведений водою. Клеїмо перший шар на предмет. Шматки газети повинні перекривати один одного.
4. Проклеєний шар прогладжуємо руками, прибираючи зморшки, видавлюючи повітря.
5. Клеїмо один за одним вісім шарів газети.
6. Готові роботи просушуються.
7. Зрізуємо нерівності, які виступають.
8. Зафарбовуємо водоемульсійною фарбою або гуашшю. Даємо висохнути.
9. Розфарбовуємо за бажанням. Малюнок можна обвести тонкою чорною лінією (гелевою ручкою, тушшю).

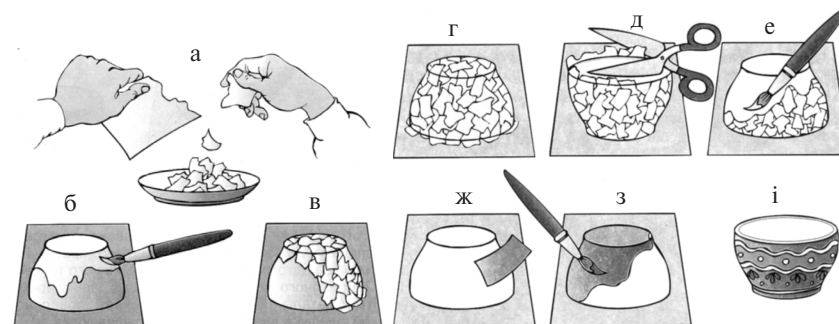

V. Фізкультхвилинка

VI. Практична робота учнів

Надання консультацій та індивідуальної допомоги окремим учням.

VII. Демонстрація дитячих робіт.

Оцінювання навчальних досягнень учнів

— Спробуйте оцінити свою діяльність на уроці за допомогою вже відомої нам «шкали оцінювання».

VIII. Підсумок уроку

- Хто отримав задоволення від своєї праці на уроці?
- Хто відчуває, що міг би працювати краще?
- Я вважаю, що ви потрудились славно.

Народне прислів'я каже: «Маленька праця краща за велике безділля»; «Праця чоловіка годує, а лінь марнує».

— На наступний урок вам потрібно підготувати такі матеріали: кольоровий папір, клей, ножиці.

УРОК 11

Тема. Культура зовнішності людини. Її стиль

Мета: ознайомити дітей із різними стилями зовнішності людини; розвивати вміння визначати стильову єдність одягу.

Обладнання: зразки робіт, клей, ножиці, кольоровий папір, шаблони.

ХІД УРОКУ

I. Організація учнів класу

Гей, дзвени, весела пісне,
Щоб усі почули спів!
Стало в класі тихо-тихо,
І почнемо вже урок.

II. Актуалізація опорних знань учнів

1. Бесіда з учнями.

Ввібрав наш український одяг
Всі кольори, що є в природі.
Шевці, кравці нас одягають
У барви луків, зелень гаю.

- Чи дійсно це так, діти?
- Скажіть мені, будь ласка, яке значення має одяг для кожної людини?
- Діти, чи може одяг не відповідати порам року?
- Яким повинен бути одяг у людей? (*Чистим, охайним*)
- Як ви вже зрозуміли, діти, ми сьогодні будемо розмовляти про зовнішній вигляд людини, а саме про одяг. Будемо працювати під девізом. А девізом візьмемо таке прислів'я: «Хто охайний, той людям приємний». Як ви його розумієте?

— Одяг, діти, як твір прикладного мистецтва, повинен бути не тільки красивим, а й гармоніювати із зовнішнім виглядом людини. Це залежить як від композиції, так і від грамотного виконання всіх технологічних операцій при виготовленні одягу.

Одяг захищає тіло людини від холоду, вологи, пилу, сонця, зберігає його сталу температуру, створює навколо тіла штучний мікроклімат, умови для доброго самопочуття, здоров'я, працездатності. З розвитком культури люди мають найрізноманітніший одяг: зимовий і літній, для роботи і дому, для спорту й відпочинку, святковий і повсякденний. Наш одяг різний не тільки за видами й призначенням, але й за формою, оздобленням, лініями фасону, тканинами.

Усі види одягу поділяються на два класи: побутовий одяг і виробничий одяг. А за способом використання — це верхній одяг, легкий одяг, постільна білизна, пляжний одяг. І, звичайно, одяг поділяється на чоловічий, жіночий одяг і одяг для дітей.

— Я знаю, що ви дуже любите відгадувати загадки. Послухайте і відгадайте, кому належать ці слова.

Твій одяг вийде, мов картинка:
Все по тобі — рукав і спинка.
Тож на примірці — так годиться —
Стій рівно і не смій крутиться. (*Кравець*)

Два кільця, два кінця,
А посередині — цвях. (*Ножниці*)

Я блискуча, гостренька,
Маю вічко маленьке,
За собою несучу
Довгу-довгу косу. (*Голка*)

По малій білій річці
Плаває гарячий пароплав —
То вперед, то назад. (*Праска*)

— Одяг людей, у тому числі й дітей, повинен бути завжди чистим і охайним.

Прислів'я: «Не думай бути красивим, а думай бути охайним».

III. Оголошення теми і мети уроку

— А зараз ви будете кравцями, швачками, конструкторами, модельєрами. Перед вами — 3 моделі одягу. (*Одяг із паперу*) Що це за одяг? Чи подобається він вам? Чому? Завдання перед вами таке. Спробуйте зробити цей одяг цікавішим, оригінальнішим, красивим. Таким, щоб кожному хотілося його вдягти. Якими будуть ваші пропозиції? (*Висловлювання дітей щодо можливих елементів оздоблення.*)

IV. Робота над темою уроку

— Працювати будемо трьома групами:

1 ряд — оздоблює плаття;

2 ряд — оздоблює халат;

3 ряд — оздоблює фартух.

На партах у вас шаблони. Користуючись ними, вибирайте своє оздоблення.

Виріжайте його з кольорового паперу і приклеюйте на свій виріб.

Перш ніж розпочати роботу, давайте згадаємо правила безпечної роботи з ножицями і правила роботи з клеєм (*див. урок 1*).

V. Фізкультхвилинка

VI. Практична робота учнів

1. Перш ніж розпочати роботу, перевір, чи чисті в тебе руки.
2. Будь обережним з інструментами.
3. Акуратно розмісти пляшечку з клеєм.
4. Виконуй завдання уважно, спокійно, без зайвих рухів.
5. Не відволікайся сам і не заважай сусідам.
6. Не торкайся обличчя й очей брудними руками.

Надання індивідуальної допомоги учням.

VII. Демонстрація дитячих робіт.

Оцінювання навчальних досягнень учнів

— Спробуйте оцінити свою діяльність на уроці за допомогою вже відомої нам «шкали оцінювання».

VIII. Підсумок уроку

— Хто отримав задоволення від своєї праці на уроці?

— Хто відчуває, що міг би працювати краще?

Народне прислів'я каже: «Нечепурність — це неповага не тільки до себе, а й до оточуючих людей».

— На наступний урок вам потрібно підготувати такі матеріали: кольоровий папір, клей, ножиці.

УРОК 12

Тема. Розробка іграшкових моделей і макетування різних стилів одягу

Мета: продовжувати знайомити дітей із різними стилями і моделями одягу; вчити вдосконалювати одяг, оздоблювати його, робити більш красивим і оригінальним; вдосконалювати вміння працювати з ножицями, голкою; розвивати творчу уяву, фантазію; виховувати естетичні смаки.

Обладнання: плакати, моделі одягу, ножиці.

ХІД УРОКУ

I. Організація учнів класу

II. Актуалізація опорних знань учнів

Гострі ножиці в руці,
В голці — нитка на кінці.
Ножиць, голок промінці —
В пальцях швачок і кравців.

- Діти, що підказує вам цей вірш?
- Скажіть, будь ласка, хто шиє нам одяг?
- Хто моделює одяг?
- Які знаряддя праці використовують при виготовленні одягу?
- Я знаю, що ви дуже любите відгадувати загадки. Отже, слухайте уважно і відгадуйте.

Я всіх вас обшиваю, сама ж я одягу не маю. (*Голка*)

Майстер викував уміло
Два однакових ножі.
Дуже зустрічі зраділи
Два однакових ножі.
Обнялись, і роз'єднати
Їх уже ніхто не зміг.
Підкажіть, як називати
Почали відтоді їх. (*Ножиці*)

Маленьке, біленьке, по чорному полю плигає і слід залишає. (*Крейда*)

По малій білій річці плаває гарячий пароплав — то вперед, то назад. (*Праска*)

- Люди яких професій не обходяться без цих предметів?
- Робітники швейної промисловості користуються великою повагою у нашій країні. Найбільш масовими професіями швейного виробництва є кравець масового та індивідуального виготовлення одягу, закрійник, швей-мотористка, швея-ручниця, прасувальниця.

— Діти, що ви знаєте про ці професії?

III. Оголошення теми і мети уроку

— А зараз ви, діти, будете кравцями, швачками, конструкторами, модельєрами. І пошємо ми з вами спідничку для ляльки.

Спробуйте зробити цей одяг цікавим, оригінальним, красивим. Таким, щоб кожному хотілось його одягти.

IV. Робота над темою уроку

— Будемо працювати під девізом. А девізом візьмемо прислів'я: «На дерево дивись, як родить, а на людину — як робить».

Перш ніж розпочати роботу, потрібно згадати правила роботи з голкою і ножицями (*див. уроки 1, 10*).

Прийоми та послідовність пошиття лялькового одягу, а саме — спіднички

1. Візьми клаптик тканини, яка не обсыпається, і викрій з неї деталь прямокутної форми.
2. Відміть точки вгорі і внизу на відстані 1 см від зрізу.
3. З'єднай точки за допомогою лінійки і кравецької крейди.
4. Зігни деталь навпіл лицем усередину. Зметай уздовж наміченої лінії швом «уперед голкою».
5. Зший швом «за голкою» поряд зі швом наметування.
6. Витягни нитку наметування, оціни якість шва.

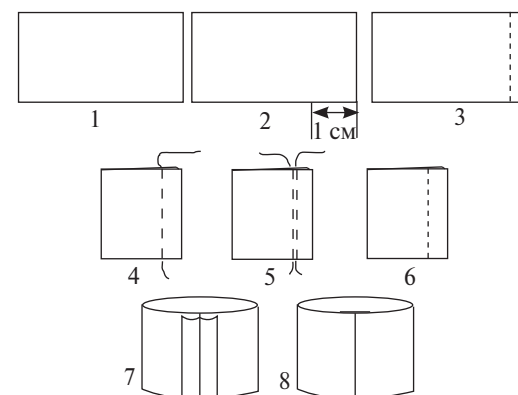

7. За допомогою вчителя розрівняй шов.
8. Виверни деталь.
9. Одягни і закрепи спідничку на ляльці яскравою тасьмою або стрічкою.

V. Фізкультхвилинка

VI. Практична робота учнів

Надання індивідуальної допомоги учням

VII. Демонстрація дитячих робіт.

Оцінювання навчальних досягнень учнів

Діти рекламують свої вироби.

— Спробуйте оцінити свою діяльність на уроці за допомогою вже відомої нам «шкали оцінювання».

VIII. Прислів'я

— Діти, прочитайте на дошці прислів'я.

- Робота сама за себе скаже.
- Діло майстра величає.
- Землю сонце прикрашає, а людину — праця.
- Зробив наспіх — зробив насміх.

— Чи підходять ці прислів'я до нашого уроку? Як ви їх розумієте?

IX. Підсумок уроку

— Чи сподобався вам урок?

— Хто отримав задоволення від своєї праці на уроці?

— Хто відчуває, що міг би працювати краще?

— Спробуйте вдома подумки перебудувати клас на ательє мод, описати цю подію у міні-творі (чи намалювати проект ательє мод).

УРОК 13**Тема. Подарунки та сувеніри до свят. Свято Миколая**

Мета: розширити знання учнів про життя святого Миколая та на його прикладі виховувати у дітей доброту, чуйність, гуманність та милосердя; розвивати уяву, фантазію та творчі здібності.

Обладнання: малюнки і зразки, картон, кольоровий папір, ножиці, шаблони.

ХІД УРОКУ**I. Організація класу**

Дзвоник всім нам дав наказ —
До роботи швидше в клас.
Попрацюєм всі старанно,
Щоб урок пройшов немарно.

II. Актуалізація опорних знань

1. Звучить пісня Павла Чужинського «Ой, хто, хто Миколая любить»).

2. Бесіда.

- Ось наступив останній місяць року — грудень.
- Якими святами буде віншувати він нас?
- Чи подобається вам свято Миколая?
- Чому?
- Чи всім дітям Миколай приносить подарунки?
- Що потрібно робити, щоб отримати подарунок?

III. Повідомлення теми і мети уроку

— У нас сьогодні незвичайний урок. Ми будемо говорити про чудове свято, якого з нетерпінням чекають усі діти, про свято Миколая.

IV. Робота над темою уроку

1. Бесіда.

— Народився Миколай у заможній сім'ї і ріс дуже доброю і чуйною дитиною. Після смерті батьків він став спадкоємцем великого багатства, яке повністю віддав бідним та калікам. Миколай часто заходив до помешкання багатодітних чи хворих людей і обдаровував їх, чим міг. Вважається, що Миколай є захисником дітей. Особливо врочисто святкують свято Миколая діти. Вони звикли, що Миколай виконує своєрідну роль Діда Мороза. Ввечері майже всі діти чекають на цього сивочолого дідуся.

Тож давайте разом з вами побуваємо у ролі святого Миколая для своїх сестричок чи братиків. Виготовимо «миколайчики» та подаруємо їх у день святого Миколая.

2. Демонстрація готового виробу.



— Діти, розгляньте виріб і з'ясуйте, з яким матеріалом та знаряддям ми будемо працювати. (*Ножиці, картон, клей, папір кольоровий*)

3. Повторення правил роботи з ножицями (*див. урок 1*).

4. Фізкультхвилинка.

5. Практична робота.

Поелементне виконання роботи

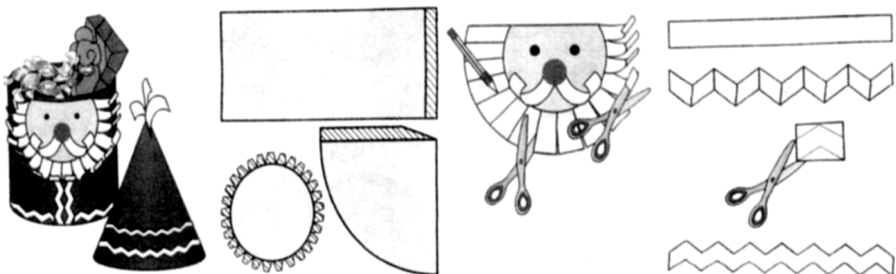

- 1) За шаблоном вирізаємо 3 деталі.
- 2) Склеюємо їх.
- 3) Прикрашаємо різними візерунками.
- 4) Приклеюємо голову, вирізану з листівки.
- 5) Заповнюємо вдома кульок цукерками.

V. Оцінювання та демонстрація дитячих робіт

— Оцініть свою діяльність за допомогою «шкали оцінювання».

VI. Підсумок уроку

— Подаруйте «миколайчики», які виготовили на уроці, своїм рідним. У них ви вклали частинку тепла, любові, тому що всі гарно попрацювали.

— На наступний урок необхідно принести кольоровий папір, клей.

УРОК 14

Тема. Подарунки та сувеніри до Нового року

Мета: ознайомити учнів з елементарними основами конструювання ялинкових прикрас із паперу; розвивати конструктивні здібності, уяву, фантазію; виховувати акуратність, найкращі якості людей.

Обладнання: рибки для гри, малюнки, схеми для виготовлення ялинкових прикрас.

ХІД УРОКУ

I. Організація класу

Гра «Зимова риболовля»

Діти ловлять з ополонки рибок, на яких написані загадки, читають та відгадують їх.

II. Актуалізація опорних знань.

Повідомлення теми і мети уроку

На дошці розвішані малюнки (зимовий пейзаж, святкування Нового року, схеми виготовлення ялинкових прикрас).

— Діти, розгляньте, будь ласка, малюнки, які знаходяться на дошці, і спробуймо разом скласти план нашого уроку.

План уроку

1. Бесіда про зиму
2. Як зустрічають Новий рік?
3. Виготовлення ялинкових прикрас

Тож гаразд, часу не гаєм
І роботу починаєм.

III. Робота над темою уроку

1. Бесіда про зиму.

Прийшла, прийшла зима-красуня,
Все снігом білим замела,
Яскраве сонце вже не гріє,
Хоч з високості погляда.
Сліпучо-біла чарівниця
Малюнком вікна прикраша,
І сніжним теплим покривалом
Дбайливо землю накрива.

— Діти, чи подобається вам зима?

— Чим саме?

— А чи добре зимою нашим меншим друзям?

— Чим ми можемо їм допомогти?

2. Повідомлення вчителя.

— Незабаром до нас завітає Новий рік. У кожній сім'ї, школі прикрашають красуню-ялинку. Зустріч Нового року — давня традиція. І не тільки у нас в Україні, а й у всіх народів світу.

— Чи знаєте ви, як святкують Новий рік наші сусіди та далекі побратими?

У Болгарії напередодні Нового року всі купують кизилкові гілочки, це символ новорічного щастя, треба ними тільки легенько доторкнутися до рідних чи друзів.

У містах Італії у новорічну ніч потрібно бути особливо обережними: в останню хвилину старого року з вікон квартир на вулицю викидають різний непотріб, навіть старі меблі. Італійський Дід Мороз — Баббо Натале.

В Англії та Німеччині Діда Мороза звать Санта Клаус. А у В'єтнамі Новий рік відзначають у кінці січня, коли настає рання весна. На столах у цей день завжди стоять улюблені квіти в'єтнамців — нарциси.

У різних частинах Індії Новий рік зустрічають у різні пори року — на початку літа і коли настає осінь.

У нас в Україні Новий Рік — найулюбленіше свято і дорослих, і дітей.

— Як ви готуетесь до Нового року?

— Що найбільше вам подобається під час цього свята? (*Відповіді дітей*)

Зима, зима морозяна
Принесла Новий рік,
І щедрі подаруночки,
Дзвінкий щасливий сміх.
Он ялиночка стоїть зеленесенька,
Прикрасити її треба гарнесенько.
Всі будемо круг ялинки танцювати,
Сміх та радість усім людям дарувати.

3. Розподіл на групи.

— Для того, щоб ми змогли виготовити більше різноманітних прикрас, поділимося на 3 групи. Перша група буде виготовляти ліхтарики, друга — сніжинки, а третя — новорічні гірлянди. Але перед цим згадаймо правила користування папером та ножицями (*див. урок 1*).

4. Практична робота (*групова*).

Учитель допомагає індивідуально, виправляє деякі помилки.

IV. Оцінювання та демонстрація дитячих робіт

— Діти, підійдіть до «шкали оцінювання» і прикріпіть табличку зі своїм ім'ям біля цифри оцінки, яку ви, як вважаєте, отримали за свою працю.

V. Підсумок уроку

Витинали ми сніжинки
Для нашої ялинки.
Вийшли вони чудові,
Прекрасні, кольорові.
І ліхтарики, й гірлянди
Прикрасили її вмить.
Залишилось станцювати
І гостей розвеселить!

— Пригадайте, з яким матеріалом ми працювали протягом II чверті. Принесіть кольоровий папір, картон, клей.

УРОК 15

Тема. Узагальнююча практична робота

Мета: узагальнити набуті знання учнів під час вивчення розділу «Побутова праця»; розвивати самостійність, охайність під час виконання роботи; виховувати естетичні смаки, вміння бачити красу оточуючого середовища.

Обладнання: кольоровий папір, ножиці, резинка, голка з ниткою, клей.

ХІД УРОКУ

I. Організація учнів класу

Перевірка готовності учнів до уроку.

II. Перевірка теоретичних знань учнів, набутих при вивченні розділу «Я сам та інші люди»

Перевірка проводиться у вигляді тестів.

1. Які професії належать до сфери «людина — людина»?

- а) Лікар, будівельник, водій;
- б) вчитель, лікар, перукар;
- в) бібліотекар, кравець, перукар.

2. Що належать до засобів особистої гігієни людини?

- а) Гребінець, мило, зубна щітка;
- б) гребінець, пральний порошок, шампунь;
- в) рушник, шампунь, мило.

3. Ювелірні вироби — це...:

- а) намисто, браслет, обручка;
- б) мило, шампунь, зубна паста;
- в) гребінець, рушник, зубна щітка.

4. Хто приходив на Новорічне свято до дітей Німеччини?

- а) Дід Мороз;
- б) Святий Миколай;
- в) Санта Клаус.

III. Фізкультхвилинка

Виконується під дитячу пісеньку «Морозець».

IV. Оголошення теми і мети уроку

— Сьогодні на уроці ми пригадаємо українську народну казку «Рукавичка». Спробуємо виготовити маски та інсценізуємо цю казку.

V. Робота над темою уроку

1. Повторення змісту української народної казки «Рукавичка».
2. Повторення правил безпечної роботи з ножицями, голкою, клеєм (*див. уроки 1, 10*).
3. Самостійна робота учнів (за вибором).

VI. Підсумок уроку

Інсценізація казки «Рукавичка» з використанням масок, виготовлених на уроці.

УРОК 16

Тема. Світ професій «людина — знакові системи»

Мета: ознайомити з професіями людей, які мають справу зі знаковими системами; розвивати увагу, творчу уяву, спостережливість, кмітливність; виховувати чемність, скромність, доброзичливе ставлення до товаришів.

Обладнання: системи знаків, кольоровий папір, ножиці, клей, сюжетні малюнки.

ХІД УРОКУ

I. Організація учнів класу

Хай лине музика для всіх людей,
Собою починає день.
Хай лине музика і скрізь лунає,
А ми урок вже починаєм.

II. Актуалізація опорних знань

— Сьогодні на уроці ви ознайомитеся з професіями людей, які мають справу зі знаковими системами. А що це за професії? Спробуйте відгадати.

Кока-кола, джустік, кіндер.
Щось для нас новеньке стало.
Але швидко ми дізнались,
Коли їх прорекламували.
Хто поміг нам взнати все? (*Рекламіст*)

Він у формі ходить,
Бандитів затримає.
У допомозі стане,
Коли сигнал отримає. (*Працівник ДАІ, міліціонер*)

— Сьогодні ми виготовимо гру «Світлофор», яку будемо використовувати на уроках природознавства, основ здоров'я, основ безпеки життя.

III. Робота над темою уроку

1. Гра «Юний інспектор».

Старший учень чітко показує жести регулювальника:

- повернувся до пішоходів спиною — переходити вулицю заборонено;
- підняв праву руку з жезлом догори — попереджувальний сигнал;
- показує жезлом напрямок переходу — переходити можна сміливо.

Гравці мають розпізнати кожен жест.

2. Практична робота.

- Повторення правил роботи з ножицями та клеєм (*див. урок 1*)
- Виготовлення гри «Світлофор».

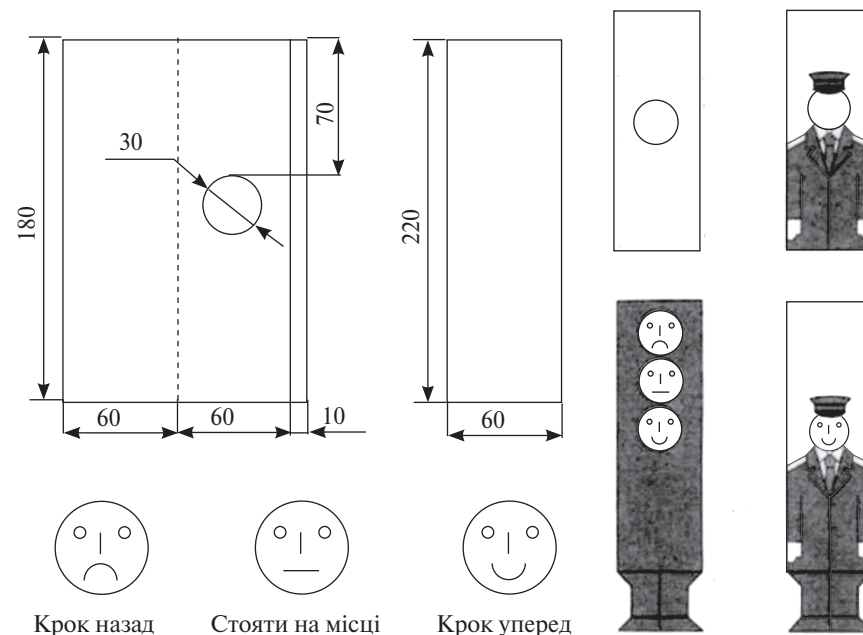

- Для зовнішньої нерухомої частини світлофора розміть і виріж розгортку (а).
- На одній половині розгортки виріж круг (або за малюнком — контур обличчя) і склей нерухому частину.
- З кольорового паперу способом аплікації виконай на світлофорі вибране зображення (б).
- Для внутрішньої рухомої частини виробу розміть і виріж прямокутник 60×220 мм (в).
- Наклей на прямокутнику три круги різних кольорів (г). Намалюй на них обличчя людини і передай його вираз залежно від кольору. Поміркую, які кольори мають бути на світлофорі. Якому з кольорів найбільше підходить тривожний, напружений вираз, а якому — спокійний, але з деякою напругою, та зовсім спокійний, з усмішкою?

IV. Підсумок уроку

Гра «Світлофор»

Гравці перебувають у шерензі обличчям до світлофора, виконують такі завдання: на зелений сигнал роблять крок уперед; на жовтий — стоять; на червоний роблять крок назад (використовуючи виготовлений світлофор). Хто помилився, вибуває з гри.

На перехресті він стоїть,
Яскраві очі має.

Коли нам треба почекати,
Червоним він засяє.
А коли можна сміливо йти,
Зеленим він моргає.

- Оцініть свої вироби за допомогою «шкали оцінювання».
- На наступний урок підготуйте папір, картон, клей, ножиці.

УРОК 17

Тема. Умовні знаки передачі інформації.

Робота з різними матеріалами

Мета: ознайомити дітей з умовними знаками до плану місцевості; навчити дітей виготовляти картки зі знаками; вдосконалити вміння працювати з ножицями; розвивати спостережливість, увагу, вміння користуватись планом місцевості.

Обладнання: картон, кольоровий папір, ножиці, клей, олівці.

ХІД УРОКУ

I. Організація учнів класу

Сьогодні у нас незвичайний урок —
У подорож ми зробимо крок.
З умовними знаками ми зустрічались не раз,
І знову вони завітають до нас.
На шляху є завжди перешкоди, та знаю —
Для творчих дітей їх ніколи немає.

II. Актуалізація опорних знань учнів

1. Перевірка готовності дітей до уроку.
2. Бесіда з учнями.

Віє хай попутний вітер,
З неба сонечко хай світить,
Хмарку-човник доганяєм,
Летимо над рідним краєм,
Над подільськими річками,
Над зеленими лісами,
Через далеч, степу шир,
Аж до моря берегів...
Віє хай попутний вітер,
З неба сонечко хай світить,
Летимо над рідним краєм,
Він — наш дім, його вивчаєм.

— Діти, давайте спробуємо уявити, що у нас з'явилася унікальна можливість піднятися на висоту пташиного польоту. І ось ми пролітаємо над місцевістю, в якій живемо. Що ми можемо побачити? (*Відповіді дітей*)

— Уявіть, що ми просто сфотографували свою місцевість з цієї висоти. І ось що ми бачимо.

(Вчитель демонструє фото будь-якої місцевості.)

— А тепер давайте розглянемо це зображення, яке називають планом місцевості, і порівняємо їх.

(Вчитель демонструє план тієї ж самої місцевості.)

— Чим вони відрізняються одне від одного?

— На плані місцевості всі предмети зображають умовними знаками. Всі умовні знаки є загальноприйнятими і використовуються при складанні всіх планів місцевості.

(Вчитель демонструє плакат «Умовні позначання».)

— У географії всі ці знаки називаються графічними. Усього ж їх існує півсотні. Як ви вже побачили, села і міста, школи і заводи, ліси і сади, річки, моря і джерела, ниви і поля позначаються умовними знаками на плані місцевості.

III. Повідомлення теми і мети уроку

— Діти, давайте на сьогоднішньому уроці допоможемо вчителям географії і виготовимо для них роздаткові картки із зображеннями умовних знаків для топографії. Для роботи нам потрібні картон, ножиці, олівці, лінійка і клей.

IV. Робота над темою уроку

— Будемо працювати під девізом народного прислів'я «Робота спільна — як пісня весела».

Прийоми та послідовність виготовлення картки

- а) Вирізання з білого картону картки розміром 6 × 8 см.
- б) Добір кольорового паперу.
- в) Вирізання деталей зображення з кольорового паперу за допомогою шаблонів.
- г) Розкладання деталей на фоні, визначення їхнього місця.
- д) Наклеювання деталей на картку.
- е) Висушування.
- ж) Підписування умовних знаків.



Річка

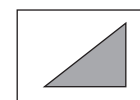

Поле

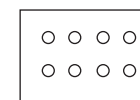

Сад



Ставок

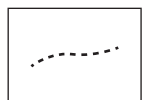

Стежка



Грунтова дорога



Поодиноке дерево

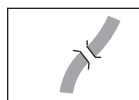

Міст



Мішаний ліс

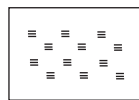

Болото



Джерело



Лука

— Діти, а саме умовні знаки ми виготовимо за допомогою олівців.

Перш ніж розпочати роботу, потрібно згадати правила безпечної поведінки з ножицями і клеєм (див. Урок 1).

V. Фізкультхвилинка

VI. Практична робота учнів

Надання індивідуальної допомоги учням.

VII. Демонстрація дитячих робіт

Оцінювання навчальних досягнень учнів

— Спробуйте оцінити свою діяльність на уроці за допомогою вже відомої нам «шкали оцінювання».

VIII. Гра «Відгадайте знаки»

— Діти, а в ігри ви любите грати?

— Тоді пограємось.

Правила гри

Ведучий читає загадку, а діти повинні показати картку з відгадкою. Виграє той, хто дасть більше правильних відповідей.

- Така я велика, що й кінця не маю.
Лежу собі тихо, нікого не займаю,
Тільки мені добрі люди
День і ніч топчуть груди. (Дорога)
- Йде від хати і до хати,
А з місця не зрушить. (Стежка)
- Стоїть корито,
Повне води наливо. (Ставок)
- Не кінць, а біжить, не ліс, а шумить. (Річка)
- Всі пани скинули жупани, а один пан не скинув жупан. (Листяні та хвойні дерева / Мішаний ліс)
- Через воду переводить, а сам з місця не сходить. (Міст)
- Не людина, не море, а хвилюється. (Нива / Поле)
- Сувіттям пахучим цвіте навесні,
А осінню стиглі плоди медяні
Дарує він щедро тобі і мені. (Сад)
- Зимою біле, весною чорне, літом зелене, восени стрижене. (Поле)
- Не море, не земля, кораблі не плавають, і ходити не можна. (Болото)
- Літом одягається, а на зиму одягується. (Дерево)

IX. Підсумок уроку

- Чи сподобався вам урок?
- Що нового ви розкажете вдома батькам, про що довідалися на уроці?
- Хто отримав задоволення від своєї праці на уроці?
- А хто відчуває, що міг би працювати краще?

УРОК 18

Тема. Узагальнююча практична робота.

Колективна сюжетно-рольова гра

Мета: закріпити знання дітей про світлофор, його призначення, правила поведінки на дорогах, деякі дорожні знаки та правила користування громадським транспортом; розвивати мислення, увагу, пам'ять; виховувати бажання дотримуватись правил вуличного руху.

Дійові особи: Незнайко, світлофор, юний автоінспектор (далі — Ю. А.), доктор Айболить.

ХІД УРОКУ

I. Організація учнів класу

II. Повідомлення теми і мети уроку

— Розгляньте малюнок та відгадайте, хто до нас завітає на урок. (Незнайко, світлофор, юний автоінспектор, доктор Айболить)

III. Робота над темою уроку

Інсценізація

— Діти, ми з вами мешкаємо у чудовому місті з широкими вулицями і проспектами. Ними рухається багато легковиків, трамваїв, автобусів. Їм ніхто не заважає, тому що існують чіткі правила для водіїв та пішоходів. Сьогодні ми з вами їх пригадаємо.

Створюється вуличний гомін, лунає міліцейський свисток.

Ю. А. Це я тобі, хлопчику! Ходи-но сюди, хлопчику!

Н е з н а й к о. Я не хлопчик, я Незнайко.

Ю. А. Ти не вмієш переходити дорогу, Незнайко.

Н е з н а й к о

Велике місто — просто горе...
Я розгубився: «Ой!» і «Ай!»,
Не знаю знаків світлофора,
Ледь не потрапив під трамвай.
Авто, автобуси, трамваї
Туди-сюди вправно снують.
Я впав у розпач і не знаю:
То де ж дорогу перетнуть?

Ю. А. Наші школярі вже знайомі з основними правилами дорожнього руху. Вони тобі, Незнайко, повідомлять.

Світлофор

Коли до школи поспішаєш
І часу зовсім вже не маєш,
Не біжи, а зупинись,
Шлях уважно роздивись.
Червоне світло — зупинися,
І на всі боки подивися.
Жовте світло всіх попереджає,
До уваги діток закликає.
Зелене світло — шлях відкрито —
Дорогу переходьте, діти!

Ведучий

Тут на шляху завжди чергує
Умілий, спритний вартовий.
Відразу всіма він керує,
Хто перед ним на мостовій.

Незнайко

Мій дзвінкий веселий м'яч,
Ти куди несешся вскач?
Я у нашому двобої,
Ну, не встигну за тобою!

Ю. А.

Незнайку, стій, не вибігай,
В м'яч на дорозі ти не грай.
Забави тут є недоречні,
Це місце досить небезпечно!
Треба слухати, без спору,
Всі вказівки світлофору.
Скаже вам про це за мить
Добрый лікар Айболить.

Доктор Айболить

Руху правила єдині,
Знать їх добре всі повинні:
І дівчатка, і хлоп'ятка,
І зайці, і тигренятка,
А також дорослі люди —
Ось тоді й порядок буде!
Я прийшов до вас у гості
Показати вам хлопчину,
І повірте, це не просто:
Накладати гіпс та шину.
Усі правила треба вчить,
Нікуди без них — ані кроку.
Наприклад, тротуаром йти
Завжди з правого боку.

А щоб дорогу перейти,—
Звичайно, перешкоди.
Не можна як завгодно йти
На інший бік дороги.

IV. Сюжетно-рольова гра «Чи знаєш ти правила вуличного руху?»

У вигляді гри проводиться повторення правил вуличного руху з використанням виготовлених знаків.

V. Підсумок уроку

- Чи сподобався вам сьогоднішній урок?
- Які правила дорожнього руху ви запам'ятали?

УРОК 19

Тема. Світ професій «людина — техніка». Урок-екскурсія

Мета: ознайомити дітей із сучасною технікою, а також із професіями, пов'язаними зі світом техніки; розвивати у дітей бажання створювати різні конструкції, виховувати працелюбність, вміння працювати в колективі.

Обладнання: картинки із зображенням різних видів техніки.

ХІД УРОКУ

I. Організація класу

II. Актуалізація опорних знань учнів

Любі друзі! Схаменіться,
Весело всіміхніться,
І на радість всім довкола
До роботи разом беріться!

1. Перевірка готовності дітей до уроку.
2. Бесіда з учнями.

Шofer не любить довго спать,
Із сонцем він встає.
І до машини поспіша —
Важливі справи є.
Його повсюди люди ждуть,
Тож рано він встає,
Щоб цеглу і цемент возить,
Аби росли міста.

- Діти, ви любите подорожувати?
- На якому транспорті?
- Відгадайте загадку, і таким чином оберіть транспорт, на якому ми з вами сьогодні вирушимо у подорож.

Маленький будиночок
По місту біжить,
Дорослі і діти
В будиночку сидять. (*Автобус*)

- А що то за нитка, що тягнеться, а в клубок не змотаєш? (*Дорога*)
- Молодці, діти, ви любите загадки і вміло їх відгадуєте.

III. Повідомлення теми і мети уроку

— Діти, сьогодні ми відправимося з вами на машинний двір. Там нам покажуть, і, звичайно, розкажуть про види техніки, про сучасну техніку. Ми познайомимося з професіями, пов'язаними зі світом техніки. І побачимо дуже багато цікавого та нового.

IV. Робота над темою уроку

— Девізом нашої подорожі буде таке прислів'я: «Землю красить сонце, а людину — праця».

У ч и т е л ь. Сучасна техніка надзвичайно різноманітна: міський транспорт, сільськогосподарські машини, верстати, побутові прилади. Професій, пов'язаних зі світом техніки, дуже багато.

Конструктори створюють нову техніку, робітники використовують її у своїй роботі, а наладчики ремонтують.

Є, діти, багато видів техніки. Наприклад, пасажирський транспорт: *автобус, автомобіль, літак, катер, поїзд*.

Я не їм вівса, ні сіна,
Дайте випити бензину —
Усіх коней обжену,
Хоч кого наздожену! (*Автомобіль*)

Полотно, а не доріжка,
Кінь біжить сороконіжка. (*Поїзд*)

— Слово «автомобіль» у перекладі з грецької мови означає *предмет, що рухається сам*. До того часу, коли винайшли автомобіль, усі транспортні засоби — вози, карети — тягнули за собою тварини (*коні, воли, віслюки*).

— Хто з вас знає, де і ким був створений перший автомобіль? (*Перший автомобіль був створений у Франції, більше двох сотень років тому. Він рухався з такою швидкістю, як ходять пішоходи.*)

— Колеса перших автомобілів були дерев'яними з металевими обручами. А вже пізніше з'явилися суцільні гумові шини без повітря всередині. Сучасні шини автомобілів — це гумові камери, які наповнюються повітрям.

Другий вид техніки, діти, — це будівельна техніка, наприклад, екскаватор, підйомний кран.

Кран підйомний край дороги,
Мов журавлик довгоногий,

Мов журавлик-журавель
Із небачених земель.

Ці машини використовують люди при будівництві багатоповерхових будинків. А екскаваторами риють у землі котловани для майбутніх будинків.

В рот каміння набирає
Без усяких перешкод,
Будувати помагає
Довгу греблю і завод.
Як він зветься —
Відгадай-но?
(*Екскаватор то, звичайно.*)

V. Фізкультхвилинка

— Тепер ми познайомимося з сільськогосподарською технікою.
По полю бродить,
Зерно молотить,
Жне, косить — хліба не просить. (*Комбайн*)

По полю повзе, траву гризе. (*Сінокосарка*)

— Праця в сільському господарстві нелегка. Механізація праці дає змогу значно полегшити її. З кожним роком на полях та фермах застосовують дедалі більше різних машин. У рільництві тепер майже повністю механізовано такі операції, як обробка ґрунту, внесення добрив, сівба й садіння, збирання й переробка зернових культур. Чим більше робіт у сільському господарстві механізовано, тим більше часу має сільський трудівник для відпочинку. Над створенням і поліпшенням машин для механізації робіт у сільському господарстві працюють інженери, конструктори і передові механізатори.

Для збирання зернових культур використовують комбайни. Існує багато видів цих машин. Адже, діти, немає на світі нічого ціннішого за хліб.

— Як називається селянин, який вирощує хліб? (*Хлібороб*)

— Як називають засівання й вирощування хліба? (*Хліборобство*)

А чи знаєш ти, чим пахне хліб,
Коли весною кілька діб
Туркоче трактор за рікою?
Хліб пахне працею людською.
Чим пахне хліб, чи знаєш ти,
Як поведуть твої брати
Зерном наповнені машини?
Хліб пахне соками земними!

— Окрім сільськогосподарських машин існує сільськогосподарський реманент: плуги, лушпильники, культиватори, борони, обертові мотики, котки, зчіпки. У сільському господарстві також використовують посівні та садильні машини, машини для внесення добрив, машини для боротьби зі шкідниками та хворобами сільськогосподарських культур: обприскувачі, обпилувачі; а також машини для скошування зернових і зернобобових культур; машини для очищення і сортування зерна та насіння.

Для збирання картоплі використовують картоплезбиральні комбайни і картоплекопачі. Для збирання льону — льонобралки.

Розповідь вчителя супроводжується показом малюнків із зображенням техніки.

— Діти, ми ще не згадали загальних правил безпечної роботи біля машини.

1. Одяг має відповідати сезону й виду роботи, бути акуратно заправленим.
2. Не можна сідати на машину і сходити з неї під час її руху.
3. Не дозволяється розташовуватися на відпочинок на ділянці, де працює машина, тракторний агрегат (у борозні, на траві, хлібостой).
4. Не можна розкладати вогнища біля машин та залишати машинно-тракторний агрегат без нагляду.
5. На пильних роботах треба надягти захисні окуляри.
6. Перед їжею і після закінчення роботи слід старанно вимити руки й обличчя з милом.

VI. Підсумок уроку

— Народні прислів'я та приказки вражають нас своєю влучністю, лаконічною формою і багатством змісту.

- Праця людину годує, а лінь — марнує.
- Де господар добре робить, там і поле добре родить.

— Чи підходять ці прислів'я до нашого уроку? Як ви їх розумієте?

— До наступного уроку підготуйте такі матеріали: ножиці, клей, кольоровий папір, картон.

УРОК 20

Тема. Технічні конструкції. Моделювання за графічним зображенням

Мета: ознайомити дітей із технічними конструкціями; навчити дітей створювати моделі за допомогою графічних зображень; виховувати працелюбність.

Обладнання: плакати, ножиці, папір, картон, клей.

ХІД УРОКУ

I. Організація класу

Поки ще малі — учіться
Все у світі ви робити,
Навчатись, трудитися —
І цікаво буде жити.

II. Актуалізація опорних знань учнів

1. Перевірка готовності дітей до уроку.
2. Бесіда з учнями.

Кран підйомний край дороги,
Мов журавлик довгоногий,
Мов журавлик-журавель
Із небачених земель.
Поверта до мене шию:
— Полетів би, та не вмюю.
Хоч багато маю сил —
Я важкий та ще й без крил.
— Не журись! — втішаю крана —
Скоро я дорослим стану
І змайструю все як слід —
Будеш крано-вертоліт.

(Т. Коломієць)

— Діти, скажіть, будь ласка, для чого слугує підйомний кран?

— До якого виду техніки він належить: транспорт, побутова, будівельна чи сільськогосподарська техніка?

— Нині всі важкі роботи в будівництві виконують за допомогою машин. Екскаваторами копають котловани для будівель. Бульдозерами згортають землю та вирівнюють будівельний майданчик. Важливими помічниками будівельників є підйомні крани. Вони бувають різні за формою, будовою і призначенням.

Основні частини підйомних кранів — станина, візок чи автомобіль, і стріла з лебідкою. Спільною частиною для всіх кранів і основним робочим органом є лебідка для підняття вантажу.

Ці машини люди використовують при будівництві багатоповерхових будинків, вони є незамінними помічниками. За допомогою підйомних кранів люди переміщують вантажі, які мають велику масу, на різну висоту, чого людина сама ніколи не зробить. Із кожним днем виростають майже на очах багатоповерхові будинки. Підйомні крани не тільки використовують під час зведення будівель, також — на заводах і фабриках, на різних підприємствах, на залізничних станціях і в портах. За допомогою підйомного крану завантажують і розвантажують вагони, кораблі, машини. Їх створюють люди для полегшення своєї праці. І щоб на них працювати, треба багато знати.

Одною з основних будівельних професій є професія водія підйомного крана. Вона дуже відповідальна, потребує точності, уважності в роботі.

III. Повідомлення теми і мети уроку

Відкривається дошка, і діти читають тему уроку «Ми — майбутні будівельники».

Будівельником я хочу стати,—
Міста великі будувати,
І прикрашати країну нашу,—
Її робити пишну і багату.
Я шасливий й дуже радий,—
В мене друзів є багато,
Разом ми працюємо,
Будинки будуємо.

— Сьогодні на уроці ми будемо майструвати, як ви вже, мабуть, здогадалися, підйомний кран. Будемо працювати під девізом: «Робота спільна — як пісня весела». Як ви його розумієте?

Стоїть на високій нозі
І підносить вантажі. (Підйомний кран)

— Люди яких професій не обходяться без підйомних кранів?

IV. Робота над темою уроку

1. Елементи графічної грамоти.

— Щоб правильно прочитати найпростішу схему чи креслення, а також побудувати його, необхідно знати такі умовні позначення.

	Товста жирна лінія — це контур аркуша, виробу і т. д.; місце відрізання, надрізання
	Тонка переривчаста лінія — це невидима лінія контуру
	Тонка переривчаста лінія з двома крапками — це лінія згину
	Тонка штрих-пунктирна лінія — вісь симетрії
	Стрілки вказують, у який бік слід згинати папір
	Тонка лінія зі стрілками — розмірна лінія
	Тонка хвиляста лінія — лінія обриву
	Жирна крапка вказує місце проколу
	Суцільні штрихи позначають місце нанесення клею на видимий лицьовий бік
	Переривчасті штрихи позначають місце нанесення клею на невидимий виворітний бік

— Ми вже працювали на минулих уроках із ножицями та папером, із клеєм. Давайте пригадаємо правила безпечної роботи з ножицями і клеєм (див. урок 1).

2. Прийоми та послідовність виготовлення підйомного крану.

- 1) За кресленнями роззмітьте на папері деталі 1, 2, 3, 4, 5, 6.
- 2) Виріжте деталі.
- 3) Склейте макет підйомного крана за схемою.
- 4) Оздобте вироб.

Примітка. Аналогічний урок можна провести, моделюючи підйомний кран за допомогою конструктора.

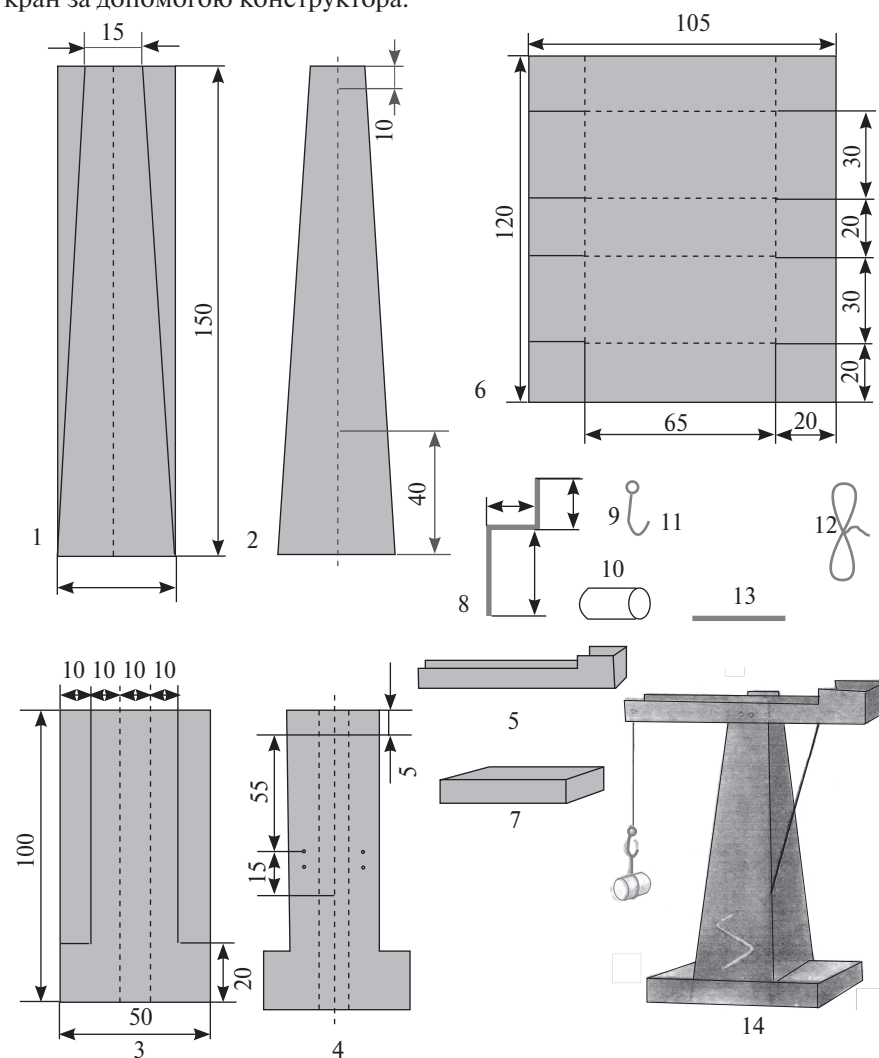

V. Фізкультхвилинка

VI. Практична робота учнів

Надання консультацій та індивідуальної допомоги окремим учням.

VII. Демонстрація дитячих робіт. Оцінювання навчальних досягнень

— Спробуйте оцінити свою діяльність за допомогою «шкали оцінювання».

VIII. Підсумок уроку

- Чи сподобався вам урок?
- Що нового ви розкажете вдома, про що довідалися на уроці?
- Хто отримав задоволення від своєї справи?
- А хто відчуває, що міг би працювати краще?
- Народне прислів'я каже: «Робота сама за себе скаже».
- На наступний урок вам треба підготувати такі матеріали: кольоровий папір, картон, пластилін.

УРОК 21
**Тема. Проектування технічних моделей.
Розробка графічних зображень**

Мета: навчити дітей за допомогою графічних зображень виготовляти технічні моделі; розвивати у дітей вміння працювати в колективі, виховувати працелюбність.

Обладнання: кольоровий папір, картон, ножиці, пластилін, дощечка 100 × 100 мм.

ХІД УРОКУ**I. Організація учнів класу****II. Актуалізація опорних знань учнів**

Що найкраще?
 Не вгадать тобі нізашо,
 Котра з іграшок найкраща!
 — Знаю!
 Трактор заводний!
 — Зовсім ні.
 — Ну тоді це пароплав!
 — Не вгадав.
 — Зрозуміло: це літак.
 — Знов не так.
 — Електрична залізниця!
 — Помилвся.
 — Добре, відповідь я дам:
 Та, яку зробив ти сам!

(А. Костецький)

- Діти, у вас є улюблені іграшки?
- Які саме?
- А які улюблені іграшки у дівчаток?
- Як ви ставитеся до них і чи бережете їх?

— Діти, скажіть, будь ласка, чи ви самі робили іграшки, тобто своїми руками?

— Я знаю, що ви дуже любите відгадувати загадки. А ще — складати і загадувати їх. Також ви любите складати і розгадувати кросворди. Кросворд називається «Ракета», і він незвичайний. Сьогодні ми помандруємо на космічній ракеті в космос під час розгадування кросворду.

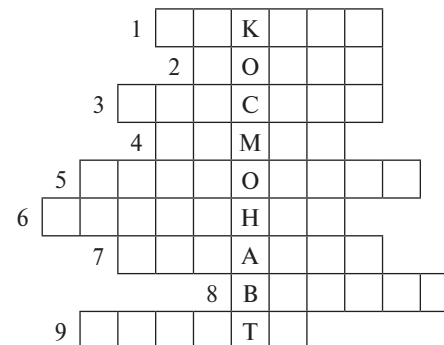

1. Загадковий сьє Марс,
Може, хтось живе там?
Понесе до Марсу нас
Мов стріла,... (ракета).
2. Від цього навкруги
Набираються снаги.
Тільки ранок настає,
Виглянь у віконце!
Всім життя воно дає,
Променисте.... (сонце).
3. Як називається весь світ в цілому? (Всесвіт)
4. Океани й континенти,
Гори й ліси, міста й поля,—
Це твоя планета.
Називається вона... (Земля).
5. Як називається місце для старту космічних кораблів? (Космодром)
6. Ті-ті-ті... Його сигнали
В морі судно наздогнали.
Капітан повинен знати,
Звідкіля штормів чекати,
Де цунамі може бути,
А пильнує це... (супутник).
7. Назвати прізвище першого космонавта. (Гагарін)
8. Друга планета від Сонця. Сусідка Землі. (Венера)
9. В небі куля вогняна,
Має довгий хвіст вона.
То не зірка, не планета.
Здогадалися?... (Комета).

III. Оголошення теми і мети уроку

— А сьогодні урок, як ви бачите, буде незвичайним і дуже цікавим. Ви самі будете майструвати і збирати, як ви вже здогадалися, модель космічної ракети.

Ви сьогодні — не малята,
Всі ви — справжні школярі.
Інструменти в руки взяли
І роботу почали!

IV. Робота над темою уроку

— Будемо працювати під девізом. А девізом візьмемо таке прислів'я: «Людина прекрасна в праці».

1. Прийоми та послідовність конструювання моделі ракети.

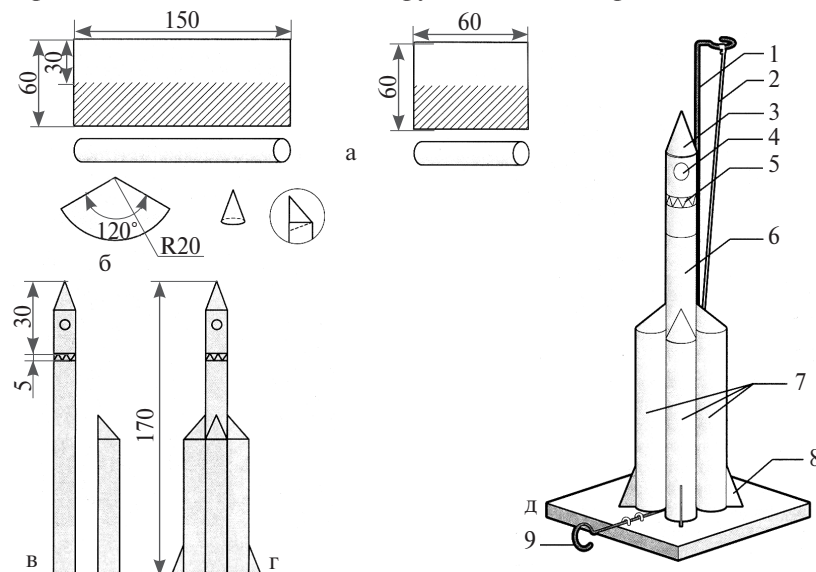

- 1) Виріж заготовки з кольорового паперу для корпусу й бічних блоків і склей їх на круглому олівці (а).
- 2) Розгортки конусів-обічників розміть за допомогою циркуля, розділивши круг на 3 частини. Поміркуй, яким способом краще виконати цю розмітку?
- 3) Конус центрального корпусу заповни пластиліном (для стабільності в польоті) та приклей вертикально. Конуси бічних блоків приклей похило, як показано на малюнках б, в.

Пам'ятай, що під час підготовки та запуску ракети не можна нахилити обличчя над моделлю!

- 4) Бічні блоки приклей симетрично до центрального корпусу (г).

2. Перш ніж розпочати роботу, потрібно згадати правила роботи з ножицями і клеєм (див. урок 1).

V. Фізкультхвилинка

VI. Практична робота

Надання індивідуальної допомоги учням.

VII. Демонстрація дитячих робіт

Оцінювання навчальних досягнень учнів. Діти рекламують свої вироби.

— Спробуйте, діти, оцінити свою діяльність на уроці за допомогою вже відомої нам «шкали оцінювання».

— Давайте, діти, прочитаємо і запам'ятаємо прислів'я про працю.

- Землю прикрашає Сонце, а людину — праця.
- Людина прекрасна в праці.
- Терпіння і труд все перетруть.

Що є сильнішим за людські руки?
Трудяться тисячу літ вони —
Наші машини приводять в рух,
Одяг, і світло, і хліб — від них.

Слава силі земній —
Завзятим рукам,
Моторним рукам
І смілим рукам!

VIII. Підсумок уроку

- Чи сподобався вам урок?
- Хто отримав задоволення від своєї праці на уроці?
- Що нового ви довідалися?
- А хто відчуває, що міг би працювати краще?
- Ми, діти, знаємо, що кожній людині треба працювати. І не просто працювати, а творчо, щоб отримувати насолоду від виконаної праці. Коли робота виконана на совість, з душею, вона приносить не тільки втому, але й велику радість, задоволення. Недарма в народі говорять, що людину красить не одяг, а її добрі діла.

На наступний урок вам потрібно приготувати технічний конструктор «Школяр».

УРОК 22

Тема. Технічне моделювання з деталей конструктора «Школяр» та інших технічних конструкторів. Модель свердлильного верстата

Мета: розказати, ознайомити з роботою та будовою свердлильного верстата; розвивати кмітливість, винахідливість, виховувати повагу до людей різних спеціальностей.

Обладнання: технічний конструктор, інструменти технічного конструктора.

ХІД УРОКУ

І. Організація учнів класу

ІІ. Актуалізація опорних знань

1. Бесіда з учнями.

— Пригадайте, що таке конструювання? (Конструювання — це створення, розробка будови виробу або окремих його частин.)

— Люди, які займаються конструюванням нових автомобілів, космічних апаратів та багатьох інших виробів, називаються конструкторами.

— Що вам відомо про людей цієї професії?

2. Повідомлення теми і мети уроку.

— Сьогодні кожен з нас спробує бути конструктором. Мета уроку — виготовити свердильний верстат.

— Де його можна використовувати?

— На всіх потужних заводах та навіть у кожному господарстві він не буде зайвим. Ним висвердлюють дірки різних розмірів та в різних матеріалах.

3. Робота над темою уроку.

— Перед тим, як ви розпочнете роботу, пригадайте, які інструменти для цього потрібні? (Планка, кутник, гайка, гвинт, викрутка, гайковий ключ, шини, вісь, диск, шпилька)

— Покажіть їх.

4. Фізкультхвилинка.

5. Послідовність виконання роботи.

1) Підбір потрібних матеріалів, запчастин.

2) Складання їх у даній послідовності.

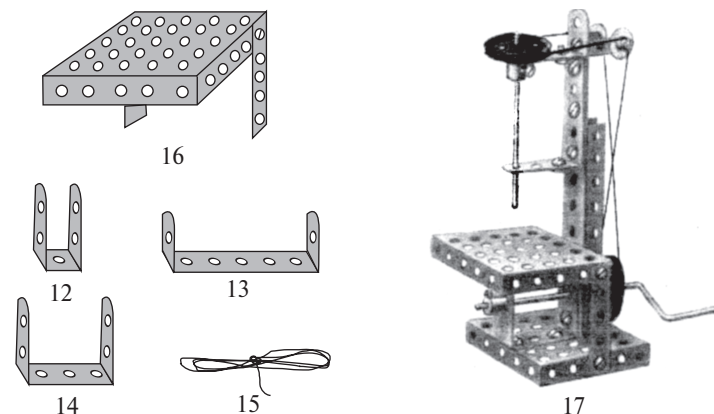
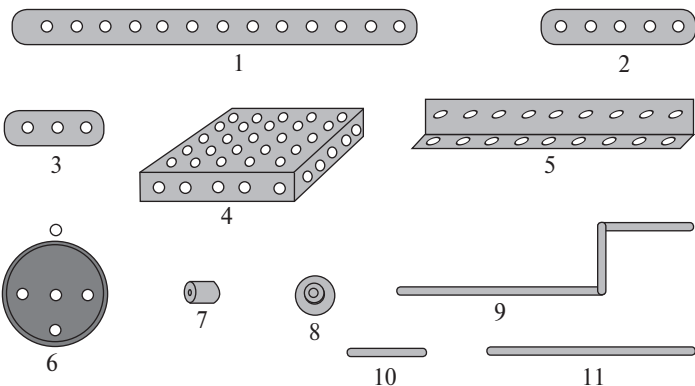
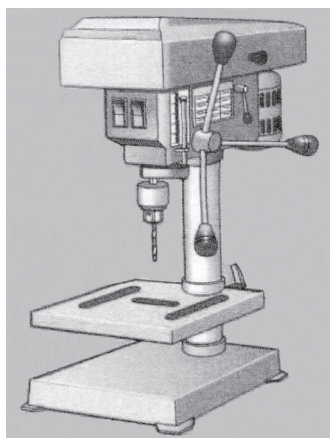

6. Індивідуальна робота учнів.

7. Демонстрація готового виробу. Оцінювання за «шкалою оцінювання».

ІІІ. Підсумок уроку

— Сподобалось вам бути конструктором?

— Хто мріє оволодіти цією професією?

— Чому?

— На наступний урок вам потрібно підготувати конструктор.

УРОК 23

Тема. Проектне моделювання з деталей конструкторів за власним задумом

Мета: закріпити уміння дітей з технічного моделювання, розвивати конструкторську винахідливість, прояв фантазії, виховувати почуття любові до праці.

Обладнання: технічний конструктор, фотографії космічної техніки з деталей металоконструктора.

ХІД УРОКУ

І. Організація учнів класу

ІІ. Актуалізація опорних знань учнів

1. Бесіда з учнями.

— На попередніх уроках праці та інших ви багато дізналися про космічні подорожі. Знайомилися з першим космічним кораблем та людиною, яка вивела його в космос. Це — Юрій Гагарін. Перший український штучний

супутник Землі названий «Січ-1». Першим космонавтом незалежної України став Леонід Каденюк.

— На минулому уроці ми говорили про конструкторів. Хто ж такі конструктори? (*Люди, які придумують щось нове, невідоме.*)

— А чи відомо вам, хто ж був головним конструктором космічних ракет, хто їх створив? (*Так, головним конструктором космічних ракет був українець Сергій Корольов, який народився в місті Житомир.*)

2. Повідомлення теми і мети уроку.

— Сьогодні я хочу, щоб ви також стали, хоча б на час уроку, конструкторами. Ви вже моделювали паперові макети космічних апаратів, отож вже знаєте, для чого використовувати космічну техніку.

— Яку космічну техніку ви знаєте? (*Космічні ракети, супутники, космічні кораблі, станції, планетоходи*)

— Молодці! Ви знаєте багато видів космічної техніки!

— На дошці висять зразки космічної техніки, виберіть для себе той вид, який вам найбільше сподобався. Можливо, вони допоможуть вам при конструюванні своєї власної космічної техніки.

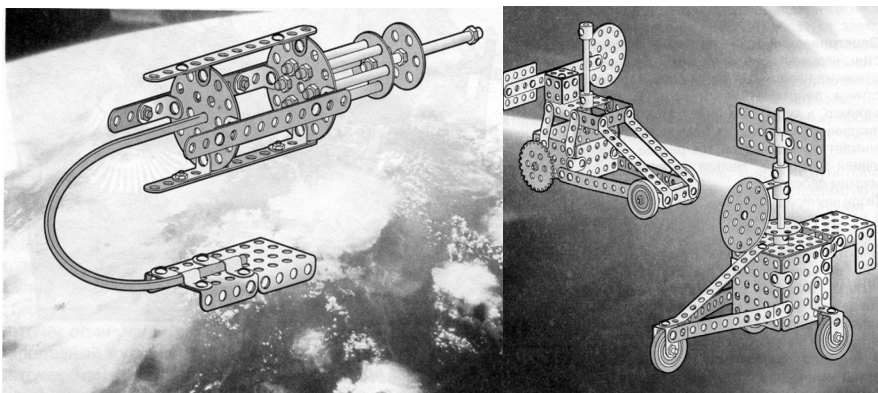

— Для того, щоб ваші вироби були більш цікавими, нагадую, що, крім головної частини (корпусу), до апаратів належать антени, панелі, сонячні батареї, і чим більше ви проявите фантазії, кмітливості при виконанні цих частин, тим цікавішим буде ваш космічний корабель.

3. Фізкультхвилинка.

4. Послідовність виконання роботи.

— Повторюємо правила безпечної роботи з металоконструктором.

- Закручуючи гвинти викруткою, не можна сильно на неї натискати, щоб вона не зіскочила і не поранила руки.
- Не можна тримати в роті гвинти, гайки та інші деталі.

— Приготуйте необхідні інструменти.

5. Індивідуальна робота.

— Працюйте самостійно або в парі з однокласником, але ваші космічні апарати повинні мати власний задум, тобто відрізнятися один від одного, ви повинні вміти пояснити, для чого створена та чи інша деталь.

6. Демонстрація готових виробів.

III. Підсумок уроку

— 12 квітня святкують День космонавтики. У нашій школі пройде виставка технічної творчості, тому найкращі моделі ми відберемо і разом представимо на цю виставку.

— Хто отримав задоволення від своєї праці?

— Чому?

— Я вважаю, що ви потрудилися дуже добре, створили нові космічні моделі. Можливо, хтось виросте і також прославить нашу Україну, як Корольов. Для цього вам треба багато працювати і пам'ятати народне прислів'я: «Праця годує, а лінь марнує».

— На наступний урок треба підготувати картон, кольоровий папір, лінійку, олівець, аркуш у клітинку, клей.

УРОК 24

Тема. Макетування будівельних споруд на основі розгортки за аналогом, макетом-зразком

Мета: виготовити за аналогом макет будинку, розвивати графічні навички учнів, виховувати любов до рідної оселі, краю, Батьківщини.

Обладнання: пам'ятка, розгортка будинку, готовий будинок.

ХІД УРОКУ

I. Організація учнів класу

II. Актуалізація опорних знань

1. Бесіда з учнями.

Білява хата. Рідна моя домівка.

Рідна моя сторона.

Куди б не поїхав,

Тебе ніхто не забува.

— Так, сьогодні на уроці мова піде про українську оселю, про рідний дім, у якому ви народилися і живете. Житло дуже давнє, як і сама людина. Але чи замислювались ви, яку будову має кожна будівля? (*Будівля має дах, середню частину з вікнами, дверима та нижню.*)

— Як називається нижня частина? (*Фундамент*)

2. Повідомлення теми і мети уроку.

— Сьогодні кожен за допомогою розгортки виготовить макет будинку, але оздобить його так, як схоче сам.

3. Демонстрація готового виробу.

— Розгляньте, з яких елементів складається будівля. У такій послідовності і будемо сьогодні працювати.

4. Фізкультхвилинка.

— Приготуйте необхідні для уроку інструменти: ножиці, олівець, лінійку, клей.

— Пригадайте правила безпечної роботи з ножицями (див. урок 1).

5. Послідовність виконання роботи.

а) За кресленням виконай розмітку розгортки стін на аркуші в клітинку.

Виріж її.

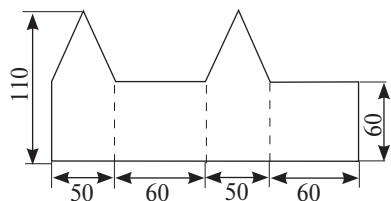

б) Обведи, як шаблон, на кольоровому папері. Розміть лінії згину.

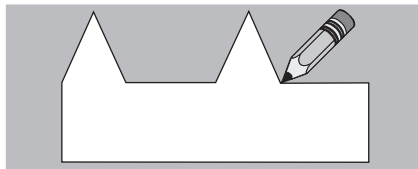

в) Домалюй припуски для оклеювання.

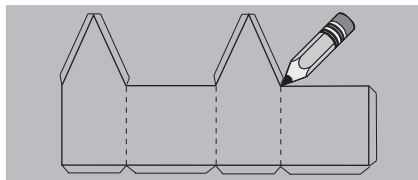

г) Розміть дах і підставку за кресленням.

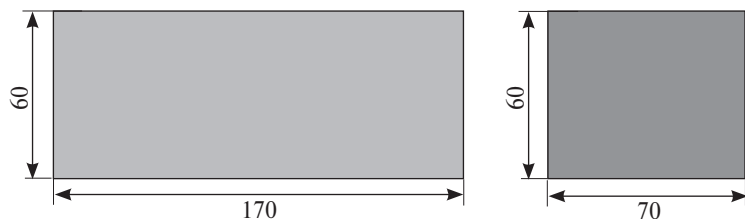

д) Виріж, зігни і склей розгортку.

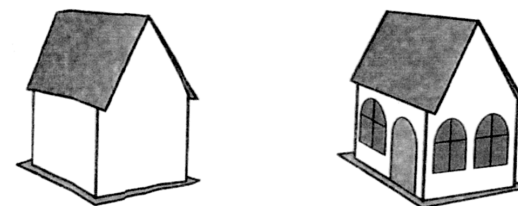

6. Індивідуальна робота учнів.

— Виріжте двері та вікна за власним задумом та наклейте їх на макет.

7. Оцінювання дитячих робіт.

Оцінювання дитячих робіт за допомогою «шкали оцінювання».

III. Підсумок уроку

— Що вдалося вам сьогодні на уроці?

— Що нового дізнались?

— Молодці, ви впоралися із завданням уроку! Народне прислів'я каже:

«Зробив діло — гуляй сміло».

На наступний урок принесіть ножиці, клей, лінійку, олівець, кольоровий папір, картон.

УРОК 25

Тема. Проектування макетів споруд за власним задумом

Мета: закріпити набуті знання для проектування споруд; розвивати фантазію, просторову уяву, охайність; виховувати почуття відповідальності за доручену справу, доброту, чуйність.

Обладнання: картон, клей, ножиці, олівці, лінійки, кольоровий папір.

ХІД УРОКУ

I. Організація класу

II. Актуалізація опорних знань учнів

1. Відгадування загадки.

Взимку — біленький, влітку — сіренький,
Довгі вуха має, швидко в ліс стрибає. (Зайчик)

— Саме про нього сьогодні на уроці піде мова.

— Які ви знаєте українські казки, в яких зайчик є головним героєм?

— А з якої казки ось цей уривок?

Інсценізація уривка казки «Коза дереза», підготовленого кращими учнями.

— Ось яка сталася прикра пригода з зайчиком, коза вигнала його з власної домівки. Як ви думаєте, ми можемо йому допомогти?

— Як саме?

2. Повідомлення теми і мети уроку.

— Побудуємо для зайчика нову домівку.

— На минулому уроці ми вчилися будувати будиночки. Пригадаємо, з яких частин складається будівля? (*З трьох: дах, середня частина, фундамент.*)

3. Послідовність виконання роботи.

— Пригадайте, в якій послідовності ми виконували роботу.

1) Робили розмітку хати.

2) Вирізали її.

3) Креслили та вирізали дах.

4) Креслили та вирізали фундамент.

5) Оздоблювали і приклеювали вікна та двері.

— Які інструменти будемо використовувати? (*Ножиці, лінійку, олівець, клей*)

— Пригадайте правила роботи з ними (*див. урок 1*).

4. Фізкультхвилинка.

5. Індивідуальна самостійна робота.

— Діти, ви розумієте, що зайчик в нас один, і оселиться він у тій хатинці, яка буде найохайнішою і найкращою. Хатинка має бути не простою, а незвичайною і казковою, для цього використайте свою фантазію.

6. Демонстрація готового виробу.

Визначення найкращої хатинки.

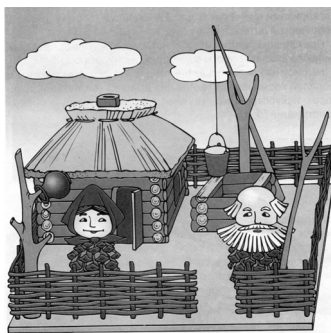

III. Підсумок уроку

— Чи сподобалось вам бути будівниками?

— Чому? (*Тому, що праця приносить користь і радість іншим людям.*)

IV. Домашнє завдання

На наступному уроці в нас буде узагальнююча практична робота. При-несіть такі інструменти: лінійку, кольоровий картон, ножиці, клей.

УРОК 26

Тема. Узагальнююча практична робота. Колективна виставка-композиція «Моя вулиця»

Мета: перевірити набуті знання з теми «Людина і техніка», створити виставку-композицію «Моя вулиця»; розвивати творчу уяву, фантазію, охайність, вміння працювати з різними інструментами і матеріалами; виховувати любов до рідного села (міста), повагу до його мешканців, патріотизм.

Обладнання: вироби, виготовлені протягом вивчення розділу, кольоровий папір, ножиці, клей.

ХІД УРОКУ

I. Організація учнів класу

II. Повідомлення теми і мети уроку

— Сьогодні в нас узагальнюючий урок з теми «Людина і техніка», на якому за допомогою тестових завдань ми перевіримо набуті знання та створимо виставку-композицію «Моя вулиця». А допоможуть створити виставку вироби, зроблені вами на уроках трудового навчання під час вивчення розділу «Людина і техніка».

III. Робота над темою уроку

1. Тестова перевірка.

1) Конструювання — це...:

- а) створення, розробка будови виробу або окремих його частин;
- б) будова виробу або окремих його частин.

2) Виберіть інструменти, які потрібні для роботи з конструктором.

- а) Гайка, гвинт, викрутка, ключі;
- б) гайка, ножиці, шило, ключі;
- в) гвинт, викрутка, ніж, шило.

3) Які професії можна віднести до виду «людина — техніка»?

- а) Космонавт, хлібороб, шофер;
- б) хлібороб, лікар, тракторист;
- в) вчитель, лікар, комбайнер.

2. Колективна перевірка тестових завдань. Самооцінка одержаних знань.

3. Практична робота.

Можна все на світі
Вибирати, сину,
Вибрати не можна
Тільки Батьківщину!

— Що ви розумієте під словом *Батьківщина*? (*Рідний край, рідне село*)

— Спробуємо відтворити частинку нашого села за допомогою виробів, виготовлених на попередніх уроках. Для цього розділимося на дві групи.

Перша група буде створювати житловий масив центральної вулиці, а друга буде оздоблювати його різними предметами (*дерева, машини*).

4. Групова робота учнів.

IV. Підсумок уроку. Складання загальної композиції

- Чи все вам сподобалось у цій композиції?
- Можливо, хтось може ще щось до неї додати?
- Що тут виглядає найкраще? Хто його створив, на яку оцінку він заслуговує?
- Якщо бажаєте чимось доповнити нашу композицію, виконайте свій задум вдома.

УРОК 27

Тема. Світ професії «людина — художні образи»

Мета: ознайомити дітей з професіями, які можна віднести до виду «людина — художні образи», з інтер'єром, у якому працюють ці люди; розвинути творчу уяву, фантазію, спостережливість; виховувати охайність, любов до прекрасного.

Обладнання: малюнки, зразки робіт, пластилін.

ХІД УРОКУ

I. Організація учнів класу

Стали, дітки, підтягнулись,
Один одному так щиро посміхнулись.
На урок увагу не забудьте взяти.
Сіли всі рівненько, починаєм працювати.

II. Повідомлення теми і мети уроку

Вчитель демонструє малюнки із зображенням представників творчих професій.

— Розгляньте малюнки і назвіть професії зображених людей. До кожного малюнка знайдіть відповідні слова: колір і лінія; танцювальні рухи; міміка і голос; музичні звуки; художнє слово; об'ємні форми.

— Який вид художньої творчості подобається вам найбільше?

— Художня діяльність людини дуже різноманітна. Вона пов'язана з різними видами мистецтв: кіно, живопис, театр, поезія, музика, архітектура та ін. Сьогодні ми познайомимося з деякими з них.

III. Бесіда про професії людей виду «людина — художні образи»

1. Ось художник-живописець,
До мольберта він стає.
Ніби паличку чарівну,
В руки пензлика бере.
Як художник вирушає

На пленері працювати —
В ліс, до річки, — поспішає
Він етюдника узяти.
У художника в майстерні
Різних фарб завжди багато.
Аквареллю і гуашшю
Ти вже вмєш працювати!

Мольберт — це дерев'яна підставка, на якій встановлюють підрамник із полотном, картоном.

Працювати на пленері — означає працювати на природі.

Етюдник — дерев'яний ящик, у якому міститься все потрібне дня роботи (*фарби, пензлі, палітра*).

2. Ось станок — на ніжках дошка,
Що на столик схожа трошки.
Її можна обертати —
Усе зайве відсікати.
Молотки, стамески, петлі,
Пилка, стеки, топірці
Стануть скульптору в пригоді,
Як опиняться в руці.

— Скульптурне зображення буває об'ємним або рельєфним. Перш ніж створити щось, скульптор виготовляє малі пошукові роботи. Спочатку — зі слухняного пластиліну. Це і є ескізи. Потім найвдаліші ескізи майстер втілює у дереві, камені, металі.

3. Глина в кого ожива?
Творить з неї хто дива?
В кого посуд, ніби жар?
Ну, звичайно ж, це... (*гончар*).
— Як у народі кажуть: «Гончара глина годує», «Глина для гончара, що пісня для солов'я».

IV. Фізкультхвилинка

V. Практична робота

— Ну що ж, давайте і ми сьогодні на уроці спробуємо виконати гончарську справу.

Девіз нашого уроку такий: «Землю красить сонце, а людину — праця». Як ви розумієте це прислів'я?

— Перед, тим як розпочати роботу, слід пригадати правила роботи з пластиліном (*див. урок 7*).

— Скажіть, що ви знаєте про іграшки?

— Де їх виготовляють?

— Колись давно люди для своїх дітей виготовляли іграшки власноруч.

Учитель демонструє малюнки із зображенням народних іграшок.

— Виберіть, яка іграшка вам найбільше сподобалася, і спробуйте відтворити її, або придумати свою. Також зверніть увагу на її оздоблення.

VI. Підсумок уроку

Гра «Перевір себе»

Відгадай професію за її описом.

1. На дозвіллі я люблю розім'яти глину. Потім з неї я ліплю коника, пташину. (*Гончар*)
2. Камінь, скло, кістки, метал — Це твердий матеріал. Різьблять з дерева скульптури — Из уяви чи з натури. (*Скульптор*)
3. Ось пастель, шматочки крейди, Є вуглина й олівець, Ручки, фарби і фломастер — Всім працює сміло майстер. (*Художник*)
— Чи сподобався вам наш урок?
— Оцініть виготовлені іграшки за «шкалою оцінювання».
— На наступний урок підготуйте тканину та кольорові нитки для вишивання.

УРОК 28

Тема. Художні техніки декоративно-ужиткового мистецтва. Художня вишивка

Мета: ознайомити учнів з майстрами декоративно-прикладного мистецтва рідного села; вчити підбирати орнамент для оздоблення виробів за видами; розвивати вміння застосовувати набуті знання і навички; виховувати любов до прекрасного.

Обладнання: виставка робіт (вишиті сорочки, скатертини, рушники, серветки, картини); фотографії народних умільців.

ХІД УРОКУ

I. Організація учнів класу

II. Актуалізація опорних знань

1. Читання вірша.

РУШНИК

Вишивала я рушник
власними руками,
частувала залюбки
всіма кольорами.
Мов жива, на полотні —
калинова гілка,

під мережкою внизу —
книжка і сопілка.
До ладу все довела,
хоч іще маленька, —
і оздобила як слід
я портрет Шевченка!

(В. Лучук)

2. Бесіда.

- Які вишивки є у твоїй оселі?
- Хто їх вишивав?
- Продовж речення: «Вишивка потребує уваги...».

3. Гра «Домалой орнамент».

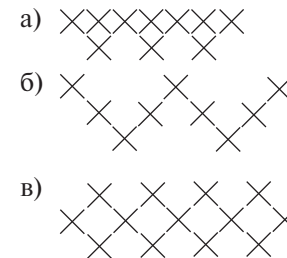

III. Робота над темою уроку

1. Повідомлення теми і мети у року.

— З попередньої розмови можна зрозуміти, що тема нашого уроку —... (*художня вишивка*).

Але вишивати можна по-різному. Яким способом ми будемо вишивати, ви прочитаєте, коли розгадаєте кросворд.

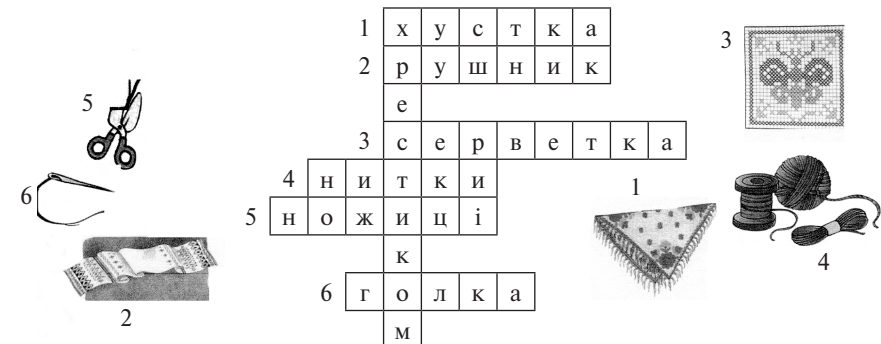

2. Розповідь.

— Вишивка — один з давніх і найбільш розповсюджених видів народного мистецтва. Щоб оздобити своє житло, найбільше уваги приділяли вишиванню рушників, скатертин, наволочок, серветок. Колись давно, коли ще не було ані машин, ані фабрик, люди шили свій одяг руками. А щоб одяг

був кращий, оздоблювали його нитками. З того часу почалась наша вишивка. Наприкінці XI ст. Анна, дочка князя Володимира Мономаха, заснувала у Києві першу школу вишивок. В Україні вперше на весь світ Шевченковими віршами заговорили українські рушники. Наприклад, «Зацвіла в долині червона калина», «Думи мої, думи». Близько 20 віршів відтворила на рушниках народна майстриня Ганна Василяшук.

Наше село теж може пишатися народними умільцями.

Розгляд робіт, які виконували наші односельчани: вчителька математики Лисак Леоніда Григорівна, рушник «Портрет Шевченка».

3. Практична робота.

— Сьогодні на урок ви приготували тканину для вишивання, нитки, голку, ножиці.

Але перед тим, як почнемо працювати, пригадаємо правила користування голкою і ножицями (див. уроки 1, 10).

— За своїм бажанням виберіть орнамент для оздоблення вашої серветки.

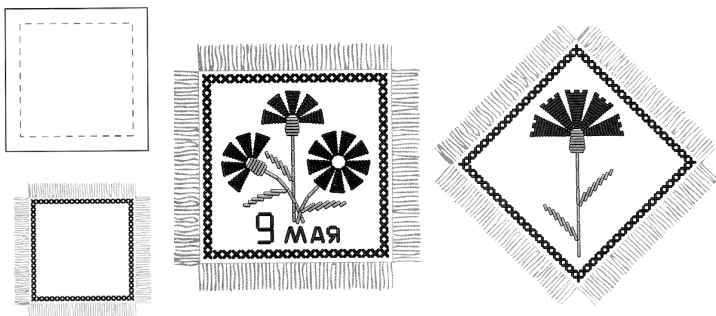

— Техніка виконання «Шов хрестиком» така.

Спочатку шиють стібки, нахилені в один бік, а потім, дійшовши до краю, — стібки в другий бік, утворюючи хрестики.

4. Самостійне виконання роботи.

Індивідуальна допомога учням.

IV. Підсумок уроку

Вивчення скоромовки.

Сорока сороченят
Сорочки строчила,
Сорочки строчила,
Вишиванки шила.

— Чи сподобався вам сьогоднішній урок? Спробуйте оцінити свої роботи, користуючись «шкалою оцінювання».

— На наступний урок заготуйте дерев'яну мисочку (непофарбовану) діаметром 20 см; принесіть фарби, пензлик.

УРОК 29

Тема. Художня обробка деревини

Мета: ознайомити учнів з петриківським розписом, одним із видів художнього оздоблення деревини; розвивати уяву, творче мислення, фантазію; виховувати акуратність, уважність, повагу до історії.

Обладнання: зразки петриківського розпису, заготовки плоских тарілок, фарби, пензлик.

ХІД УРОКУ

I. Організація учнів класу

Будьмо чемні й ширі
І часу не гаймо.
І цієї ж миті
Урок розпочинаймо!

II. Актуалізація опорних знань учнів

Бесіда.

— Як називають людей, які виконують грубу обробку деревини? (*Теслярами*)

— Яку роботу ми відносимо до грубої обробки деревини?

— Хто виготовляє вироби, які потребують точнішої і стараннішої обробки? (*Столяри*)

— Людина, яка розписує дерев'яні вироби, називається... (*художник*).

III. Робота над темою уроку

1. Повідомлення теми і мети уроку.

— Сьогодні ми спробуємо стати художниками і з простої дерев'яної заготовки створити чарівну тарілочку. Спробуйте у свою роботу вкласти багато тепла, любові, ширості та акуратності.

2. Розповідь.

— Художнє оздоблення деревини — це різьба по дереву, випалювання та розпис. Розпис належить до найпізніших за часом виникнення видів народної творчості. Центром так званих «мальовок» стало село Петриківка на Дніпропетровщині. Петриківському розпису притаманний рослинно-квітковий орнамент. Малюючи, центральну квітку розміщують так, щоб зобразити найпривабливіше, показати багато дрібних деталей. Розпис виконується густими фарбами. Жоден елемент не накладається на інший. Потім готовий виріб покривають прозорим лаком.

Таким розписом оздоблюють дерев'яні скарбнички, посуд.

IV. Фізкультхвилинка

— Перш ніж ми почнемо оздоблювати тарілочку, пригадаємо правила безпечної роботи при оздоблюванні виробів з деревини.

- 1) Оздоблення деревини проводять в рукавицях.
 - 2) Працювати треба в добре провітрюваному приміщенні.
 - 3) Після закінчення роботи слід вимити руки теплою водою з милом.
3. Самостійна робота.

Індивідуальна допомога учням.

V. Підсумок уроку

Дивна миска, чарівна,
Візерунками багата.
Як мереживо, вона
Буде всіх нас чарувати.
Надзвичайною красою
Відрізняється вона.
Мабуть, ніжною рукою
Зроблена вона така.

- Чи отримали ви задоволення від сьогоднішнього уроку?
- Спробуйте оцінити свої вироби за допомогою «шкали оцінювання».
- До наступного уроку підготуйте: кольоровий папір, картон, клей, невеликі коробочки.

УРОК 30

Тема. Східний і західний стилі в архітектурі. Особливості архітектурних форм Заходу і Сходу

Мета: ознайомити учнів з особливостями архітектури Сходу і Заходу; розвивати інтерес, творчу уяву; виховувати охайність, повагу до історії.

Обладнання: клей, ножиці, кольоровий папір, картон, малюнки із зображенням архітектурних споруд Заходу і Сходу, упаковки з-під молока, чаю, кави.

ХІД УРОКУ

I. Організація класу

II. Оголошення теми і мети уроку

— Сьогодні на уроці ми познайомимось з архітектурою країн Заходу і Сходу. Дізнаємось, що особливого є в будівництві архітектурних споруд двох протилежних частин світу».

III. Робота над темою уроку

1. Бесіда з учнями.

- Назвіть країни, які знаходяться на Заході.
- Назвіть країни, які знаходяться на Сході.
- Діти, чи знаєте ви, що означає слово «архітектура»?

— *Архітектура* — це мистецтво проектування будинків та інших споруд, які повинні бути не тільки надійними, функціональними, а й милувати око. Це означає, що будинки мають бути незвичайними, особливими. Як ви вважаєте, у нашому селі є будинки, які можна віднести до архітектурних споруд?

— Є. Це наш костюл. Це давня архітектурна споруда, з міцними кам'яними стінами. Він є окрасою нашого села. (*Розгляд фотографій із зображенням костюлу.*)

— Які ще архітектурні споруди ви бачили і що знаєте про них?

Діти розповідають про свої враження від екскурсії в місто Кам'янець-Подільський, у якому побували влітку.

— Отже, архітектурних споруд ви бачили вже достатньо.

— Чи знаєте ви, люди яких професій брали участь у зведенні цих будинків?

— Хто такі архітектори?

— Хто такі будівельники?

— Можливо, у майбутньому хтось із вас мріє стати архітектором або будівельником?

— Ми сьогодні повинні добре запам'ятати відмінності архітектурних споруд країн Заходу і Сходу. Але спочатку давайте перевіримо, чи знаєте ви геометричні фігури. (*Відповіді дітей*)

— А тепер розгляньте споруди Сходу.

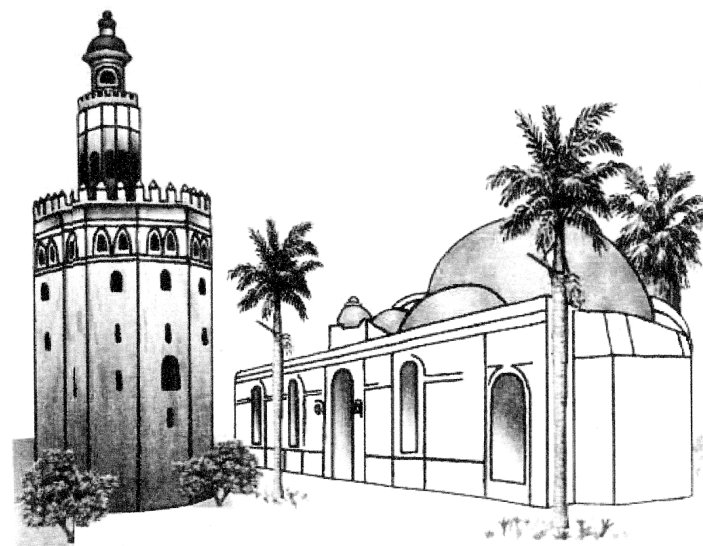

— Що характерно для цих споруд? (*Використання форм кулі, конуса, циліндра*)

Фізкультхвилинка

- Повторення правил користування ножицями і клеєм (див. урок 1).
- Гра «Назви фігуру».

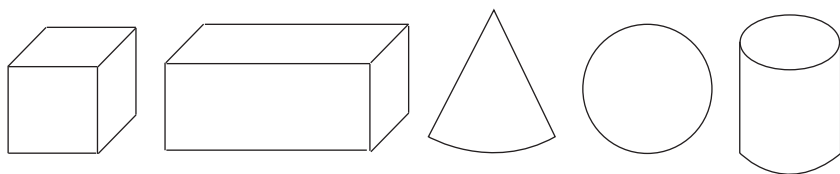

4. Розповідь учителя.

— А тепер уважно послухайте, тому що це цікаво!

Західна архітектура зародилася у Греції близько 500 років до нашої ери, коли виник класичний стиль.

Розгляньте споруди країн Заходу і Сходу.

— Які геометричні фігури використано у зведенні цих споруд?

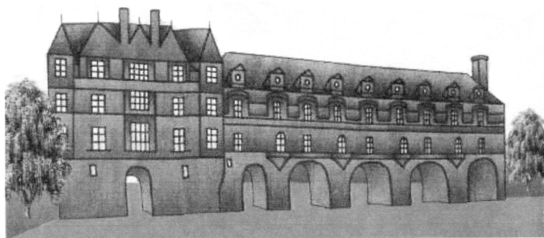

5. Практична робота.

— Сьогодні на уроці ми виконаємо макет дзвіниці, яка розташована біля костьолу. Вона щодня сповіщає жителям нашого села, котра година.

1) Розгляд дзвіниці на фотографіях.

— Які геометричні фігури будемо використовувати?

— Для цього ми будемо використовувати картонні упаковки з-під кави, чаю, молока, одеколону, які відповідають цим фігурам.

2) Робота в парах.

— Вибрані упаковки обклеїмо кольоровим папером. Виріжемо і наклеїмо вікна, двері і дах.

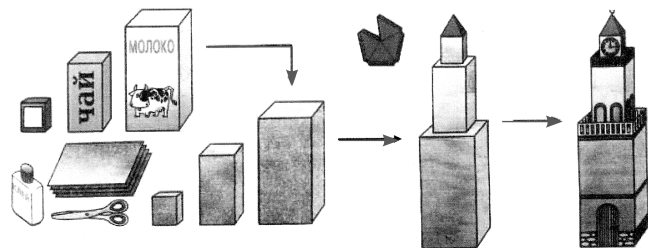

IV. Підсумок уроку

- Демонстрація дитячих робіт.
- Оцінювання навчальних досягнень учнів за допомогою «шкали оцінювання».
- Бесіда.
 - Чи всі задоволені своєю роботою?
 - Кому сподобалось бути будівельником?
 - На наступному уроці ми знов будемо будувати, але споруди, характерні для країн Сходу. Для цього потрібно мати: порожні пластикові пляшки з-під напоїв, кольоровий картон, папір, клей, ножиці.

УРОК 31

Тема. Поєднання об'ємних просторових форм (призми, куба, паралелепіпеда) у будівлях східної архітектури. Виготовлення макету фортеці

Мета: вчити дітей поєднувати об'ємні просторові форми різних геометричних фігур у будівлях східної архітектури; розвивати інтерес, фантазію; виховувати почуття колективізму, задоволення від праці.

Обладнання: кольоровий папір, картон, клей, ножиці, пластмасові пляшки з-під напоїв.

ХІД УРОКУ

I. Організація учнів класу

Перевірка готовності учнів до уроку.

II. Актуалізація опорних знань

Бесіда.

— Про що ми розмовляли на попередньому уроці? (*Про архітектуру Заходу і Сходу*)

— Чим відрізняються західні споруди від східних?

— Що ми виготовляли на попередньому уроці? (*Макет дзвіниці костьолу*)

III. Оголошення теми і мети уроку

— Сьогодні, користуючись пустими пластмасовими пляшками, ми виготовимо макет фортеці, тому що саме фортеці є зразком східної архітектури. Вони склалися з декількох башт циліндричної форми з міцних мурів, які захищали фортецю від ворогів.

IV. Робота над темою уроку

1. Поділ класу на групи

I група — виготовляє башти;

II група — виготовляє і оздоблює стіни;

III група — виготовляє споруду, де проживали мешканці фортеці.

III. Робота над темою уроку

1. Бесіда.

— Так, сьогодні ми будемо виготовляти килим.

Все необхідне — клей, ножиці, картон, лінійки, олівці — у вас є. Але найголовніше, що нам потрібно сьогодні на уроці — це справжні роботящі руки, терпіння і працьовитість. І річ вийде красивою і привабливою.

2. Розгляд зразків виготовлених килимків.

— Уважно розгляньте зразки і скажіть, що найпотрібніше для сьогоднішнього уроку? (*Клей, ножиці, кольоровий картон, і найголовніше — людські руки*)

3. Слухання казки.

Жили-були у шухляді клей, ножиці і папір. Вони щодня сперечались між собою, хто з них найпотрібніший, найголовніший. Якось шухляду хтось висунув, і її мешканці побачили свого господаря-хлопчика. Він брав ножиці і вирізав ними деталі з паперу. Потім клеєм наклеював їх. Вийшов гарний кольоровий листочок з метеликом.

Усі залишились задоволені, бо зрозуміли, що найголовніша тут — людина, її вміння руки. Отож, коли папір, клей і ножиці повернулися у шухляду, сперечались їм уже не хотілося. Усі вони бажали, щоб їх швидше взяли до роботи.

4. Повторювання правил роботи користуванням ножицями і клеєм (*див. урок 1*).

5. Практична робота учнів.

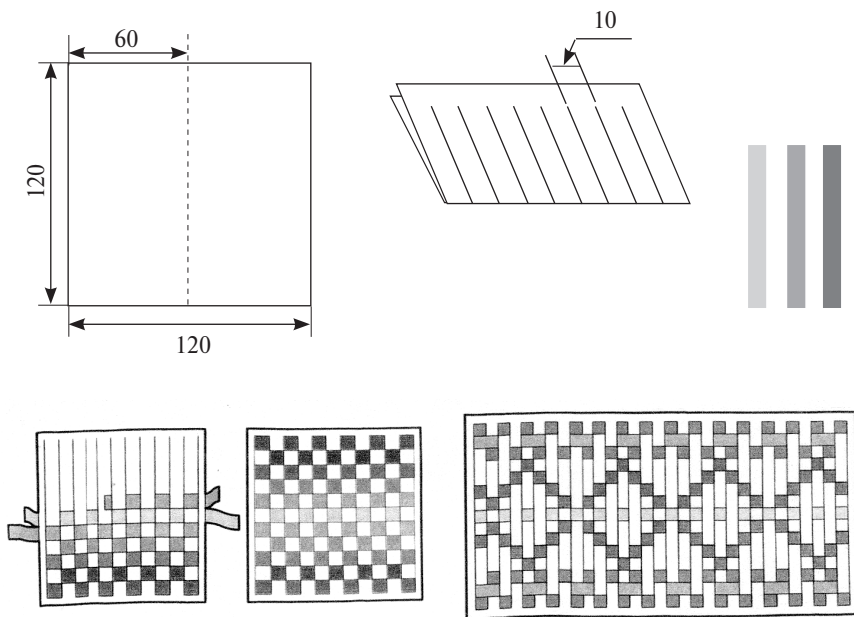

IV. Підсумок уроку

— Чи сподобався вам сьогоднішній урок?

— Що робили протягом уроку?

— Чи ви задоволені своєю роботою?

— Може, хтось вважає, що міг би працювати краще?

Оцінювання виконаних робіт за «шкалою оцінювання».

Організація виставки дитячих робіт.

УРОК 33

Тема. Конструювання побутових виробів у техніці лозоплетіння. Виготовлення кошика

Мета: навчити учнів виготовляти вироби з лози способом плетіння; сприяти утворенню в учнів спеціальних навичок та вмій, цілісності сприйняття; вдосконалювати координацію рухів; розвивати мислення, увагу; виховувати характер, вміння контролювати свою діяльність.

Обладнання: прутики лози, брусочки, в яких є отвори діаметром 5 мм на відстані 2 см одне від одного, стоячки висотою 10 см, клей ПВА, щіточка.

ХІД УРОКУ

I. Організація учнів класу

Дзвінко продзвенів дзвінок —
Всім пора нам на урок,
Все у нас уже на місці —
Залишилось тільки сісти.

II. Повідомлення теми і мети уроку

— Сьогодні на уроці ми будемо працювати з лозою, яку заготовили ще восени.

Адже ви знаєте, що лозу треба заготовляти з осені, коли рослини переходять у стан зимового спокою, і до весни, коли настає пробудження верболозу. Саме в цей час верболіз найкращий для плетіння, бо деревина стає міцною, еластичною, гнучкою.

— Згадайте, де росте лоза? (*Понад берегом, біля річки*)

— Які прутики ми брали для роботи? (*Однорічні*)

— Із цих лозинок, які лежать у вас на партах, ми будемо виготовляти кошики.

Діти, а хто знає, для чого потрібні кошики? (*Для збирання грибів, квітів, овочів, фруктів, ягід*)

— Отже, сьогодні ми будемо виготовляти маленькі кошики для квітів, а коли навчимося плести їх, спробуємо сплести великий кошик для овочів.

III. Робота над темою уроку

1. Показ зразків виготовлених кошиків.

2. Інструктаж.

— Для створення цього виробу у нас виготовлені спеціальні пристрої. Це дощечки розміром 150×150 мм з ДСП із пластиковим покриттям. На папері накреслюємо коло діаметром 100 мм і розмічаємо з розрахунку на необхідну кількість отворів і стоячка: $360 : 21 = 17^\circ 14'$ (малюнок 1). З паперу слід перенести центри майбутніх отворів на дощечку за допомогою шила. Отвори діаметром 4 мм у дощечці просверджуємо наскрізні, по колу і в центрі. Для того, щоб стоячки не випадали, знизу слід підклеїти по кутах цупкий картон.

Нарізаємо 21 стоячок висотою 60 мм, діаметром 4 мм і вставляємо в отвори. По центру пристрою вставляємо робочий секторний шаблон (малюнок 2).

Секторний шаблон можна використовувати в разі потреби для забезпечення вертикального положення стоячків. Із фанери виготовляємо накривку діаметром 95 мм (малюнок 2), брусок-стояк (малюнок 2) заввишки 40 мм і це все наскрізне з'єднуємо цвяхом, що виступає назовні знизу на товщину пристрою (малюнок 3).

Стоячки кошика і цвях мають вільно входити в заготовлені отвори пристрою. Розпочинаємо плетіння стінок кошика порядним плетінням в одну лозину (малюнок 5). Для виготовлення кошика нам потрібні лозинки довжиною 30–40 см діаметром 2–3 мм. У процесі плетіння кожні три ряди лозин ущільнюємо. Завершуючи плетіння стінок кошика, монтуємо задалегідь виготовлене для нього дно — знімаємо плетіння з пристрою і перевертаємо (малюнок 3). Краї лозин ззовні обрізаємо.

Дном кошика може бути виплетене денце з лози або диск із цупкого картону діаметром 95 мм. Закріплюємо денце методом «мотузочки» в три лозини (малюнок 4).

Тепер виймаємо кошик із пристрою, перевертаємо дощечку денцем і по верхньому ряду виконуємо поясок методом «мотузочки» в три лозини (малюнок 4). Для ручки беремо лозину діаметром 5 мм завтовшки і 40 см довжиною, загострюємо з обох боків і вставляємо симетрично в стінки кошика з двох протилежних боків (малюнок 6). Щоб кошик був міцним, клей ПВА розводимо водою, цим «молочком» вимазуємо внутрішню поверхню кошика за допомогою м'якої щітки. Після цього кошик висушується.

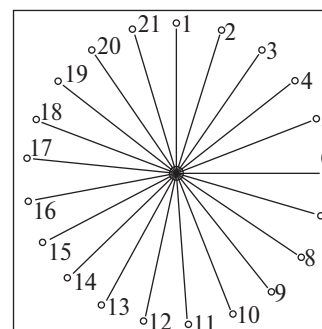

Мал. 1

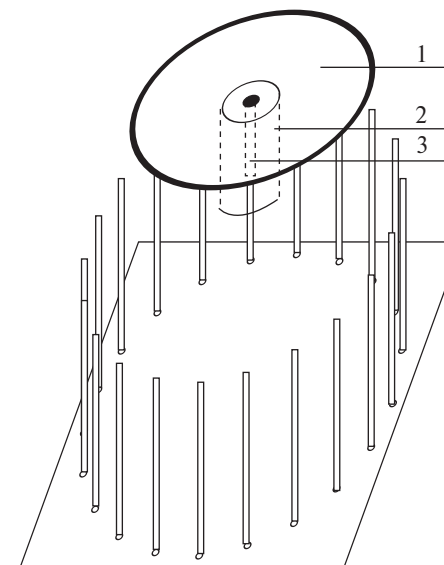

Мал. 2

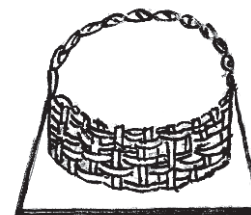

Мал. 3



Мал. 4



Мал. 5



Мал. 6

3. Повторення правил користування ножицями, клеєм (див. Урок 1), шилом.

Пам'ятка

- Користуйся шилом дуже обережно.
- Не передавай його гострим кінцем товаришеві.
- При роботі з шилом використовуй тверду підставку.
- Не тримай руку навпроти проколу картону.
- Самостійна робота учнів.

Вчитель стежить за ходом виконання роботи учнями, надає посильну допомогу окремим учням.

IV. Підсумок уроку

Демонстрація дитячих робіт. Учні характеризують роботи, визначають, що добре вдалося, а що гірше.

Оцінюються роботи за допомогою «шкали оцінювання».

Організація виставки дитячих робіт.

— На наступний урок приготуйте картон, лінійки, простий олівець, клей, ножиці.

УРОК 34

Тема. Узагальнююча практична робота.

Елементи паркового мистецтва

Мета: перевірити рівень знань учнів з теми «Людина і художнє довкілля»; оформити квітник за допомогою розсади; розвивати вміння працювати з садово-городнім інвентарем; виховувати почуття колективізму, повагу до товаришів.

Обладнання: садово-городній інвентар: граблі, лопата, сапа; розсада.

ХІД УРОКУ

I. Організація учнів класу

II. Повідомлення теми і мети уроку

— Сьогодні на уроці ми перевіримо рівень знань з теми «Людина і художнє довкілля» за допомогою тестових завдань. Оформимо квітник, який за нами закріплено. Будемо розсаджувати розсаду, яку ви виростили.

III. Робота над темою уроку

1. Тестові завдання.

- 1) Художня вишивка — це...:
 - а) вишивання кольоровими нитками на полотні різних орнаментів;
 - б) дрібний ремонт одягу;
 - в) шов «уперед голку».

- 2) Оздоблення деревини — це...:
 - а) розпис, різьба, столярство;
 - б) різьба, випалювання, вишивка;
 - в) різьба, розпис, випалювання;
- 3) Які матеріали використаємо при лозоплетінні?
 - а) Шило, прутики лози, дощечка;
 - б) клей, ножиці, шило;
 - в) папір, клей, ножиці.
- 4) Які геометричні фігури використовують при будівництві архітектурних споруд у країнах Сходу?
 - а) Призма, конус, куб;
 - б) куля, призма, куб;
 - в) куля, циліндр, конус.

2. Колективна перевірка тестових завдань.

3. Практична робота.

а) Повторення правил техніки безпеки під час роботи з садово-городнім інвентарем.

- Інвентар розміщуй тільки у відведеному місці.
- Під час відпочинку складай так, щоб не поранитися: граблі клади зубцями до землі, сапи і лопати — гострою частиною до землі, поряд став відро та поливалку.

б) Поділ класу на групи.

I група — готує ділянку для висаджування розсади (перекопує, подрібнює великі грудки землі граблями, вирівнює ділянку);

II група — робить борозенки і висаджує розсаду.

IV. Підсумок уроку

— Молодці, діти! Сьогодні ви старанно попрацювали, і наш квітник має гарний і привабливий вигляд. Але ви ще повинні запам'ятати народну приказку: «Вчасно не виполеш бур'яни — потім не вибереш».

— Як ви розумієте зміст цієї приказки?

І щоб наша ділянка милувала око наше та всіх оточуючих, ми її постійно будемо доглядати: поливати, підживлювати, виполювати бур'яни.

ЛІТЕРАТУРА

1. *1400 загадок для дітей.* — Тернопіль: Підручники та посібники, 2007.
2. *Білий І. О.* Сходинки.— К.: А. С.К., 2001.
3. *Веремійчик І. М.* Трудове навчання. 3 клас. — К.: Педагогічна думка, 2003.
4. *Веремійчик І. М.* Трудове навчання. Майстрик і Майстринка. 2 клас.— К.: Педагогічна думка, 2002.
5. *Вернісаж* пір року: Збірка творів про природу. — Тернопіль: Мандрівець, 2006.
6. *Вознюк Леся.* Тисяча загадок. — Тернопіль: Підручники та посібники, 2007.
7. *Гусакова А. М.* Робота с тканью на уроках труда в начальных классах.— К.: Высшая школа, 1989.
8. *Дитяча* розвага. Українські народні забави та ігри.— К.: Музична Україна, 1993.
9. *Довбня С. О.* Витинанки — вид народного декоративноприкладного мистецтва.— Полтава: АСШ, 2000.
10. *Друзь З. В.* Пізнавальні завдання з ознайомлення з навколишнім світом
11. *Козуб О. В., Могорита А. І.* Фізкультхвилинки та ігри. 1–4 клас. — Тернопіль: Навчальна книга — Богдан, 2007.
12. *Левін В. О., Карачевцева Г. Є., Гордієнко Н. І.* Ранкові рослини. — Х.: Світ дитинства, 1998.
13. *Програма* для середньої загальноосвітньої школи. 1–4 класи.— К.: Початкова школа, 2003.
14. *Програми* для середньої загальноосвітньої школи. 3–4 класи. — К.: Початкова школа, 2003. — 296 с.
15. *Романіна В. І.* Дидактичний матеріал з трудового навчання. 3 клас. — М.: Освіта, 1988.
16. *Серпухова І. Є.* Цікава дидактика. Українська мова. 1–4 класи. — Х.: Ранок, 2004.
17. *Синицина Е. И.* Умелые занятия. Серия «Через игру — к совершенству».— М.: Лист, 1999.— 222 с.
18. *Спиридонова Д. В.* Трудовое обучение.— Х.: Ранок, 2002.
19. *Ткач С. К.* Трудове навчання. 3 клас. — Тернопіль: Навчальна книга — Богдан, 2007.
20. *Филенко Ф. И.* Поделки из природных материалов.— М.: Просвещение, 1996.
21. *Цимбалюк В. І., Жайворонок В. В.* Світлиця. Народознавство.— К.: Витоки, 1992.
22. *Шилова К. Н.* Играйте с нами! Игры, кроссворды.— М.: Русский язык, 1989.
23. *Шиманський В. І., Шиманська Г. С.* Логічні ігри. — Д.: Сталкер, 1999. — 448 с.