

Қазақстан Республикасы Білім және ғылым министрлігі
Академик Е.А.Бөкетов атындағы Қарағанды мемлекеттік
университеті

Б.Г.Нурпеисов, Г.Е.Жакина, А.Б.Жумашева

ЭКОНОМИКАЛЫҚ ТЕОРИЯ (құрылымдық – логикалық схемалар) жинағы

Қарағанды
2016

ӘОЖ
ББК

Сын пікір берушілер
Андарова Р.К., э.ғ.д., профессор, Е.А.Бөкетов атындағы ҚарМУ
Алимбаев А.А., Аймақтық даму ғылыми-зерттеу институтының
директоры, э.ғ.д., профессор
Таубаев А.А., Қазтұтыну Одағы Қарағанды экономикалық
университетінің ғылыми-зерттеу жұмыстарын мониторинг және
дамыту жөніндегі бас сарапшы, э.ғ.д., профессор

Экономикалық теория
Нурпеисов Боранкүл Габдуллаевич
Жакина Гүлнұр Ерғазықызы
Жумашева Ардак Батырбековна

ISBN

Мемлекеттік стандартқа сәйкес келетін экономикалық теория курсы өте көрнекілік түрде берілген. Активті фактор ретінде материалдардың блок ретінде құрылуы және оның көз қаперлі қалып түрі көп қолданылады. Бұл жағдай оқырманға әрбір тақырыптың мазмұнын тұтастай, яғни тыңғылықты түсінуге, оны тиімді ойында сақтауға мүмкіндік береді. Оқу құралының міндеті – оқырманға курсты интенсивті оқу жағдайында (немесе қайталауға) ғана емес, сонымен бірге емтиханға, ОЖЖБ дайындалуға көмектесу.

Құрал, құрылымданған ойлау тәсілін және экономикалық категориялар мен заңдардың мәтінімен жұмыс істеу әдісін үйреніп алуға да көмектеседі.

Оқу құралы ЖОО студенттері мен магистрлері, докторанттары үшін және екінші жоғарғы білім алушылар мен экономикалық теорияны ЖОО мен колледждерде, мектептерде беретін оқытушылар үшін де пайдалы.

© Нурпеисов Б.Г., Жакина Г.Е., Жумашева А.Б., 2016
© Қарағанды мемлекеттік университеті, 2016

Кіріспе

Қазіргі кезде Қазақстанда экономикалық әдебиеттерден оқулық нарығы молшылық жағдайына жақындады. Мақұлданған, қабылданған оқулықтардың қайтадан, қосымша шығарылымдары теориялық мәселелерді қарастыру тереңдігімен және талдау жолы кең көлемді болып келеді.

Бірақ оқулықтың көп болуы және ондағы бар мағлұматтар оқушыларға «материалдарды тазалауға» (филтрациялауға) қиындық туғызады. (Әсіресе тестімен емтиханға, ОЖЖБ дайындалу кезінде). Осы жағдайлар оқу құралының жаңа нұсқасын жасауға түрткі болды. Оны жасауға келесі принциптер қолданылды.

1. Экономикалық теория курсының тақырыптары сиымдылықты, баяндалатын мәселелер логикалық құрылымданған формада берілген.
2. Материалдарды жинақы қабылдау дәрежесін көтеру үшін әдіс ретінде көз қапері (құрылымдық – логикалық үлгілер (схемалар), кестелер, графиктер, формалар) қолданылады. Берілген әдіс адам ойының аңдаусыз потенциалын көбірек активті қолдануға көмектеседі.
3. Нарықты экономиканы теориялық талдауда әртүрлі бағыттар бар. Бірақ олардың біреуі де абсолютты шындықты, ақиқатты иеленуге ұмтыла алмайды. Сол себепті оптималды жол оқырманға әртүрлі бағыттағы мектеп пен теориялық ойлардың жиынтық пікірлері беріліп отыр.

Жалпы оқу құралында 1, 2, 3 – ші тақырыптарда экономикалық теория курсының қисыны және құрылымы беріліп, негізгі экономикалық ұғымдарға: қажеттілік, игілік, экономикалық ресурстар, олардың шектеулілігі (сиректігі) меншіктің мәні сияқты категорияларға түсініктеме келтіріледі. 4, 5, 6, 7, 8 – ші тақырыптарға микроэкономиканың мәнін, мазмұнын ашатын нарық механизмінің элементтері: сұраныс, ұсыныс заңдары мен икемділіктеріне, баға, бәсеке, түсіндіріледі. Жетілген және жетілмеген бәсекелі нарықтардың типтері анықталып, көрсетіледі. Кәсіпорынның (фирманың) шығындарының жіктелуі графикте түсіндіріліп, қысқа және ұзақ

мерзімдегі фирма шығындарының қисықтары анықталады. 9-15 тақырыптарда экономикалық теорияның екінші бөлігі макроэкономиканың мәні анықталып оның агрегатты көрсеткіштері кестелер арқылы түсіндірілген.

Іріктелген қалаулы (элиталық) мамандарды қалыптастырудың маңызды шартының бірі болып теориялық дайындық қажет. Сондықтан оқырмандарға маңызды және қызықтырғыш ғылым экономикалық теорияны білуге жетістік тілейміз.

Курстың тақырыптары:

- 1 тақырып. Экономикалық теорияның пәні және әдістері. Экономикалық теорияның қоғам дамуындағы орны мен ролі
- 2 тақырып. Қоғамдық өндірістің негіздері
- 3 тақырып. Қоғамдық өндірістің түрлері
- 4 тақырып. Сұраныс пен ұсыныс теориясының негіздері
- 5 тақырып. Жеке-дара ұдайы өндіріс теориясының негіздері
- 6 тақырып. Нарықтық өндіріс факторының және факторлы табыстың құралымы
- 7 тақырып. Кәсіпорынның (фирманың) шығындары мен табысы
- 8 тақырып. Өндіріс факторларының нарығы және факторлық табыстардың қалыптасуы
- 9 тақырып. Ұлттық экономика жүйе ретінде
- 10 тақырып. Макроэкономикалық тепе-теңдік
- 11 тақырып. Экономикалық дамудың ауытқымалы болуы макроэкономика заңдылығы ретінде
- 12 тақырып. Жұмыссыздық және инфляция экономикалық тұрақсыздық көрінісі ретінде
- 13 тақырып. Экономикалық саясаттың негізгі бағыттары
- 14 тақырып. Экономикалық өсу
- 15 тақырып. Экономикалық теорияның халықаралық аспектілері

1 Тақырып. Экономикалық теорияның пәні және әдістері. Экономикалық теорияның қоғам дамуындағы орны мен ролі

1. *Экономикалық теорияның ғылым ретінде пайда болуы және дамуы. Экономикалық теорияның пәні.*
 2. *Экономикалық теорияның зерттеу әдістері.*
 3. *Экономикалық теорияның атқаратын функциялары. Экономикалық теория және экономикалық саясат.*
1. *Экономикалық теорияның ғылым ретінде пайда болуы және дамуы. Экономикалық теорияның пәні*

Экономикалық мектептің бағыттары және өкілдері	Пәні (немесе түйіндес түсініктер мен категориялар)
1	2
Антик құлдық кезеңдегі экономикалық ойлар. Ксенофонт, ежелгі грек философы (б.д.д. 430-350 жж.). «Экономика» түсінігінің авторы (гр. тіл. «ойкос» - үй, шаруашылық, «намос» - ереже, заң). Аристотель, ежелгі грек философы (б.д.д. 384-422 жж.)	Үй шаруашылығы. Оны көбейту әдістері. Оны дұрыс, саналы қолдануды білу. Шаруашылық саласын екі бағытқа бөлу: экономика және
Меркантилизм – нарықтық экономикалық қатынастардың пайда болуы кезіндегі экономикалық бағыт (XIV-XVIII ғғ.) Томас Мэн «1571-1641) «Сыртқы саудадағы – Англия байлығы»; А.Монкретьен (Франция), (1575-1621) «Саяси экономика трактаты» (1616 ж.) XX ғ. басына дейін альтернативасыз болған ғылымның жаңа атауы «саяси экономика» түсінігін айналымға кіргізген.	Шаруашылық өмірді, соның ішінде сауданы мемлекетпен үйлестіру және реттеу. Экономикада сауда капиталының ролін күшейтуге бағытталған протекционистік экономикалық саясат. Ақша-капитал формасы ретінде байлықтың көзі.

1	2
<p>Физиократтар мектебі (XVIII ғ.) Франсуа Кенэ (Франция, 1694-1774), Экономикалық кестенің авторы (өнімдер ағымының өзара байланысы) (1758), А.Тюрго (Франция, 1727-1781), Елдің экономикасын либерализациялауға тырысқан.</p>	<p>Байлықтың пайда болуы, оны өсіру және бөлу заңдылығы. Экономиканы табиғи негізде талдау (табиғи жүйе принципіне жақын). Екіншінің еңбегі кез келген байлықтың жалғыз көзі.</p>
<p>Классикалық саяси экономика (XVIII-XIX ғғ.) Адам Смит (Англия, 1723-1790), «Халықтың байлығының табиғаты және себебі туралы зерттеулер» (1776 ж.); Давид Рикардо (Англия 1772-1823) «Саяси экономиканың және салық салудың бастамасы» (1817); Жан Батист Сэй (Франция, 1767-1832). Үш факторлық концепция авторларының бірі; Дж. Милль (Англия, 1806-1873), «Саяси экономика негіздері» 1848 Классикалық мектеп идеяларын синтездеуші.</p>	<p>Байлықтың пайда болуы және оны еңбекшілердің, жер иелерінің және капиталистердің арасында бөлу туралы ғылым. Саяси экономика – экономикалық заңдар туралы ғылым (Дж. Милль). Өндіріс саласы мәселелерін басым зерттеу. «Экономикалық адам» және «нарықтың көрінбейтін қолы» түсініктері. Тауардың құны және еңбек бөлінісі теориясы. Ақша теориясы. Табыстар теориясы. Капитал теориясы. Ұдайы өндіріс теориясы.</p>
<p>Марксизм теориялық мектеп ретінде (XIX ғ.) К.Маркс (Германия, 1818-1883), «Капитал» (1867); Ф.Энгельс (Германия, 1820-1895), «Анти-Дюринг» (1878); Р.Люксембург (Германия, 1871-1919) «Капиталдың қорлануы» (1913).</p>	<p>Саяси экономияның пәні болып материалдық игіліктерді өндіру, бөлу, айырбастау және тұтыну процесі кезінде қалыптасатын адамдар арасындағы өндірістік (экономикалық) қатынас саналады. Бұл қатынастар объективті экономикалық заңдар</p>

1	2
	<p>жүйесі ретінде көрінеді.</p>
<p>Экономикалық ойдың неоклассикалық бағыты «маржиналды революцияның» екінші кезеңі (XIX-XX ғғ.) Альфред Маршалл (Англия, 1842-1924), неоклассикалық экономикалық теорияның негізін салушы, маржинализмнің «Кембридж мектебінің» лидері «Экономикс принциптері» (1890) Маршалдың бастамасымен 1902 ж. бастап «экономикс» деген атпен экономикалық теорияны жаңадан баяндау кіргізілді. Джон Бейтс Кларк (АҚШ, 1847-1938), маржинализмнің «Американдық мектебінің» негізін салушы; Вильфредо Парето (Италия, 1848-1923), маржинализмнің «лозан мектебінің» өкілі. «Саяси экономика курсы» (1898), «Саяси экономика ілімі» (1906).</p>	<p>Қажеттіліктерді қанағаттандыру үшін сирек ресурстарды оптималды орналастыру жүретін принциптерді оқу туралы ғылым. Нарықтық құн және баға белгіленімі теориясы. «Тепе-теңдік баға» сұраныс пен ұсыныстың қилысқан нүктесінде. Сұраныс икемділігі концепциясы. Статика және динамика туралы ілім. Макроэкономикалық тепе-теңдік. Қоғамның барлық табысын табыстың әртүрлі түрлеріне жіктеу. Қоғамдық максимум пайдалылық. «Парето оптимумы». Басым зерттеуі өндіріс емес айналыс саласы мәселелері.</p>
<p>Экономикаға қоғамның әлеуметтік бақылауы теориясы. Экономикалық ойдың институционалды бағыты (XX ғ.) Торстейн Веблен (АҚШ, 1857-1929) «Билеуші (бос) тап теориясы» (1899); Джон Р.Коммонс (АҚШ, 1862-1945); Уэсли К.Митчелл (АҚШ, 1874-</p>	<p>Институттар (экономикада және одан тыс алғашқы элемент қоғамдық қозғаушы күш) Талдау пәні болып әлеуметтік-экономикалық дамудың экономикалық және экономикалық емес мәселелері саналады.</p>

1	2
1948).	
Кейнстік теория (XX ғ.) Джон М.Кейнс (Англия, 1883-1946) Макроэкономикалық бағыттың негізін салушы. «Жұмысбастылықтың, пайыздың және ақшаның жалпы теориясы» 1936.	Экономиканы депрессия (тоқырау) жағдайында талдау. Ресурстардың сиректігі принципін, депрессия кезіндегі қуатты және жұмыссыздықты толық қолданбау шартымен ауыстыру. Мемлекеттің экономикалық саясаты.
Монетаризм (XX ғ.) Милтон Фридмен (АҚШ, 1912) «Ақшаның сандық теориясы»; Ирвинг Фишер (АҚШ, 1867-1947) «Ақшаның сатып алу күші: несиеге, пайызға және дағдарысқа оның қатынасы».	Ақша массасының қозғалысы экономикалық дамудың бастапқы негізі. Ақша массасы, көлемі және өндіріс көлемі арасындағы өзара байланыс.

2. Экономикалық теорияның зерттеу әдістері

Әдістің атаулары	Әдістің мазмұны
1	2
Дедукция	Жалпыдан жекеге қозғалыс: - жалпы теориялық жағдайдан – теорияның жеке аспектілеріне көшу; - теориялық қорытындылаудан – нақты фактілерге.
Индукция	Жекеден тұжырымдылауға қозғалыс: - жеке теориялық элементтерді қолдану негізінде теориялық концепция құру. - нақты фактілерді талдау негізінде теория құру.
Логика	Жүйелілік, дәлелдік негізде экономикалық ой тұжырымын құру.

1	2
Эмпирикалық	Логика заңдарын қолдану. Нақты фактілерді байқау жиынтығын жүйелеу және жинау негізінде экономикалық ой түйіндеу.
Талдау (анализ) Өңдеу (синтез)	Күрделі көріністерді (кешенді мәселелерді) элементтердің бірнеше ұсақ құрамдас бөлшектеріне айыру. Осы элементтерді автономды қарастыру. Қарастырылған көріністердің жеке бөліктерін талдау нәтижесінде оларды кешенді түсінікке, бір бүтінге қосу.
Ғылыми абстракция әдісі	Экономикалық талдаудан – іске қатысы жоқ экономикалық және экономикалық емес факторларды шығару, айырып тастау. Затты белгісінен, қасиетінен ажыратып ойша дерексіздендіру.
Факторлық талдау	Экономикалық көріністерді – оған өте көп санды әсерін тигізетін жағдайды (факторларды) кезекпен қарастыру жолымен оны зерттеу.
Экономика – математикалық үлгілеу (моделдеу) әдісі	Өртүрлі экономикалық көріністерді математикалық аппарат көмегімен нысаншыл (формальды) сипаттау. Әдістің мақсаты: - экономикалық ойларды түсіндіруде айқындық мәнділік беру; - экономиканы талдау кезінде сандық параметрлерді қолдану; - тәжірибеге қарамастан экономикалық нақтылықты зерттеу кезінде үлгі жасау.
Статистикалық әдіс	Зерттеуде статистикалық ақпараттарды қорытындылауға сүйену.
Компаративті талдау (компаративистика)	Өртүрлі экономикалық мәліметтер, түсініктер, көріністер арасында ұқсастықты табуға, салыстыруға, қолдануға негізделген әдіс.

1	2
«Басқадай тең жағдайлар шартымен» болжау, жорамал	Қарастырылатын көрініске әсерін тигізбейтін, талданатыннан (зерттелетіннен) басқа барлық факторлар жағдайға (мән-жайға) қабылданатын әдіс.
ҒЫЛЫМИ МАЗМҰНДАУ (БАЯНДАУ) ӘДІСТЕРІ	
Нормативті әдіс (немесе нормативті экономикалық теория)	
	Мазмұндау не «болу керек» емес «не бар» түрінде құрылады. Мысалы, айтылған пікір: «жоғары табысы бар адамдар табыс салығын көп төлеу керек, табыстары аздарға қарағанда» деген сөйлем нормативті. Берілген әдіс не жақсы не жаман деген адамдардың субъективті бағалау пікірін көрсетеді және этикалық түсінікке негізделеді, яғни қатаң экономикалық дәлелдеуге емес «әділеттілікке». Кедейлерге қарағанда әулеттілер салықтың көп ауыртпашылығын көтеретін, салық салудың нақты экономикалық тиімділігі – позитивті экономикалық теория оқитын (зерттейтін) пән болып саналады.
	Басым қолдану сферасы: саяси экономика
	Позитивті әдіс (немесе позитивті экономикалық теория)
	Экономикада не «болу керек» емес, не «бар» туралы баяндау. Мысалы: «салықтың төмендеуі, халықтың тұтынуға шығындарын өсіреді» - деген пікір салық салудың шығындарға әсерін зерттеу кезінде практикада дәлелденуі (расталуы) мүмкін немесе жалған болуы мүмкін. Позитивті экономикалық теория, экономикалық өзгермелі шама арасындағы қатынасты, осы арақатынасты өлшеуге, олардың сандық сипатын көрсетуге ұмтылады. Сонымен бірге, сол немесе басқа ауыспалы өзгерген кезде экономика процесінде не пайда болатынына болжау жүргізуді мақсат етіп қояды. Позитивті экономикалық теорияны жиі «таза теория» облысы деп атайды.

Басым қолдану сферасы: экономика		
Каузальды және функционалды әдістерге сипаттама		
Артықшылығы		Кемшілігі
Каузальды әдіс	1. Мағыналық блоктардың (түсініктер, категориялар) логикалық жүйелілігі. 2. Құбылысты талдаудың сапалық жағы.	1. Бастапқы бөлімін табу қажеттілігі. 2. Құбылыстар арасындағы тәуелділікті сандық өлшеу қиындығы.
Функционалды әдіс	1. Экономикалық құбылыстардың өзара әсерін көрсету мүмкіншілігі. 2. Сандық өлшеудің мүмкіншілігі.	1. Сандық фактормен анықталатын математикалық моделдердің шектеулілігі.

*3. Экономикалық теорияның атқаратын функциялары.
Экономикалық теория және экономикалық саясат*

Функциялары	Мазмұны
1	2
Танырлық	Экономикалық теория қоғамның экономикасын оқып түсіндіруге бейімделген. Экономикалық көріністерді, олардың дамуын, заңдылықтарын, оның көріну тенденциясын зерттеуге мүмкіндік береді.
Әдіснамалық	Экономикалық ғылымның барлық жүйесі үшін теориялық және әдіснамалық база (негіз) болып саналады.
Сынау	Экономикалық қатынастарды жан-жақты талдау арқылы зерттелетін процесстердің

	қалай оңды, солай теріс жақтарын айқындап,
1	2
	осы көріністерді объективті бағалауға мүмкіндік береді.
Болжамдық	Ғылыми болжам негізінде экономикалық дамудың жолын оның болашағын болжап біледі.
Прагматикалық	Қалай микро молай макро деңгейде шаруашылықты экономикалық ұйымдастыру принциптерін жасауды, сонымен бірге мемлекеттің экономикалық саясатын негіздеуді білдіреді.



Өзін өзі тексеру тестілері:

1. Экономикалық теория зерттейді:

- A) Адамдардың табиғатқа және затқа қатынасын
- B) Адамдардың шексіз қажеттілігін қанағаттандыру үшін қоғамдағы шектеулі ресурстарды
- C) Өндірістік факторларды
- D) Заттың табиғатқа қатынасын
- E) Еңбек ресурстарын
- F) Қоғамдық өндірістегі адамдар арасындағы қатынасты
- G) Адамдардың өзара қатынасын
- H) Шаруашылық жүргізу жүйесін, адамның қоғамға қатынасын

2. Экономикалық теорияның зерттеу әдістерінің бірі жеке әдістер:

- A) Экономикалық теорияны абстракциялық қарастыру
- B) Табысы шектелген нақты тұтынушыға көмек беру
- C) Айналым, төлем, қор жинау
- D) Эндогенді
- E) Заңдар мен категориялар
- F) Кәсіпкерлер арасындағы пайданы бөлу
- G) Экзогенді
- H) Баланстық, функционалдық

3. Төменде көрсетілген бағыттар мен экономикалық мектептердің қайсысы XX ғасырда қалыптасты:

- A) Классикалық мектеп
- B) Маркстік
- C) Кейнсиандық
- D) Маржинализм
- E) Меркантилизм
- F) Алғашқы меркантилизм

5. Физиократтар мектебінің өкілдері:

- A) Т.Мен
- B) Ф.Кенэ, А.Тюрго, Дюпон де Немур
- C) У.Петти, А.Смит, Д.Рикардо
- D) К.Менгер
- E) Маршалл
- F) Ф.Визен

2 тақырып. Қоғамдық өндірістің негіздері

1. Қоғамдық өндірістің мәні және ұдайы өндіріс. Экономикалық игіліктер және қажеттіліктер. Өндіріс ресурстары және өндіріс факторлары.
2. Қоғамдық өндірісті экономикалық ұйымдастыру. Өндіріс мүмкіншілігі графигі оны талдау.
3. Меншіктің құқықтық және экономикалық мәні. Меншікті экономикалық жүзеге асыру және меншіктің құқықтық теориясы. Жеке меншік институты.
4. Әлеуметтік-экономикалық жүйелер, оны топтастырудың негізгі белгілері. Экономикалық дамудың қазіргі модельдері.

1. Қоғамдық өндірістің мәні және ұдайы өндіріс. Экономикалық игіліктер және қажеттіліктер. Өндіріс ресурстары және өндіріс факторлары

Игіліктер (түрлерін классификациялау)		
Критерийлері: игіліктерді өндіруге адамның қатысуы		
Экономикалық	Сипаттау ерекшелігі	- сирек, шеттелген саны - өндіріске шығындалу қажеттігі - нарықтық бағасының болуы
Экономикалық емес (еркін)	Сипаттау ерекшелігі	- шексіз саны - өндіріске шығынның болмауы - нарықтық бағасы жоқ
Критерийлері: игіліктер субстанциясы (ішкі бірлігі)		
Материалдық (игіліктің заттық формасы)	Сипаттау ерекшелігі	өндірісі және тұтынуы әр түрлі уақытта жүргізіледі
Материалдық емес (игіліктер)	Сипаттау ерекшелігі	- өндірісі және тұтынуы бір мезгілде - қызметтер меншікке алынбайды - қызметтерді сақтау мүмкін емес

Критерийлері: нарықтық жүйенің өзімен немесе мемлекетпен жасалатындар		
Жеке	Нарықтық жүйемен жасалады және кім оған төледі соған ғана тиісті	
Қоғамдық	Барлық азаматтарға мемлекетпен беріледі (ішкі және сыртқы қауіпсіздік, құқықтық тәртіп, әлеуметтік игіліктер)	
Критерийлері: қолдану сипаты		
Тұтынушылық (тура)	Күнделікті тұтыну игіліктері	
Өндірістік (жанама)	Өндірістік ресурстар (құралдар, ғимараттар, жер, квалификация)	
Критерийлері: бір-біріне ара қатынасы сипатына байланысты		
Комплиментарлы игіліктер	Тұтыну процесі кезінде бір-бірін толтыра алатын игіліктер	
Субститутты	Бір-бірін (альтернативті) ауыстыратын игіліктер	

Критерийлері: тұтыну ұзақтығы		
Қысқа мерзімдік тұтыну	Қызмет ету мерзімі бір жылға дейінгі	
Ұзақ мерзімдік тұтыну	Қызмет ету мерзімі бір жылдан артық	

Қажеттіктер (классификациялау түрлері)		
Критерийлер: қажеттікті кідіруге болмайтын яғни шұғылдық қажеттілік дәрежесі		
Экзистенті (алғашқы)	Адамның тіршілік етуі үшін керектілер: тамақ, киімдер, үй – адамның өмір сүруі үшін алғашқы қажеттіктердің барлығы	
Люксті (екіншілікті)	Мәдениетке, молшылық заттарына қажеттік: оқу, өнер, саяхаттау, көңіл көтеру, әшекей бұйымдары – адам өмірін әдемі, жағымды қылдыратынның барлығы.	

Критерийлер: қамту дәрежесі		
Жекелік	Әрбір жеке адамда туындайды және жеке, дербес шешім қабылдау арқылы қанағаттандырылады (жеке күтім заттары, тұрмыс техникалары, жеке транспорт, дәрігер көмегі)	
Ұжымдық	Белгілі ұжым, әлеуметтік топ немесе барлық ұлттық шегінде қанағаттандыруға болатын қажеттік (қоғамдық қауіпсіздік әлеуметтік қамтамасыз ету инфрақұрылым объектілері)	
Критерийлері: нарықтық жүйенің өзімен немесе мемлекетпен жасалатындар		
Жеке	Нарықтық жүйемен жасалады және кім оған төледі соған ғана тиісті	
Қоғамдық	Барлық азаматтарға мемлекетпен беріледі (ішкі және сыртқы қауіпсіздік, құқықтық тәртіп, әлеуметтік игіліктер)	
Критерийлер: тұтынуды жете түсіну (ұғыну) дәрежесі		
Түсіну (анық)	Адамда түсінікті, белгілі, қалыптасқан қажеттік	
Түсінікті емес (жасырын)	Адам әлі нақты сезбеген, қоғамның экономикалық даму процесі кезінде пайда болатын қажеттік. Бұл қажеттіктерді өндіріс сферасының өкілдері (білдіруге) (оятуға) ұмтылатын қажеттік.	
Критерийлер: игілікті алу, иемдену мүмкіншілігі		
Төлеуге қабілеті бар қажеттік		
Төлеуге қабілеті жоқ қажеттік		
Критерийлер: қанағаттану фактісіне байланысты қажеттіктердің эволюциясы (Маслоу пирамидасы, психологиялық классификациялау)		
<ol style="list-style-type: none"> Негізгі физиологиялық Қауіпсіздік Әлеуметтік (жанұяға тиістілігі, құрмет, сый) Өзін-өзі бағалау қажеттігі (статус) Өзін-өзі дамыту және іске асыру қажеттігі. 		

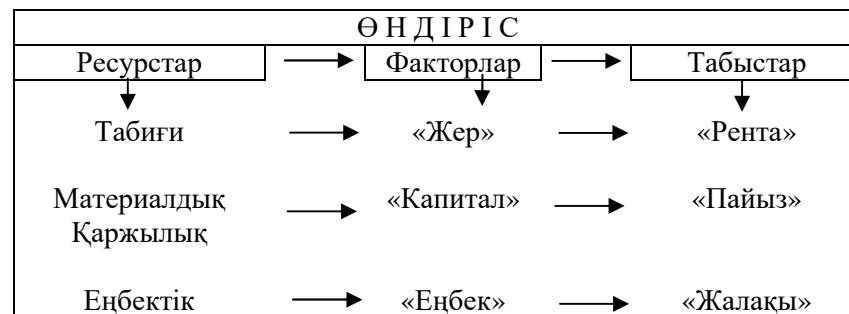

2. Қоғамдық өндірісті экономикалық ұйымдастыру. Өндіріс мүмкіншілігі графигі оны талдау

Өндірісті экономикалық ұйымдастырудың мәні, барлық салаларда және барлық деңгейде оның тиімділігі нәтиже мөлшерін шығындар мөлшеріне жатқыздан шығады.

Өндірісті экономикалық ұйымдастыру



Өндірісті экономикалық емес ұйымдастыру

Өндірістің экономикалық нәтижесі бұл, тұтынушының нақты қажеттігіне сәйкес келетін тиімді өндірілген өнім.

$$\frac{\text{нәтиже } \Sigma}{\text{шығын } \Sigma} = \text{тұтыну } \Sigma$$

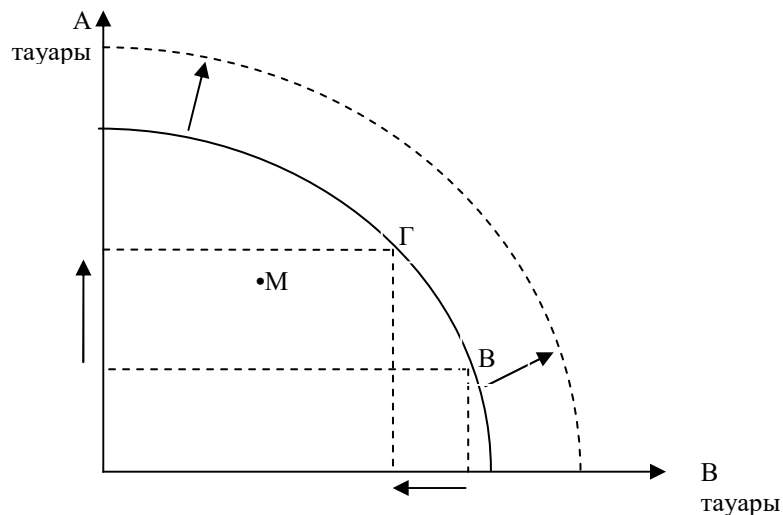

Өндіріс мүмкіншілігі графигі

3. Меншіктің құқықтық және экономикалық мәні. Меншікті экономикалық жүзеге асыру және меншіктің құқықтық теориясы. Жеке меншік институты

«МЕНШІК» ЭКОНОМИКАЛЫҚ КАТЕГОРИЯ	
«Меншік» категориясы материалдық игіліктерді иелену туралы адамдар арасындағы объективті қатынасты білдіреді	
«Меншік» категориясының аспектілері	
Субъект – объект қатынасы, адамның затқа қатынасы (онымен не істей алады не істей алмайды)	Субъект – субъект қатынасы, меншік иелері және басқа адамдар арасында пайда болады (меншік иесінде қоршаған ортаға қатысты қандай құқығы және міндеті бар)

МЕНШІК ҚҰҚЫҚТЫҚ ҚАТЫНАСТАРДЫҢ ЖИЫНТЫҒЫ РЕТІНДЕ
Меншік құқықтардың жиынталымы (пучок) ретінде
1. Иелену құқығы
2. Пайдалану құқығы
3. Басқару құқығы
4. Табысқа құқық
5. Жоюға (құртуға), өзгертуге, сатуға құқық
6. Меншіктің қауіпсіздігіне құқық
7. Әсіет етіп қалдыруға және мұрагерлікке құқық
8. Игілікке мерзімсіз ие болу құқығы
9. Қоршаған ортаға зиян әкелетінді қолдануға құқық
10. Өндіріп алуға (қарызды төлеуге) құқық
11. Меншікке өкілдікті (берілген билікті) қайтару құқығы (келісім мерзімінің бітуі, оларды басқаға өткізу немесе тапсыру)

4. Әлеуметтік-экономикалық жүйелер, оны топтастырудың негізгі белгілері. Экономикалық дамудың қазіргі модельдері

ЭКОНОМИКАЛЫҚ ЖҮЙЕЛЕРДІҢ ТҮРЛЕРІ (ТИПТЕРІ) (неоклассикалық мектеп тұрғысынан)		
	Дәстүрлі экономикалық жүйе	Классификациялау критерийлері – негізгі үш сұрақты шешу әдістері - Не өндіру керек? - Қалай өндіру керек? - Кім үшін өндіру керек?
	Орталықтан – басқарылатын экономикалық жүйе	
	Нарықтық экономикалық жүйе	
	Аралас экономикалық жүйе	

B тауары

ЭКОНОМИКАЛЫҚ ЖҮЙЕЛЕРДІҢ ҰЛТТЫҚ МОДЕЛЬДЕРІ	
1	2
Ұлттық модельдер	<ul style="list-style-type: none"> • Икемді еңбектік және тауарлық нарық • Салықтың төмен деңгейі • Қатты бәсеке

1	2
	<ul style="list-style-type: none"> • Акционерлер капитализмі (корпоративтік экономика)
Шведтік модель	<ul style="list-style-type: none"> • Салыстырмалы ашық нарық • Жалақы ставкаларының аз айырмашылығы • Жұмысбастылықты көтермелеу бағдарламасы
Германия моделі (Өлеуметтік нарықтық шаруашылық)	<ul style="list-style-type: none"> • Ірі инвестицияға жағдай жасайтын фирмалар мен банктердің арасындағы тығыз байланыстар • Жалақы ставкаларының аз алшақтығы • Жалпы және профессионалды білімнің жоғарғы деңгейі • Жалпы әл-ауқатқа жомарттық мемлекет
Жапондық модель	<ul style="list-style-type: none"> • Жұмысшылардың квалификациясының жоғарылығы және олардың фирма мүддесіне берілгендігі • Мемлекетпен берілетін қызметтің жоғарғы сапалығы (әсіресе білім облысында) • Банктер мен басқа фирмалардың арасындағы тығыз байланыс.
Қытайлық модель	<ul style="list-style-type: none"> • Өлемдік саясат пен экономика жоғарғы дәрежеде бейімделуі. • Қатаң саяси билік пен экономикадағы либерализмнің үйлесімі. • Ұлттың еңбеккерлігі.

Өзін өзі тексеру тестілері:

1. Өндіріс факторы:

- A) Дәстүрлі ресурстар
- B) Қолданылған ресурстар
- C) Қолданылатын ресурстар
- D) Өндірісте болатын ресурстар
- E) Тек қана табиғи ресурстар
- F) шикізаттар
- G) материалдар

H) Елдің барлық ресурстары

2. Өндіріс:

- A) материалдық және рухани игіліктерді өндіру
- B) адамдардың шексіз қажеттіліктерін қанағаттандыруға қажетті игіліктерге айналдыру процесі
- C) тауарлар мен қызметтерді өндіруге өндіріс факторларын қолдану процесі
- D) бір өнім өндірудегі минимум
- E) жаңа технологияларды өндіріс процесіне енгізу
- F) екі өнім өндірудегі максимум
- G) тауарларды өндіруде үздіксіз қайталанып отыратын процесс
- H) өндіріс факторларын қолдана отырып өндіретін процесс

3. Өндірісті экономикалық ұйымдастырудың басты күштері:

- A) мемлекеттік қауіпсіздікті қамтамасыз ету
- B) барлық қоғам мүшелерінің материалдық қажеттіліктерін қанағаттандыру
- C) қоғамда әлеуметтік әділеттілікті орнату
- D) экономикалық ресурстарды минималды жұмсау және максималды өндіріс нәтижесін алу
- E) барлық қоғам мүшелерінің материалдық қажеттіліктерін қанағаттандыра алу
- F) максималды өндіріс нәтижесін алу
- G) еңбек ресурстарымен толығымен қанағаттандыру
- H) экономикалық ресурстарды максималды жұмсау
- I) минималды өндіріс нәтижесін алу

4. Экономикалық жүйенің басты міндеттері:

- A) Өндірістің техникалық жағдайын анықтау.
- B) Жұмыссыздық пен инфляцияны жою.
- C) Баға белгілеу қызметі.
- D) Жекелеген экономикалық субъектілер қызметін сәйкестендіру.
- E) Өндірістің ұлғаюы мен экономикалық өсуді қамтамасыз ету.
- F) Әділетті қоғамдық құрылыс орнату.
- G) Ақпараттық қызмет.
- H) Әдістемелік қызмет.

3 тақырып. Қоғамдық өндірістің түрлері

1. Нарық экономикалық жүйе ретінде. Нарықтың инфрақұрылымы.
2. Қазақстандық нарықтың экономика үлгісі.
3. Бәсекенің мәні. Жетілген бәсеке теориясы. Жетілмеген бәсекелі нарықтың негізгі типтері. Таза монополия өніміне сұраныстың ерекшелігі.
4. Монополистік бәсеке нарығы. Олигополистік бәсеке нарығы, оның модельдері. Антимонополиялық заңдылық және антимонополиялық саясат.

1. Нарық экономикалық жүйе ретінде. Нарықтың инфрақұрылымы

НАРЫҚТЫҚ ЖҮЙЕ ЭКОНОМИКАЛЫҚ КӨРІНІС РЕТІНДЕ	
«Нарықтық жүйе» түсінік аспектісі	Аспектiлердiң мазмұны
Экономикалық нақтылық	Шаруашылықтың формасы (нысаны) және әдістері туралы субъектілермен қабылдайтын шешімнің, экономикалық байланыстың жиынтығы.
Ғылыми талдау объектісі	«Нарық» түсінігі ғылыми категория ретінде. Ф.Хайектің айтуынша нарықтық жүйе спонтанды немесе өздігінен пайда болатын шаруашылықты тәртіп. Орталықсыздандырылған баға механизмі негізінде, өндірушілердің және тұтынушылардың өзара әрекеті әдісін білдіреді.

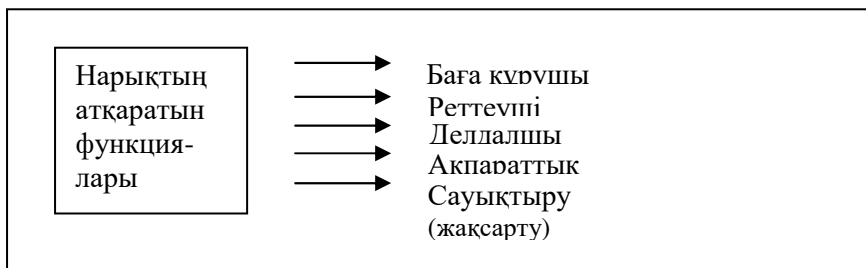

НАРЫҚ ИНСТИТУТ РЕТІНДЕ	
Жалпы көзқарас	
Экономикалық жүйеде нарық спонтанды үйлестіруді, стихиялық тәртіпті білдіреді	
Нақты көзқарас	
I. Экономикалық бағыттағы (мінез-құлық) ережелердің, нормалардың, дәстүрлердің жиынтығы	
<ul style="list-style-type: none"> - коммерциялық келісімді жасау формалары және әдістері - джентельмендік келісім жағдайы - талапты, заңды қарастыру тәртібі - жарнама компанияларының уақыты және әдістері - сатып алушыларға психологиялық әсер ету әдістері - тауарларды маусымдық жаппай сату - дүкендердің жұмыс істеу уақыты 	
II. Мекемелердің жиынтығы	
<ul style="list-style-type: none"> - фирмалар, корпорациялар - биржалар (бағалы қағаз, тауарлар, жұмыс күші) - банктер - сауда орталықтары, дүкендер - кәсіпкерлер одағы және кәсіподақтар палаталар - антимонополиялық комитет 	

ЭКОНОМИКАЛЫҚ СУБЪЕКТІЛЕР (АГЕНТТЕР)		
Неоклассикалық мектеп		
	Үй шаруашылығы	Үй шаруашылығын жүргізумен байланысты операциялар жасайтын субъектілер (көбінесе – тұтынушылар). Барлық ресурстар үй шаруашылығының иелігінде. Пайда табу сферасы – табысқа алынған игіліктерден максимум пайдалық алу
	Фирмалар	Өндірістік қызмет және инвестиция жүргізетін жеке шаруашылық бірлік. Пайда табу сферасы – пайданы максимизациялау және оны өзінің

	жеке тұтынуына өндірісті кеңейтуге қолданады.
Мемлекет	Қоғамдық игіліктерді жасауды қамтамасыз ететін субъект (орган, институт). Ресурстардың бір бөлігін қайтадан бөледі. Мүдделі сферасы – экономикалық саясатты іске асыру үшін барлық субъектілердің өзара қатынасын координациялау және реттеуші қызмет.
Марксизм мектебі	
Классификациялауға экономикалық бағыт (социализм теориясы)	
Қоғам	Дифференциалды мүдделерді координациялау арқылы экономикадағы барлық субъектілердің өзара әрекеттері. Координацияны қамтамасыз ететін жоспарлау және өндіріс құрал жабдығына жеке меншіктің болмауы.
Ұжым	
Жұмысшы	

НАРЫҚТЫҢ ТҮРЛЕРІ (ТИПТЕРІ) (жіктелім критерийі – айырбас заты)	
I. Өндіріс факторлары нарығы	
	1. Жер нарығы (табиғи ресурстар, жер учаскілері және қозғалмайтын мүлік): – жер учаскілері, – өндірістік ғимарат, – офистік бөлме, – үй-жай.
	2. Еңбек нарығы
	3. Капитал нарығы: – қарыз несие (мақсаты – инвестициялық тауарлар сатып алу)
	- ипотекалар, - облигациялар,

	- акциялар.
II. Игіліктер нарығы	
	1. Тұтынушылық тауарлары (тауарлар мен қызметтер) 2. Инвестициялық тауарлар (шикізаттар мен құрал-жабдықтар)

НАРЫҚ ФОРМАЛАРЫ			
Жіктелім критерийі: нарыққа қатысушылар саны			
Ұсыныс қатысушылары	Сұраныс қатысушылары		
	Көп	бірнешеу	біреу
көп	Жетілген бәсеке	Сұраныс олигополиясы	Сұраныс монополиясы (монопсония)
бірнешеу	Ұсыныс олигополиясы	Екі жақты олигополия	Сұраныстың шектелген монополиясы (шектелген монопсония)
біреу	Ұсыныс монополия	Ұсыныстың шектелген монополиясы	Екі жақты монополия

2. Қазақстандық нарықтық экономика үлгісі

1. Меншіктің негізгі түрлерін үлестіре және өзара дамыта отырып бәсекелестікке негізделген әлеуметтік нарықтық экономика
2. Әрбір адамның экономикалық тұрғыдан өзін айқындау принципін іске асыру үшін құқықтық-экономикалық жағдайлар жасау.
3. Табиғи ресурстар негізінде дүниежүзілік тауар нарығында өзінің орнын айқындап және ғылымды көп қажет ететін салалардың жедел дамуы.
4. Шетелдік және отандық техника мен технологияларды қатыстыра отырып экспорттық және импорттық өндірістердің орнын алмастыратын экономика.

3. Бәсекенің мәні. Жетілген бәсеке теориясы. Жетілген бәсекелі нарықтың негізгі типтері. Таза монополия өніміне сұраныстың ерекшелігі

НАРЫҚТЫҚ ҚҰРЫЛЫМНЫҢ ЖИЫНТЫҒЫ			
1	2	3	4
Бәсеке типтері	Нарықтық құрылымның атауы	Берілген нарықтық құрылымға тән сипаттамалар	Берілген нарықтық құрылымда фирма жағынан бағаға бақылау жасау дәрежесі
Жетілген бәсеке	Жетілген бәсеке	Бір-біріне тәуелсіз көптеген өндірушілердің жұмыс істеуі. Өндірілген өнім стандартты яғни бір түрлі. Нарық және өнім туралы толық ақпарат. Салаға кіру және шығудың төмен тосқаулы.	Жеке фирмалар нарықтағы бағаны бақыламайды
Жетілген бәсеке	Монополистік бәсеке	Бір-біріне тәуелсіз көптеген өндірушілердің жұмыс істеуі. Өндірілген өнім дифференциалды	Жеке фирма жағынан нарықтық бағаға ішінара (жартылай)
		яғни көптеген ауыстырушысы бар. Салаға кіруге төмен тосқауыл.	бақылау жасау.

1	2	3	4
		Келісім жасау мүмкіншілігі жоқ.	
Жетілген бәсеке	Олигополия	Әрбір фирмада нарықтың үлесі жоғары бірнеше өндірушілер. Фирмалар бір-біріне тәуелді. Өндірілген өнім дифференциалды немесе бір түрлі. Салаға кірудің тосқауылы жоғары. Фирмалар келісім жасауы мүмкін.	Фирмалар нарықтық бағаға жартылай бақылау жасайды.
Жетілген бәсеке	Монополия	Нарықта жалғыз өндіруші немесе ерекше өнім жасаушы. Нарықтық билік монополиялық жоғары баға құруға мүмкіндік береді. Салаға кіруге өте жоғары тосқауыл. Баға диверсификациясын (эграраптан-дыру) саясатын жүргізуі мүмкін.	Фирма нарықтық бағаны елеулі бақылайды

ЖЕТІЛГЕН БӘСЕКЕ: құрамдас түсініктер		
Жетілген бәсеке нарығы		
Жағдайларының ерекшеліктері	1. Өнім өндірушілер көп. 2. Стандартты өнім шығару. 3. Толық ақпарат (баға). 4. Салаға кіру және шығу тосқауылдарының төмен болуы.	Мысалғы салалар: ауыл шаруашылығы өнімдері
Жетілген бәсекелес фирма		
Жағдайларының ерекшеліктері	1. Нарықтық үлесінің аз болуы. 2. Нарықтық бағаны бақыламайды, өзінде баға саясаты жоқ. 3. Фирма нарықта тұрақты бағамен жұмыс істейді, нарықты толтыра алмайды.	Мысалғы фирмалар: ұсақ фермерлік шаруашылықтар; «челноктар»; көшеде сататын зейнеткерлер

Сатылатын өнімнің көлеміне қарамастан жетілген бәсекелес фирма өзінің өніміне нарықпен берілген бағаны қабылдайды.

Жетілген бәсекенің негізгі белгісі (критеріі) фирманың өніміне абсолютті икемді сұраныстың болуы

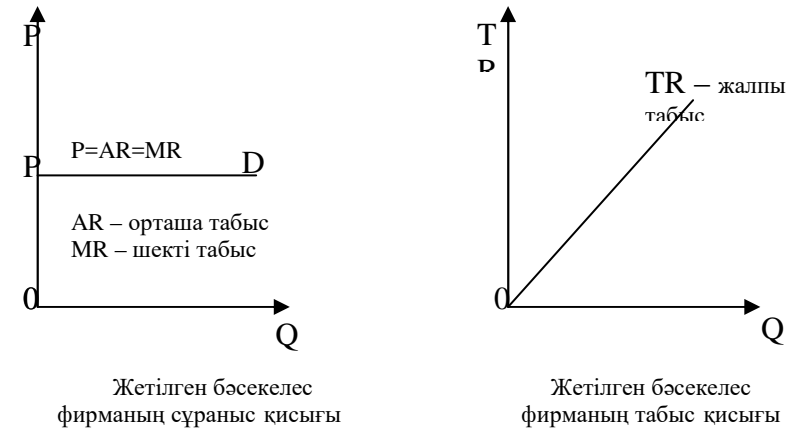

Жетілген бәсекелес фирма максимум пайда алатын өндіріс деңгейін анықтау үшін екі жол әдіс қолданылады:
 1) табыс (TR) және шығындарды (TC) салыстыру арқылы;
 2) шекті табыс (MR) және шекті шығындарды MC салыстыру арқылы.

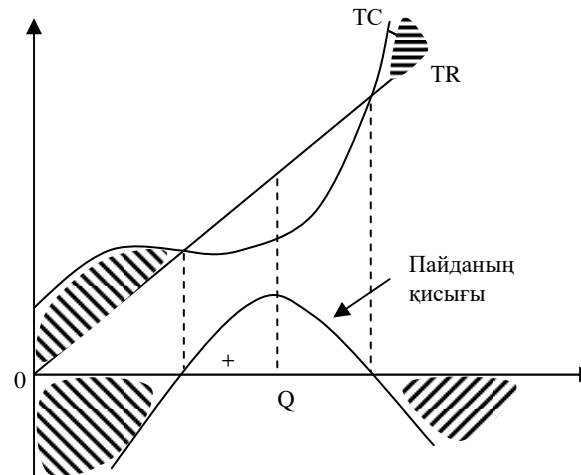

Жетілген бәсекелес фирма қызметін оңтайландыру (оптимизациялау).

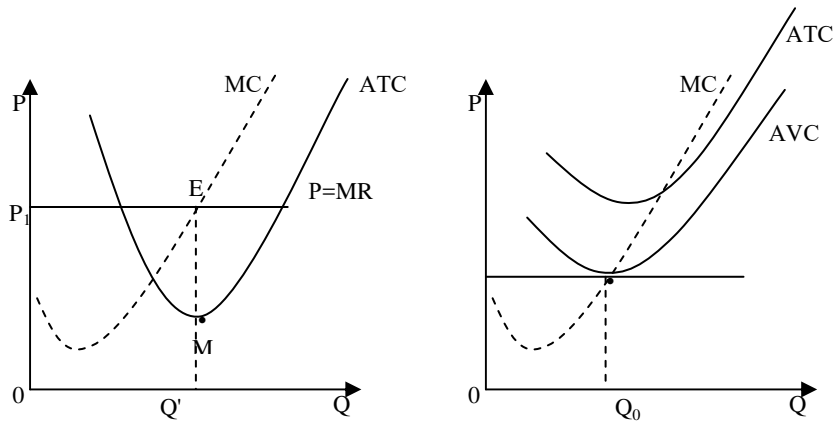

Жетілген бәсекелес фирманың қызметі

Өндірісті тоқтату жағдайы

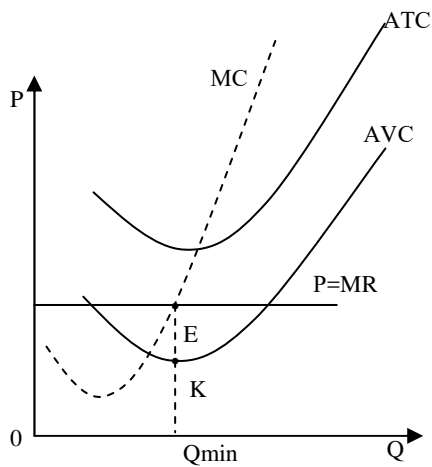

Фирманың шығындарын азайту жағдайы

МОНОПОЛИЯ ФОРМАЛАРЫ		
	Ашық монополия	Нарықта қандайда – бір тауарды жалғыз сатушы. Монополиялық билікке жетуі, бәсекені қорғау саласындағы мемлекеттен алатын арнайы құқығының болмауы. Мысалы патент.
	Жабық монополия	Мемлекеттен алынған арнайы құқығы бар фирма – монополист. Ол бәсекеге қатысты мемлекетпен ұсынған заңды шектеуден қорғалған. Мұндай жағдай, салаға басқа фирмалардың кіруі шектелген кезде пайда болады: <ul style="list-style-type: none"> - лицензия (рұқсат қағаз) алу шартымен; - авторлық құқық, патент қорғау; - берілген қызметтің түрімен шұғылдануға рұқсаттың болуы.
	Табиғи монополия	Тауарлармен қызметтерді сатуға және өндіруге арнайы танылған (мақұлданған), сөзсіз болатын монополия. Монополистің мемлекет және халық үшін пайдасы бар немесе табиғи құқығы бар. Мұнда бәсекенің болуы мүмкін емес. Табиғи монополияның негізі – технологияның ерекшелігі және тұтынушыларға қызмет көрсету. Мысалы: энергетикалық және коммуналдық қызмет, сумен қамтамасыз ету, темір жол қатынасы.

НАРЫҚТАҒЫ МОНОПОЛИСТІҢ ӨРЕКЕТІ: ПАЙДАНЫ МАКСИМИЗАЦИЯЛАУ ӘДІСТЕРІ	
Жалпы табыс (TR) және жалпы шығындарды (TC) салыстыру әдісі	
Шекті табыс (MR) және шекті шығындарды (MC) салыстыру әдісі (Қысқа мерзімдік кезеңде монополияның тепе-теңдігі графигі)	

МОНОПОЛИЯНЫҢ ӨРЕКШЕЛІКТЕРІ
<p>Өнімнің сиректігі</p> <p>Белгілі салада жалғыз</p> <p>Нарыққа кірудің</p> <p>Толық ақпараттың болуы</p>

4. Монополистік бәсеке нарығы. Оligopolistік бәсеке нарығы, оның модельдері. Антимонополиялық заңдылық және антимонополиялық саясат

Монополистік бәсекенің бар болу шарттары:

1. Өндірілетін өнім түрінің дифференциациясы (саралануы)
2. Ұсақ өндірушілердің көп саны.

МОНОЛИСТІК БӘСЕКЕГЕ СИПАТТАМА	
<ol style="list-style-type: none"> 1. Өнімнің саралануы («микронарықта» өнім бірегей) 2. Ақпаратқа қол жетімділіктің кейбір шектеулері 3. Көптеген фирмалар және мөлшері аз 4. Нарыққа кіру және шығу тосқауылы 	<p>Монополия</p> <p>Жетілген бәсеке төмен</p>
<p>Монополистік бәсеке құрылымына мысал: тағам өнімдері, киім, аяқ киім, кітап басылымы, медицина тауарлары (дәрі-дәрмек, витаминдер, гигиена заттары) ресторандар, шаштараздар, техникалық қызмет көрсету станциялары т.б.</p>	

МОНОПОЛИСТІК БӘСЕКЕ:	
Жағымды жақтары	Монополистік бәсекелестер арасындағы жарыстың жоғарғы дәрежесі, өндірілетін өнімнің сапалық сипатын көтереді, оның әртүрлілігін қамтамасыз етеді және сатудан кейінгі

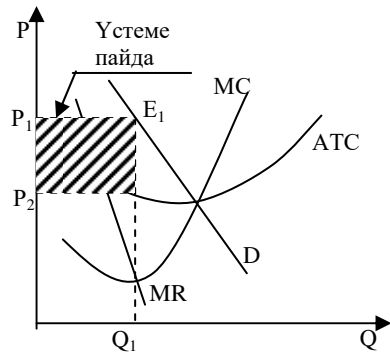

Фирманың қысқа мерзімдегі тепе-теңдігі

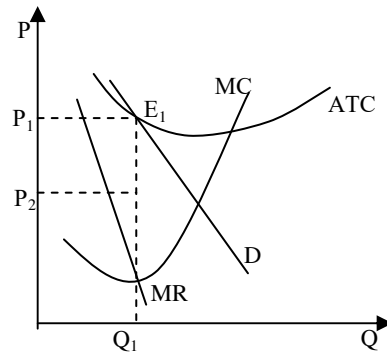

Фирманың ұзақ мерзімдегі тепе-теңдігі

ОЛИГОПОЛИСТ ФИРМАНЫҢ НАРЫҚТАҒЫ ӘРЕКЕТІНІҢ ЗАҢДЫЛЫҒЫ

- Белгілі салада олигополистердің бір-біріне өзара бейімделуі.
- Нарықтағы олигополист фирмалар әрекеттерінің моделдері (үлгілері):
 - Үйлеспеген олигополия (фирмалар байланысқа бармайды);
 - Картел құру (өндіріс көлемін анықтауға және бағасын құруға ұмтылатын, фирмалардың жасырын келісімі);
 - Картелге ұқсас нарықтың құрылымын құру (фирмалар бәсекелестері үшін әрекеттерін түсінікті көрсетеді).
- Бағаға әсер ету мүмкіншілігі:
 - Бағаға әсер ету мүмкіншілігі (бірақ монополияға қарағанда төмен);
 - Бағамен айла-шарғы жасау;
 - Бағасыз бәсеке.
- Басқа бәсекелес фирмалар әрекеттерінің өзгеруіне олигополистің реакциясының сипаты:
 - Бір олигополист бағаны өзгертсе басқа олигополист оны байқамайды;
 - Лидер – фирма бағаны өзгертсе, басқа фирмалар да өзгертеді (әдетте төмен қарай). Соңында үйлеспеген

олигополия жағдайында «сұраныстың сынық қисығы моделі» қалыптасады.

Өзін өзі тексеру тестілері:

- Капиталды құру мен кеңейту үшін салынатын қажетті ақша мөлшері:
 - пайда
 - рента
 - пайыз
 - инвестиция
 - жалақы
 - шетелдік инвестиция
 - факторлық табыс
 - отандық инвестиция
- Өндіріс факторлары нарығындағы қалыптасқан баға:
 - Рента
 - Табыс
 - Пайыз
 - Сыйақы
 - Дивиденд
 - шетелдік инвестиция

4 тақырып. Сұраныс пен ұсыныс теориясының негіздері

1. Сұраныс және ұсыныс заңы, факторлары
2. Сұраныс және ұсыныс икемділігі концепциясы

1. Сұраныс және ұсыныс заңы, факторлары

СҰРАНЫС ЗЕРТТЕУ ОБЪЕКТИСІ РЕТІНДЕ (А.Маршалл)	
	1. Классиктердің еңбектерінде (Рикардо және оның ізбасарлары) құн категориясын талдау кезінде шамадан тыс өндіріс шығындарына көп мән беріледі (яғни ұсыныс факторына). Негізінде сұраныс факторы құнды жасау кезінде ұсыныс факторы сияқты да маңызды рөлді атқарады.
	2. Сұраныс теориясы (ұсыныс теориясымен салыстырғанда) әлі нәрестелік жаста. Салыстырмалы түрде сұранысты өлшеу әдістері нашар дамыған. Экономикалық теорияның дамуы үшін дәлме-дәл аргументтерді қолдану қажет, бұл математикалық анализді, анық көрсеткіштер жүйесін, қолдану мүмкіншілігін білдіреді.
	3. XIX ғасырдан XX ғасырға өту кезінде дамыған елдердегі қоғамның жағдайы, тұрғындардың жалпы әлауқатын көтеру мақсатын орындауы қажет, деңгейіне жетті. Сұранысты, қажеттікті зерттеу – ұлттың әлауқатын одан әрі шешудің бір жолы.

СҰРАНЫС ЗАҢЫ: түсіндіру варианттары																								
Кестелік (сұраныс шкаласын құру жолымен)																								
Сұраныс шкаласы (кестесі) – бұл баға (P_d) және сұраныс көлемі (Q_d) мағынасының реті	<table border="1"> <thead> <tr> <th colspan="2">Сұраныс шкаласы (кестесі)</th> </tr> <tr> <th>P_d тең</th> <th>1</th> <th>2</th> <th>3</th> <th>4</th> <th>5</th> <th>6</th> </tr> </thead> <tbody> <tr> <td>Q_d</td> <td>2</td> <td>1</td> <td>1</td> <td>8</td> <td>5</td> <td>2</td> </tr> <tr> <td>шт.</td> <td>0</td> <td>6</td> <td>0</td> <td></td> <td></td> <td></td> </tr> </tbody> </table>	Сұраныс шкаласы (кестесі)		P_d тең	1	2	3	4	5	6	Q_d	2	1	1	8	5	2	шт.	0	6	0			
Сұраныс шкаласы (кестесі)																								
P_d тең	1	2	3	4	5	6																		
Q_d	2	1	1	8	5	2																		
шт.	0	6	0																					

Алгебралық (сұраныс функциясын анықтау жолы)	
Сұраныс функциясы тура (Q_d -функция; P_d -аргумент) немесе кері (P_d -функция; Q_d -аргумент) болуы мүмкін	Желілік (ұзындық) тәуелділік кезінде: $Q_d = -k_p + b$ - сұраныстың тура функциясы; $P_d = -\frac{Q}{k} + \frac{b}{k}$ - сұраныстың кері функциясы.
Графиктік (сұраныс графигін құру)	
Сұраныс графигі (қисығы) – бұл баға және сұраныс көлемі нүктелерінің өзара сәйкес келетін геометриялық орны	

СҰРАНЫСЫҢ БАҒАДАН ТЫС ФАКТОРЛАРЫ
<ol style="list-style-type: none"> 1. Тұтынушылардың ақшалай табыстары 2. Тұтынушылардың талғамдары (оның өзгерісіне жарнама мода, жылдың, уақыттың ауысуы және т.б.) 3. Келешектегі бағаларды тосу, күту 4. Бір-біріне байланысты тауарлардың (ауыстыратын немесе толықтыратын) бағалары 5. Үкіметтің экономикалық саясаты (тура және жанама салық салу, әлеуметтік төлем) 6. Жарнама 7. Сатып алушылардың саны (тұтынушылар бәсекесі)

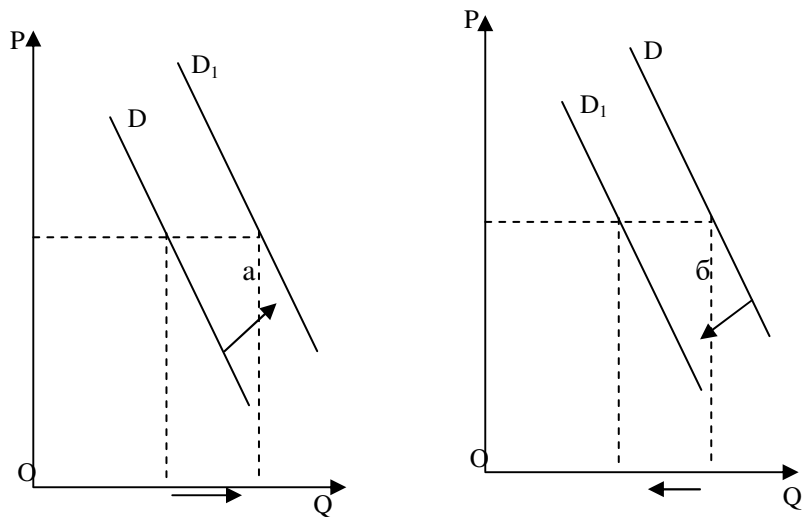

Бағадан тыс факторлардың оңды (а) және теріс (б) әсер етуі.

1	2	3
		Ол ағылшындардың ең кедей тұрғындарының сұранысын зерттеген.
	Көпшілікке қосылу эффектісі	Әрбір адамның еркінде, басқалардан қалып қалмау (жаман болмау) еркі, тілегі көрінеді. Эффект нарықтық сұраныстың өсуіне байланысты, соңында баға да өседі, жеке сұраныс та өседі.
	Сноба эффектісі	Басқалардың сатып алуы салдарынан индивидумның сол тауарға сұранысы азаяды. Берілген жағдай, баға мен сұраныс көлемі арасындағы өзара байланыс яғни сұраныс Заңының маңыздылығын дәлелдейді. Бірақ сатып алушының әрекетінің себебі экономикалық мүддемен емес «топтың ішінен көріну» еркімен түсіндіріледі.
	Веблен эффектісі	Американдық институционализмнің негізін салушы Т.Веблен өзінің «Мерекелі кластың теориясы» атты еңбегінде алғаш рет сипаттама берген, наразылық көрсететін тұтынушының феномені (ерекшелігі) туралы айтады. Белгілі бір жағдайда тауардың бағасы оның мәртебесінің көрсеткіші болады. Осыдан сұраныс заңына қайшылық пайда болады: белгілі бір тауарларға бағалардың төмендеуі кейбір тұтынушыларға осы тауарларды сатып алудан бас тартуға түрткі болады.

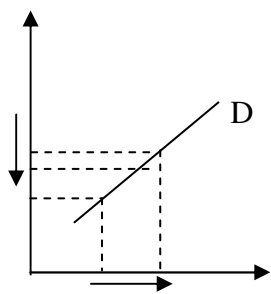
СҰРАНЫСТЫҢ ҚАЛЫПТАСУЫНДАҒЫ АУЫТҚУЛАР		
1	2	3
	«Гиффен парадоксы» 	Тұрғындардың кедей топтарының өмірінің негізін құрайтын тұтыну тауарларына сұраныс, осы тауарлардың бағасынан әдеттегіден тыс функционалды байланыс көрсетеді. Жалпы баға деңгейінің көтерілуі соларға сұранысты көбейтеді. Бұл - өмірдің қымбаттауы, тұрғындардың белгілі бір бөлігін өздерінің тұтыну құрылымын өзгертуге итермелейді немесе мәжбүрлейді. Арзан, төмен сапалы игіліктердің орнына қымбат тауарларды тұтыну қысқарады. Берілген заңдылықты ағылшын экономисі Роберт Гиффен (1837-1910) айтқан.

Эффект түсінігі американдық экономист Х.Лайбенстайнмен берілген, ол тұтынушылардың әрекеттерінің дәстүрлі емес оқиғаларын жинақтап қорытқан.

2. Сұраныс және ұсыныс икемділігі концепциясы

«СҰРАНЫС» КАТЕГОРИЯСЫ: ТӘСІЛДЕРДІ ТҮСІНДІРУ		
	Талдау облысы	Тәсілдерді сипаттау
	Микроэкономика теориясы	«Сұраныс» категориясын талдау, шартты, белгілі қарастырылатын жергілікті нарыққа сәйкес жүзеге асырылады. Берілген категория, өздерінің қажеттіктерін нарық арқылы қанағаттандыратын тұтынушылардың әрекеттерін нақты көрсетеді.
	Макроэкономика теориясы	Қарастырылатын категорияны талдау барлық ұлттық экономика тұрғысынан іске асырылады. Осы тұрғыдан ол – «жиынтық сұраныс» түсінігіне ауысады. Бұл түсінік макроэкономикалық заңдылықты зерттеу үшін қолданылады (жалпы тепе-теңдік және оның бұзылуы).
	Экономикалық саясат теориясы	«Сұраныс» категориясын макроэкономикалық талдау мемлекеттің экономикаға әсер етуінің альтернативті мүмкіншілігін анықтау мақсатымен жүргізіледі (жалпы тепе-теңдікке, экономиканың конъюктурасына). Берілген әсер ету жиынтық сұранысты (немесе жиынтық ұсынысты) ынталандыру жолымен жүргізіледі.

БАҒА БОЙЫНША СҰРАНЫС ИКЕМДІЛІГІ (жинақталған бес түрі)	
<p>Сұраныстың абсолютті икемділігі: сұраныстың өзгеруіне қарамастан өнім бағасы өзгермейді. Икемділік көрсеткіші шексіздікке тең ($E_d = \infty$)</p> <p>Гипотезалық (жорамалданған) вариант</p>	
<p>Сұраныс икемділігі бұл, оның көлемінің бағаға жоғары сезімталдығы. Мұнда икемділік көрсеткіші бірден көп ($E_d > \infty$).</p> <p>Сұраныстың берілген түрі сән-әдемі заттарға, ауыстырушысының саны көп өнімдер мен қымбат тұтыну заттарына тән.</p>	
<p>Сұраныстың бірлік икемділігі, сұраныс көлемі мен бағаның қарама-қарсы бағытта бір дәрежеде өзгеруін білдіреді ($E_d = 1$).</p>	

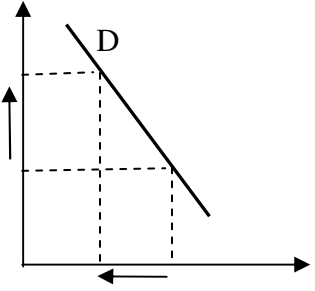
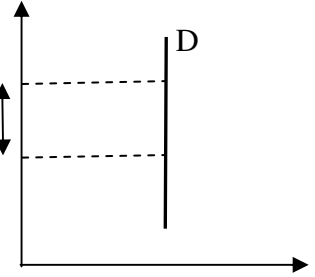
<p>Икемсіз сұраныс, бағаға төмен сезімталдықты білдіреді. Мұнда икемділік көрсеткіші бірден аз. Берілген сұраныстың түрі бағалары салыстырмалы төмен бірінші қажетті тауарлар үшін тән. (қарапайым азық-түлік өнімдері, арзан киімдер, қоғамдық көлікке шығындар) ($E_d < \infty$).</p>	
<p>Сұраныстың абсолютті икемсіздігі: бағаның өзгерісі сұраныс көлеміне ешқандай әсерін тигізбейді. Ол тұрақты икемділік көрсеткіші нөлге тең ($E_d = 0$). Гипотезалық (жорамалданған) вариант.</p>	

СҰРАНЫС ИКЕМДІЛІГІНЕ ӘСЕР ЕТЕТІН ФАКТОРЛАР	
1	2
Тұтыну үшін тауарлардың маңыздылығы	Бірінші қажетті тауарларға қатысты сұраныс ереже бойынша икемсіз болады (тұтынушылар бағаның өзгерісіне нашар, әлсіз қарайды)
Тұтынушылардың шығынындағы берілген тауарды сатып алуға кеткен	Тұтынушының қаражатының көп бөлігі кететін тауарларға

1	2
шығынның үлесі	икеңділік болады (тұтынушы бағаның өзгерісіне көп көңіл бөледі). Жалпы шығындарында үлесі аз тауарларға икемділік аз (сатып алушылар бағаның ауытқуына аз көңіл бөледі). Реакцияның негізінде – психологиялық себептер.
Ауыстыруы жоқ тауарлар	Тауардың ауыстыруы болса (субституттар) – сұраныс көбірек, тым икемді (сатып алушылардың тауардың бағасының өзгерісіне активті реакциясы болады). Ауыстыруы болмаса сұраныс азырақ икемді (тұтынушылар бағаның ауытқуына реакциялары азырақ).
Уақытша параметрлер (өлшемдер)	Қысқа уақыт кезеңінде сұраныс икемділігі салыстырмалы аз. Тұтынушы өзінің психологиясы бойынша – консерватор (қорғаушы), оған күнделікті тұтынатын көлемнен бас тартуы қиын. Уақыт өткен сайын әдет-дағды өзгереді, бағаның өзгерісіне реакциясы көріне бастайды. Тиісінше сұраныс икемділігі көтеріледі.

СҰРАНЫС ИКЕМДІЛІГІ: ТҮРЛЕРІ ЖӘНЕ ЕСЕПТЕУ ӘДІСТЕРІ		
Икемділік түрлері		
Баға бойынша сұраныс икемділігі	Табыс бойынша сұраныс икемділігі	Айқасқан икемділік
Есептеу әдістері		
1. Доғалы $ E_d = \frac{Q_2 - Q_1}{Q_2 + Q_1} \cdot \frac{P_2 - P_1}{P_2 + P_1}$ 2. Нүктелі (А нүктесі үшін) $ E_d = \frac{dQ}{dP} \cdot \frac{P_A}{Q_A}$	1. Доғалы $E_I = \frac{Q_2 - Q_1}{Q_2 + Q_1} \cdot \frac{I_2 - I_1}{I_2 + I_1}$ 2. Нүктелі $E_I = \frac{dQ}{dI} \cdot \frac{I}{Q}$	1. Доғалы $E_{x/y} = \frac{Q_2^x - Q_1^x}{Q_2^x + Q_1^x} \cdot \frac{P_2^y - P_1^y}{P_2^y + P_1^y}$ 2. Нүктелі $E_{x/y} = \frac{dQ_x}{dP_y} \cdot \frac{P_y}{Q_x}$
Белгілер: Q_1 және P_1 - сұраныс көлемінің және бағаның бастапқы мағынасы; Q_2 және P_2 - сұраныс көлемі мен бағаның соңғы мағынасы; I_1 және I_2 - табыстың бастапқы және соңғы мағынасы; «х» тауарына қатысты көлем «х» индексімен белгіленген; «у» тауарына қатысты көлем «у» индексімен белгіленген.		

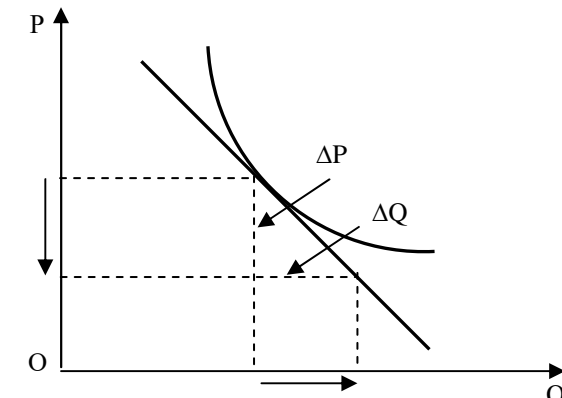
ИКЕМДІЛІКТІ ӨЛШЕУ ӘДІСТЕРІ	
Доғалық (сияқты) икемділік	
Бағаның, табыстың және т.б. өзгерісіне, сұраныстың (немесе ұсыныстың) шамалы әсері (реакциясы). Доғалы икемділіктің математикалық көрінісі $ E_d = \frac{Q_1 - Q_0}{P_1 - P_0} \cdot \frac{P_1 + P_0}{Q_1 + Q_0}$ Мұнда P_0 - бастапқы баға, Q_0 - бастапқы сұраныс көлемі P_1 - жаңа баға, Q_1 - жаңа сұраныс көлемі Доғалы икемдік көрсеткіші, сұраныс графигінің белгілі кесіндісі үшін икемділіктің орташа көлемін көрсетеді.	
Нүктелі (дәлдік) икемділік	
Бағаның, табыстың және т.б. өзгерісіне сұраныстың (немесе ұсыныстың) нүктелі әсері. Берілген көрсеткіш қисықтың бойындағы жеке нүктеге қолданылады. Икемділікті есептеу, белгілі нүктеде сұраныс қисығына еңкіш жанау жолымен өлшенеді.	
	
Егер бағаның қосымша өсірілуі өте аз болса, онда жанама бойынша өлшенген көлемнің өсімшесі фактілікке (шындыққа) жақындайды.	

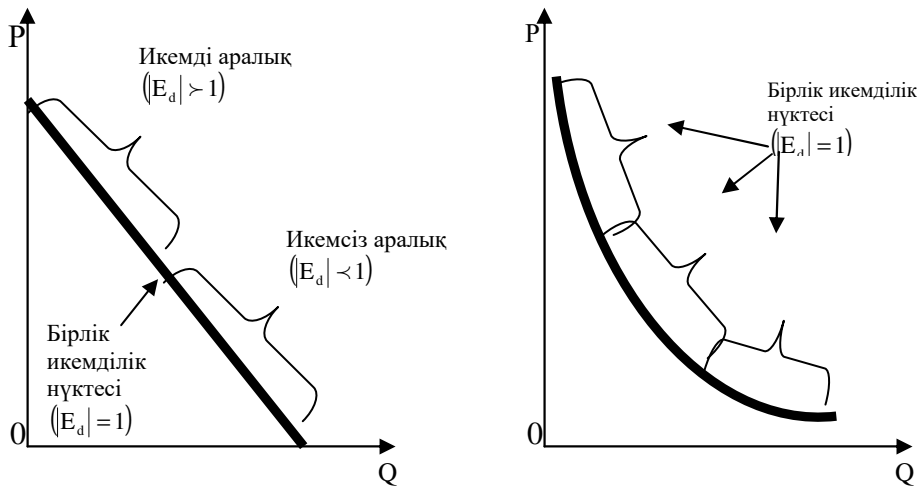

Сұраныс қисығындағы әртүрлі нүктелердегі икемділік

1	
Графиктік (ұсыныс графигін құру)	
Ұсыныс графигі (қисығы) – бұл баға және ұсыныс көлемі нүктелерінің өзара сәйкес келетін геометриялық орны	Сызықты тәуелділік кезінде

БАҒА БОЙЫНША ҰСЫНЫС ИКЕМДІЛІГІ (жинақталған бес типі)	
Ұсыныстың абсолютті икемділігі:	
Ұсыныс икемділігі:	

ҰСЫНЫС ЗАҢЫ: Түсіндіру варианттары															
1															
Кестелік (ұсыныс шкаласын құру жолымен)															
Ұсыныс шкаласы – бұл P_s баға және Q_s ұсыныс көлемі мағынасының бір-біріне сәйкес келетін реті	Ұсыныс шкаласы <table border="1" style="margin-left: 20px;"> <tr> <td>P_s</td> <td>1</td> <td>2</td> <td>3</td> <td>4</td> <td>5</td> <td>6</td> </tr> <tr> <td>Q_s</td> <td>2</td> <td>5</td> <td>8</td> <td>10</td> <td>16</td> <td>20</td> </tr> </table>	P_s	1	2	3	4	5	6	Q_s	2	5	8	10	16	20
P_s	1	2	3	4	5	6									
Q_s	2	5	8	10	16	20									
Алгебралық (ұсыныс функциясын анықтау)															
Ұсыныс функциясы тік болуы мүмкін, бұл жағдайда Q_s - функция, p – аргумент, немесе кері бұл жағдайда P_s - функция q – аргумент	Сызықты тәуелділік кезінде $Q_s = K \cdot P - b$ - ұсыныстың тік функциясы, $P_s = q/k + b/k$ - ұсыныстың кері функциясы														

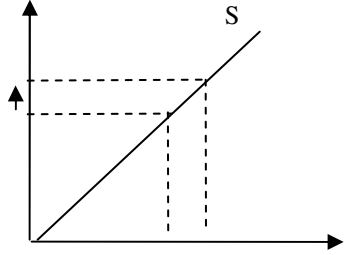
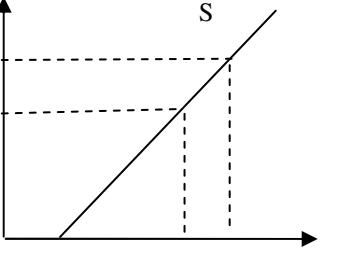
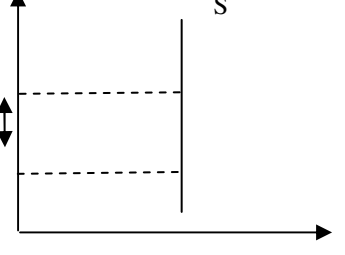
<p>Ұсыныстың бірлік икемділігі.</p>	
<p>Ұсыныс икемсіздігі,</p>	
<p>Ұсыныстың абсолютті икемсіздігі:</p>	

<p>ҰСЫНЫСТЫҢ ҚАЛЫПТАСУЫНДАҒЫ БАҒАСЫЗ ФАКТОРЛАР</p>	
<p>Ресурстарға баға</p>	<p>Ол өскен кезде ұсыныс қысқарады. Графикте ұсыныс қисығы солға жоғары жылжиды</p>
<p>Жаңа технологиялар</p>	<p>Олар ұсыныс көлемін өсіреді, шығынды азайтады. Графикте ұсыныс қисығы оңға төмен қарай орналасады</p>
<p>Мемлекет пен өндірушілер арасындағы қаржылық қатынастардың өзгеруі</p>	<p>Бұл қатынастар салық басымдылығы немесе жеке бизнесті – субсидиялау арқылы болады. Салық көтерілсе шығын көбейеді, бұл ұсынысты қысқартады. Қаржылық көмектің өсуі кері көріністі береді.</p>
<p>Ауыстырылатын тауарлар бағасының деңгейі</p>	<p>Мысалы, картоп өсіретін фермер, ерте пісетін парниктегі көкөніске баға көтерілсе, онда ол картоп өндірісін қысқартып басқамен шұғылданады.</p>
<p>Өндірушілердің күтуі</p>	<p>Берілген нарықта баға көтерілетінін өндірушілер білсе онда ұсыныс өседі.</p>
<p>Нарықта жұмыс істейтін фирмалардың саны</p>	<p>Салаға фирма кірсе ұсынысты ұлғайтады, ал саладан фирма шықса ұсыныс қысқарады.</p>

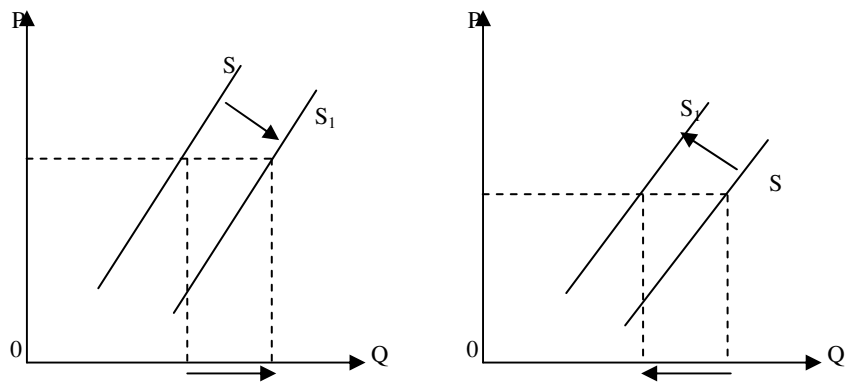

Ұсынысқа оңды және солды әсер ететін бағасыз факторлар.

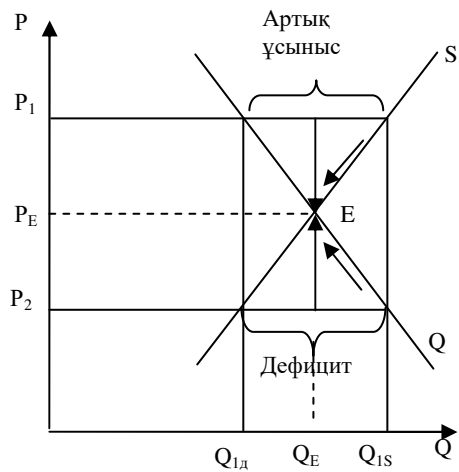

Нарықтық тепе-теңдік және тепе-теңдік баға.

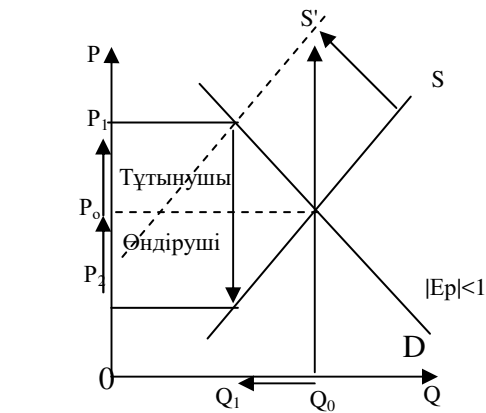
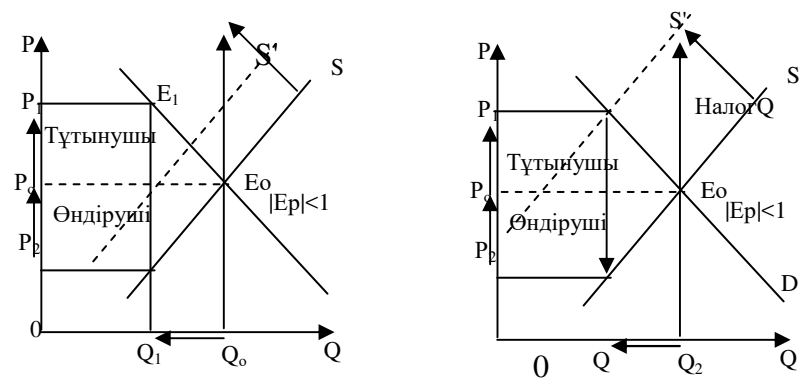

Өндіруші мен тұтынушының арасында салық ауыртпалығын бөлуі

Тұтынушы мен өндіруші арасындағы өндірушімен төленетін салықты бөлу:

- а – икемсіз сұраныста;
- б – сұраныстың бірлік икемділігінде;
- в – икемді сұраныста.

Өзін өзі тексеру тестілері:

1. Ұсыныстың негативті сілкінісі мыс, энергетика тасымалдаушыға бағалардың өсуі қысқа мерзімді уақытта неге әкеледі

- A) Сату көлемінің төмендеуіне.
- B) Бағалардың төмендеуіне.
- C) Бағалардың және сату көлемінің төмендеуіне.
- D) Бағалардың өсуі мен сату көлемінің өсуіне.
- E) Жиынтық сұраныс өсуіне.
- F) Бағалардың төмендеуі мен сату көлемінің жоғарлауына.
- G) Бағалардың теңдігі.
- H) Сату көлемінің өсуіне.

2. Жиынтық сұраныстың анықтамасы:

- A) Әрбір берілген баға деңгейінде сатып алатын тауарлар мен көрсетілген қызметтер санын көрсетеді.
- B) Сатушының тепе-теңдігі.
- C) Табыстың теңдігі.
- D) Сатушының ұсынысы.
- E) Сатып алушының саны.
- F) Өндірілген өнім саны мен бағаның жалпы деңгейінің арасындағы тәуелділік.
- G) Капитал мен еңбек арасындағы тәуелділік.
- H) Шығын мен өнім арасындағы тәуелділік.

5 тақырып. Жеке-дара ұдайы өндіріс теориясының негіздері

1. *Кәсіпкерліктің экономикалық мәні және түрлері.*
2. *Кәсіпкерліктің ұйымдық – құқықтық формалары*

1. *Кәсіпкерліктің экономикалық мәні және түрлері*

Қазақстан заңдарында: «кәсіпкерлік – азаматтар мен бірлестіктердің дербес, бастамалық іс-әрекеті», - деп түсіндіріледі және ол пайда түсіруге бағытталып, өзінің мүлкітік жауапкершілігінің тәуекелге баруына негізделген.

Қызметтің мазмұнына қарай кәсіпкерліктің түрлері ажыратылады:

- өндірістік кәсіпкерлік
- коммерциялық кәсіпкерлік
- қаржылық кәсіпкерлік
- делдалдық кәсіпкерлік

Өндірістік кәсіпкерлік – бұл тауар және қызметтер, ақпарат, рухани байлық өндірумен байланысты. Өндірістік қызмет бұл жерде негізгісі.

Коммерциялық кәсіпкерлік - өндіріспен байланысы жоқ тек операциялар мен өзара келісім арқылы тауарлар мен қызметтерді қайта сатуға негізделген. Кәсіпкердің пайдасы тауарды сатып алу бағасынан артық бағаға сату арқылы құралады. Егер де бұл операциялар заң жүзінде істелген болса, онда ол спекулятивтік болып саналмайды.

Қаржылық кәсіпкерлік – коммерциялық кәсіпкерліктің бір түрі. Сауда саттық объектісі болып бұл жерде ақша, валюта, құнды қағаздар есептеледі.

Делдалдық кәсіпкерлік - екі жақтың өзара келісімге ынтасын біріктіретін іс-әрекеттен тұрады. Мұндай қызмет көрсеткені үшін кәсіпкер пайда алады.

2. *Кәсіпкерліктің ұйымдық – құқықтық формалары*

Меншіктің формасына байланысты: жеке, мемлекеттік кәсіпкерліктің үш түрін ажыратады:

- жеке тұлғалық немесе жеке
- серіктестік немесе жолдастық
- корпорация (акционерлік қоғам).

Жеке тұлғалық кәсіпкерлік деп иесі бір-ақ адам болатын бизнесті айтады. Ол шексіз мүліктік жауапкершілікте бірақ оның капиталы аз, жекетұлғаның кәсіпкерліктің кемшілігі де осында.

Оның артықшылықтары: әрбір жекеменшік иесі бүкіл пайдаға ие, ол өз бетінше кез келген өзгерісті енгізеді. Ол тек кіріс салығын төлейді де корпорация үшін белгіленген салықтан босатылған.

Бұл – ұсақ дүкен, қызметтер саласы кәсіпорындары, заңгер, дәрігерлердің кәсіпкой қызметтерін қамтитын, кең тараған бизнес формасы.

Серіктестік не жолдастық деп екі не одан да көп иесі бар бизнесті айтады. Бұл да кіріс салығымен қамтылады. Серіктестіктің артықшылығы оны тез арада ұйымдастырып, қосымша күшпен, қаражатпен және идея тартуға болады. Кемшіліктеріне дами бастаған іске қаржының тапшылығы, қосымша капитал тартудың қиындығы, фирманың мақсаттарын әрқилы түсіну, табыс пен шығындағы әркімнің үлесін бөлу қиындығы т.б. жатады. Серіктестік формада брокерлік кеңсе, аудиторлық фирма, қызметтер саласы, т.с.с. ұйымдастырылады.

Корпорация деп бірлесіп кәсіпкерлік қызметпен айналысу үшін біріккен адамдар жиынтығын айтады. Корпорацияның меншіктік құқықтары акцияларға бөлінген, оның иелері акция ұстаушылар деп аталады, ал корпорацияның өзі – акционерлік қоғам боп саналады. Корпорацияның табысына корпорация салығы салынады. Қазақстанда кәсіпкерліктің осы формасы кең дамыған.

6 тақырып. Нарықтық өндіріс факторының және факторлы табыстың құралымы

1. Капитал экономикалық түсінік ретінде
2. Адам капиталы
3. Кәсіпорын капиталы және оның құрылымы

1. Капитал экономикалық түсінік ретінде

КАПИТАЛ КАТЕГОРИЯ РЕТІНДЕ	
Капитал кең мағынада	Табыс ағымын әкелетін бағалылықтар
Капитал тар мағынада (өндірістік)	Кәсіпорын капиталы - өзіне тиісті барлық мүліктің құндық бағасы
Капитал өндіріс факторы ретінде	Физикалық капитал, немесе өндірістік қорлар, өндірістік процессте қолданылатын капиталдық игіліктер
Капитал қаржылық активтер ретінде	Бағалы қағаздар және қаржылық активтер портфелі (облигациялар, акциялар, векселдер, депозит есептері т.б.)
Адам капиталы	Білім, денсаулық, қабілеттілік, тәжірибе т.б.

2. Адам капиталы

АДАМ КАПИТАЛЫНЫҢ ҚҰНДЫҚ ҚҰРАМДАС БӨЛІКТЕРІ	
Білім	Адамның білім деңгейі – ұзақ мерзімдік әрекет факторы
Медициналық қызмет	Денсаулықты қорғау – ауыруды және өлімпаздықты қысқартады
Кеңістік икемділігі (миграция)	Жұмыс күшінің облыстарға және салаларға ауыстырылуы, яғни адам капиталының қызметіне баға жоғары жаққа қарай
Бала туылу және оны күту	Келесі ұрпаққа адам капиталын ұдайы өндіру формасы.

3. Кәсіпорын капиталы және оның құрылымы

КӘСІПОРЫН КАПИТАЛЫНЫҢ ҚҰРЫЛЫМЫ	
Негізгі капитал	Ғимараттар, құрылыс, машиналар мен құрал жабдықтар, құрылғылар т.б.
Айналым капиталы	Өндірістік запастар: материалдар, жанар майлар, электр энергиясы және т.б. келешек кезеңге шығындар
Айналым қорлары	Кәсіпорын қоймасындағы дайын өнімдер, төленбеген өнімдер, басқа кәсіпорын қарыздары, банк есебіндегі ақша қаражаттары
Қаржы активтері	Басқа кәсіпорын акциялары, банктік векселдер, ұзақ және қысқа мерзімді депозиттер, бағалы қағаздар.

7 тақырып. Кәсіпорынның (фирманың) шығындары мен табысы

1. Шығындар, оның мәні. Экономикалық шығындардың құрылымдық құрамы.
2. Трансакциялық шығындардың құрылымы.

1. Шығындар, оның мәні. Экономикалық шығындардың құрылымдық құрамы

ШЫҒЫНДАР ЭКОНОМИКАЛЫҚ ҒЫЛЫМНЫҢ КАТЕГОРИЯСЫ РЕТІНДЕ	
	Неоклассикалық мектепте
	Экономикалық шығындар
	Бухгалтерлік шығындар
	Институционалды мектепте
	Трансформациялық Трансакциялық

КӘСІПОРЫННЫҢ ШЫҒЫНДАРЫ

Экономикалық	Бухгалтерлік	
Түрлері бойынша шығындарды	Қысқа мерзімдік - тұрақты - ауыспалы Ұзақ мерзімдік (барлығы – ауыспалы)	«Бухгалтерлік шығындар» - «анық шығындар» түсінігімен сәйкес келеді
	Жалпы Орташа тұрақты	
	Орташа ауыспалы Орташа жалпы Шекті	
Құрамы бойынша шығындарды классификациялау	Анық (яғни бухгалтерлік) Кәсіпорынмен ресурстарды сатып алуға кеткен шығындар соммасымен анықталады: - құралдар, - шикі заттар, - қосымша материалдар, - еңбек және т.б. Жасырын. Берілген кәсіпорынның өзінде бар ресурстардың құнымен анықталады: - Алтернативті құн (құралдарға, құрылыс, ғимарат, шығындардың күнделікті статьялары)	Өндіріс факторларын сатып алуға кеткен шығындар: - құралдар, - шикізаттар, - жартылай фабрикалар - жинақтау материалдары, - еңбек, - жанама салықтар, - несие бойынша пайыз төлеу, - арендалық төлем

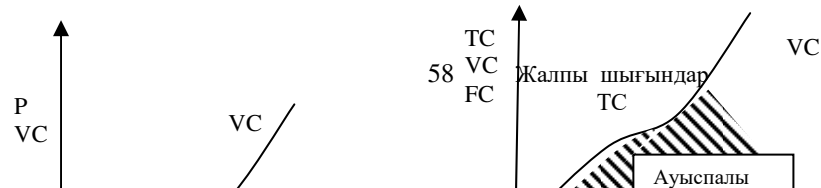

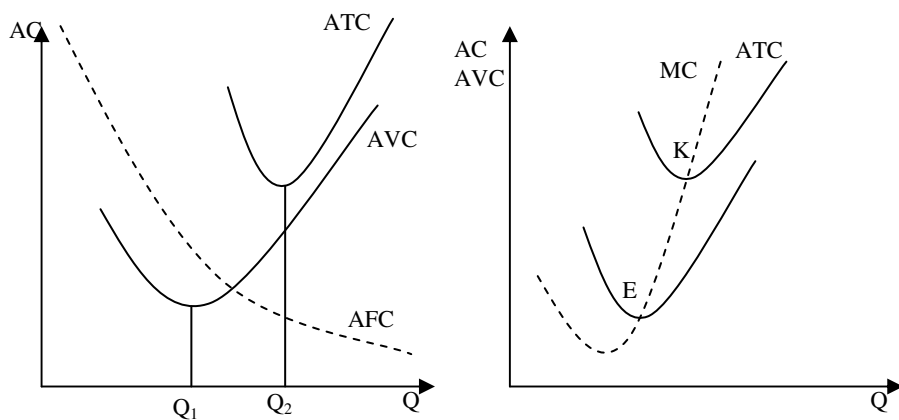

Экономикалық шығындардың құрылымдық құрамы

ӨНДІРІС ШЫҒЫНДАРЫ		
Шығындардың түрлері	Сипаттама	Графиктік бейнесі
Тұрақты	Өндіріс көлеміне тәуелді емес. Түрі тура сызық	
Ауыспалы	Өндіріс көлеміне тәуелді. Күрделі	

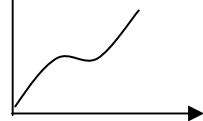

	иілген сызық (табыстың азаю заңының әсер етуі)	
Жалпы	Тұрақты және ауыспалы шығындардың қосындысы $TC = FC + VC$ Күрделі иілген сызық	
Орташа тұрақты	$AFC = FC / Q$ Гипербола түрінде	
Орташа ауыспалы	$AVC = VC / Q$ Парабола түрінде	
Орташа жалпы	$ATC = TC / Q$; $ATC = AFC + AVC$ Парабола түрінде	
Шекті (MC)	$MC = \Delta TC / \Delta Q$ Парабола түрінде ATC және AVC минималды мағынасында қиылысады	

2. Трансакциялық шығындардың құрылымы

ТРАНСАКЦИЯЛЫҚ ШЫҒЫНДАРДЫҢ ТҮРЛЕРІ (институционалды мектеп)	
Трансакциялық шығындардың түрлері	
	<ul style="list-style-type: none"> - Құнның өзгерісіне байланысты шығындар; - Меншік құқығын айырбастаумен байланысты шығындар; - Фирманы ұйымдастыруға шығындар.
Шығындардың әрбір түрінің құрамдас бөліктері	
	<ul style="list-style-type: none"> - Ақпаратты іздеуге шығындар; - Келіссөз және шарт жасауды жүргізу туралы шығындар; - Шарт талаптарын сақтауға бақылау жүргізуге шығындар; - Меншік құқығын заңды қорғауға шығындар; - Маркетингтік және жарнамалық шығындар.

Өзін өзі тексеру тестілері:

1. Өндіріс көлемінің өзгерісінде тұрақты шығын (FC):

- A) Өзгермейді
- B) Өзгереді
- C) Баға өзгерісіне байланысты өзгереді
- D) Пайда нормасының өзгерісіне байланысты өзгереді
- E) Қосымша пайда әкеледі
- F) Көбейеді
- G) Қалпында қалады
- H) Өндіріс көлемінің өсуінде ұлғаяды

2. Егер қолда бар табыс көлемі төмендесе, онда:

- A) Тұтыну шығындары қысқарады, ал қор жинау көлемі өседі.
- B) Жиынтық ұсынысы өседі.
- C) Қолда бар табыс көлемінің төмендеуі пайыз мөлшерлемесінің өсуі әсерінен, нәтижесінде үй шаруашылығының байлығы, соның әсерінен оның тұтынуы да азаяды.
- D) Тұтыну шығындары да, қор жинау да өседі.
- E) Тұтыну шығындары тең.
- F) Қор жинау өседі.

G) Тұтыну көлемі тең.

H) Тұтыну шығындары өсіп, қор жинау көлемі қысқарады.

8 тақырып. Өндіріс факторларының нарығы және факторлық табыстардың қалыптасуы

1. Еңбек нарығы: тепе-теңдік мәселелері
2. Жер рентасы – жер иелерінің факторлық табысы
1. Еңбек нарығы: тепе-теңдік мәселелері

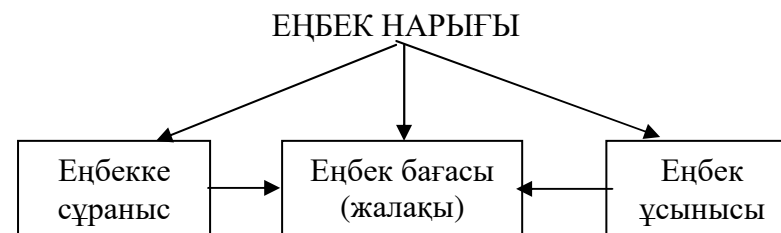

Еңбек нарығында тепе – теңдікті бұрмалайтын факторлар	<ol style="list-style-type: none"> 1. Мемлекеттік реттеулер 2. Кәсіподақтар саясаты 3. Ірі компанияларды тактикасы 4. Халықаралық бәсекелер
---	---

2. Жер рентасы – жер иелерінің факторлық табысы

Жер ұсынысының икемсіздігі және шектеулілігі – бұл ауыл шаруашылығындағы бағаның құрылу ерекшелігімен байланысты.

Дифференциалдық рента – қоғамдық және жеке өндіріс бағасы арасындағы айырмашылық. Нашар учаскіде ол болмайды.

Абсолюттік рента – жер учаскелерінің барлығында болатын

рента. Ол ауылшаруашылығы өнімдерінің құны мен және оның өндіріс бағасы арасындағы айырмашылық ретінде пайда болады; біріншісі екіншісінен жоғары.

1. Рентаның деңгейі ұсыныстың икемсіздігіне тура байланысты.

2. Рентаның деңгейі соңғы өнімнің сұранысына байланысты. Мысалы, егер астыққа баға мен сұраным төмендесе, онда ол өсірілген жерге де сұраным төмендейді. Яғни, арендалық төлемнің ставкасы да құлайды. Кері жағдай болуы да мүмкін.

Нарықты экономикада жер сатым-алым объектісі және бағасы болады. Жердің бағасы екі көлемге байланысты.

1. Жер иесі болып алатын жер рентасының размеріне;
2. Ссуда пайызының ставкасына.

$$\text{Жер бағасы} = \frac{\text{Рента размері}}{\text{Ссуда пайызының көлемі}} \times 100\%$$

Мысалы, егер жылдық рента 2000 долларға тең болса, ссуда пайызы ставкасы - 4%, онда жер бағасы = $2000/4 \times 100 = 500007$

Қорытынды: егер рента размері өссе жер бағасы да өседі және егер пайыз нормасы өссе, ол төмендейді.

Өзін өзі тексеру тестілері:

1. Өндіріс факторлары:

- A) еңбек, жер, кәсіпкерлік қабілеттілік және капитал
- B) тек қана еңбек
- C) тек қана жер, капитал, кәсіпкерлік қабілеттілік
- D) тек қана кәсіпкерлік қабілеттілік және ақпарат
- E) тек қана еңбек, капитал, кәсіпкерлік қабілеттілік
- F) тек қана ақпарат
- G) тек қана жер, капитал

H) тек қана капитал және ақпарат

2. Жердің бағасы анықталады:

- A) Жердің табиғи құнарлылығына және жер учаскелерінің нарыққа жақын орналасуына байланысты
- B) Жердің меншік иесіне байланысты
- C) Мемлекеттің белгілі бір жерге қойған ставкасына байланысты
- D) Салық комитеттерінің анықтаған ставкасына байланысты
- E) Жердің құнарлылығын жасанды жолмен жақсарту арқылы алынатын үстеме пайдаға байланысты
- F) Жердің иесінің қойған бағасына байланысты
- G) Барлық жерлердің құнарлылығы бірдей болуына байланысты
- H) Құнарлылығы мен басқа да жағдайларға байланыссыз жалға берілген барлық жерлерге байланысты

9 тақырып. Ұлттық экономика жүйе ретінде

1. *Ұлттық экономикаға жалпы сипаттама және оның мәселері. Макроэкономиканың әдіснамасы.*
2. *Ұлттық экономиканың нәтижелері және оларды өлшеу.*
3. *Ұлттық шоттар жүйесі макроталдаудың құралы ретінде.*

1. *Ұлттық экономикаға жалпы сипаттама және оның мәселелері. Макроэкономиканың әдіснамасы*

МАКРОЭКОНОМИКАНЫҢ ӘДІСНАМАЛЫҚАСПЕКТІЛЕРІ	
1	2
	Агрегатты көлемдерге сүйенді
	Өндірілген өнімдердің жиынтық көрсеткіштері (ЖҰӨ, ЖІӨ және т.б.) Ұлттық экономиканың әртүрлі жақтарын көрсететін жиынтық көрсеткіштер (жұмысбастылық, баға қозғалысы, инвестициялар, бюджет жағдайы т.б.)
1	2
	Қорытындылаушы экономикалық түсінікке сүйенуі

	Ұлттық экономика Ресурстар айналымы Тұтынулар Жинақтар Қор жинау
ХАЛЫҚ ШАРУАШЫЛЫҒЫНЫҢ ИНСТИТУЦИОНАЛДЫ ҚҰРЫЛЫМЫ	
	Ұдайы өндірістік кешен
	Өндіріс сферасы Бөлу сферасы Айырбас сферасы Тұтыну сферасы
	Салалық құрылымдардың жиынтығы
	Барлық экономиканың құрылымы Салалардың құрылымы
	Экономика субъектілерінің жиынтығы
	Үй шаруашылығы Фирмалар Мемлекет
	Өзара байланыстағы нарықтар жиынтығы
	Игіліктер (тауар және қызметтер) нарығы Еңбек нарығы Капитал (ақша) нарығы Жер және қозғалмайтын мүлік нарығы
	Институттар жиынтығы
	Экономикалық әрекеттердің ережелері дәстүрлері нормалары жиынтығы Экономикалық және құқықтық жүйе ұйымдарының жиынтығы (қаржылық, ақша-несиелік, сақтандыру, құқықтық және т.б.)

2. Ұлттық экономиканың нәтижелері және оларды өлшеу

МАКРОЭКОНОМИКАЛЫҚ КӨРСЕТКІШТЕР	
	Көрсеткіштердің негізгі топтары (ҰЕЖ қолданылатын)
	Жалпы ішкі өнім (ЖІӨ) Жалпы ұлттық өнім (ЖҰӨ) Таза ұлттық өнім (ТҰӨ) Ұлттық табыс (ҰТ) Жеке табыс (ЖТ)
	Көрсеткіштердің қосымша топтары
	Елдегі жұмысбастанды деңгейі және оның динамикасы Баға деңгейі (инфляция дәрежесі) және оның динамикасы Бюджет дефициті Сыртқы қарыз Инвестиция көлемі және оның динамикасы Әл-ауқат және өмір сүру сапасы көрсеткіштері

МАКРОЭКОНОМИКАЛЫҚ КӨРСЕТКІШТЕР:
ҚҰРЫЛЫМДЫҚ АРАҚАТЫНАСЫ

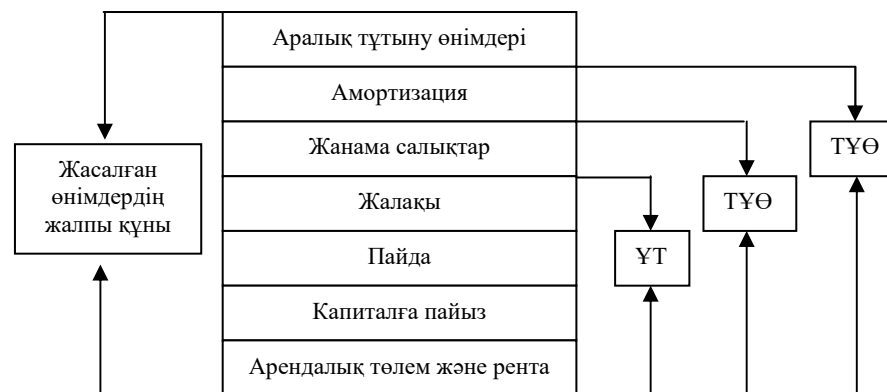

ЕСЕПТЕУ ӘДІСТЕРІНІҢ КЛАССИФИКАЦИЯСЫ: әртүрлі мектептер тұрғысынан

Экономикс мектебі	
1. Экономикада жүргізілетін шығындар негізінде ЖҰӨ есептеу	←
2. Экономикада алынатын табыстар негізінде ЖҰӨ есептеу	←
3. Экономикада жасалған жаңа құндар негізінде ЖҰӨ есептеу	←
Саяси экономия мектебі	
Өндіріс кезеңіндегі ЖҰӨ есептеу	←
Бөлу кезеңіндегі ЖҰӨ есептеу	←
Тұтыну кезеңіндегі ЖҰӨ есептеу	←
ҰӨ ЕСЕПТЕУ ӘДІСТЕРІ	
1. Экономикада жасалған жаңа құндар негізінде	
$y = \sum_{i=1}^n \sum_{j=1}^m (p_{ij} q_{ij} - B)$	
2. Экономикада алынған табыстар негізінде	
$y = W + \pi + A + (T - S)$ немесе	
$y = W + P + r + R + A + (T - S)$	
3. Экономикада болған шығындар негізінде	
$y = C + I_g + G + NX$	

3. Ұлттық шоттар жүйесі макроталдаудың құралы ретінде

Ұлттық шоттар (есептер) жүйесі (ҰШЖ) – макродеңгейде өзара байланыстағы статистикалық көрсеткіштер жүйесімен аяқталатын нарықты экономикаға тән ұлттық есеп	
Ұлттық шоттар жүйесінің міндеттері	
Елдің экономикалық дамуының қорытындысына шолу (мысалы бір жылға)	
Болып жатқан құрылымдық өзгерістерге шолу	
Экономика субъектілері арасындағы өзара байланыс жүйесіне шолу	
Ұлттық шоттар жүйесінің теориялық негіздері:	

Жалпы өнімді жасауда материалдық өндіріс пен қызмет сферасының біркелкілігі.
Жасалған өнімнің құнын бағалау құнның еңбек теориясына емес өндіріс факторлары концепциясына негізделеді.
Нарықты экономикада барлық халық шаруашылығы кешенін мемлекетпен тікелей басқару жоқ.
Нарықты экономика шаруашылық субъектілерінің тікелей және нақты өзара байланысына негізделеді.
Нарықты экономиканы реттеу негізі оның өзін-өзі түзету механизміне негізделген.
Мемлекет реттеуші функциясын сақтайды, біріншіден нарықтық жүйені инфрақұрылыммен, жалпы «шекті шарттармен» қамтамасыз ету сферасында.

Өзін өзі тексеру тестілері:

1. Ұлттық экономикалық жүйені қалыптастыруда туындайтын сұрақтар:

- A) Қалай, кім үшін, өсу қарқыны қандай
- B) Жұмыссыздық пен инфляция себептері қандай
- C) Өзгерген жағдайларға бейімделе ала ма
- D) Нені, қалай, кім үшін
- E) қашан, неге, қайда
- F) кім үшін, не үшін, қалай өндіру керек
- G) Не, қалай, қанша өндіру керек
- H) Кім неге, кім үшін

2. Қандай макроэкономикалық көрсеткіштер ұлттық деңгейдегі қоғамдық өндірістің нәтижелерін анықтайды:

- A) ұлттық байлық.
- B) ұлттық өнім.
- C) тауар сапасы.
- D) жеке табыс.
- E) тауар бағасы.
- F) тауар құны.
- G) қызмет көрсету нәтижесі.

Н) жеке фирмалар.

3. Макроэкономикалық көрсеткіштер:

А) Пайда, шығын.

В) ЖҰӨ, ЖІӨ, ТҰӨ.

С) Жалпы байлық.

Д) ЖҰӨ, жұмыссыздық, баға.

Е) Сұраныс, ұсыныс.

Ғ) ҰТ, орташа шығын, айнымалы шығын.

Г) Ішкі табыс.

Н) ЖІӨ, сұраныс, ұсыныс.

4. Нақты ЖІӨ өлшенеді:

А) Пайызбен.

В) Ағымдағы айырбас курсы бойынша.

С) Инфляцияны ескеріп, баға индексі арқылы.

Д) Қазіргі бағалармен.

Е) Өткен уақыттағы бағалармен.

Ғ) Ағымдық бағалармен.

Г) Аралық бағасының индексі бойынша.

Н) Ағымдағы жылдағы бағалармен.

5. Макроэкономиканың спецификалық әдісі:

А) Көрсеткіштерді агрегаттау және үлгілер құру.

В) Қор жинау әдісі.

С) Ыдырату әдісі.

Д) Диалектикалық әдіс.

Е) Анализ және синтез.

Ғ) SOWT әдісі.

Г) Индукция және дедукция әдісі.

Н) Құндық әдісі.

6. Макроэкономикалық үлгі дегеніміздің мағынасын не ашады

А) бір уақытта барлық проблемаларды қарастыра алмайды.

В) сыртқы факторларды зерттемейді.

С) әртүрлі экономикалық құбылыстар мен үрдіс арасында пайда болатын функционалдық байланыстарды айқындауда құрылған.

Д) жан-жақты макроэкономикалық саясаттың икемділігін және баламалдылығын арттырады.

Е) әлеуметтік қызметті талдайды.

Ғ) экономиканың қызметін талдайды.

Г) меншік қатынастарын талдайды.

Н) нарық экономикасының артықшылығы мен кемшілігін талдайды.

10 тақырып. Макроэкономикалық тепе-теңдік

1. *Макроэкономикалық тепе-теңдіктің мәні және алғы шарттары. Макроэкономикалық тепе-теңдіктің неоклассикалық моделі*
2. *Макроэкономикалық тепе-теңдіктің Кейнстік моделі*
3. *Макроэкономикалық тепе-теңдіктің монетаристік моделі*
1. *Макроэкономикалық тепе-теңдіктің мәні және алғы шарттары. Макроэкономикалық тепе-теңдіктің неоклассикалық моделі*

Тепе-теңдікті оқудың мақсаты келесі сұрақтарға жауапты табу болып саналады:

1. Экономиканың тепе-теңдік, яғни теңгерімділік жағдайы, нені білдіреді?
2. Тепе-теңдік жағдайға жетуге қандай факторлар әсер етеді?
3. Неге тепе-теңдік жағдайдың бұзылуы мүмкін?
4. Теңгерімділікті орнату үшін қандай шаралар жасау қажет?

ТЕПЕ-ТЕҢДІК ТҮСІНІГІ: көпәспектiлi көзқарас		
1	2	3
	Саяси эколномия	Экономикс
Тепе-теңдік түсінігіне қолданылатын ғылыми мәселе	Барлық әлеуметтік-экономикалық жүйенің даму жағдайының тепе-теңдік шартын анықтау	Нарықтық операциялардың тепе-теңдік нұсқасы (варианттары) шартын анықтау

1	2	3
Талдау дәрежесінің кеңдігі	Экономикалық көзқарасты қалыптастыру сонымен бірге экономика проблемаларын жаңадан көруді іздеу мақсатындағы жалпы экономикалық жол	Максималды эффектіге жету үшін қажетті шартты іздеу мақсатындағы талдауға прагматикалық жол
Қолданылатын категориялар	Экономика саласында Саясат саласында Әлеуметтік салада Психология саласында	Экономика саласында (кейде – психология саласында): - жиынтық сұраныс (AD), жиынтық ұсыныс (AS) - табыстар, шығындар - жинақ, инвестициялар - күту, тосу

1	2
	<ul style="list-style-type: none"> • (табысқа және ҚҚС) • Тұтынушылардың берешектері
Фирмалар (инвестициялар)	<ul style="list-style-type: none"> • Пайыз ставкасы деңгейі • Болжалды (алынатын пайдаға қатысты) • Салық деңгейі • Технологияның дамуы
Мемлекет (тауарлар мен қызметтерді сатып алу)	<ul style="list-style-type: none"> • Мемлекеттік шығындар көлемінің өзгерісі (әлеуметтік төлемдер, субсидиялар) • Мемлекеттің қаржы бағдарламасы
Сыртқы экономика (таза экспорт)	<ul style="list-style-type: none"> • Сыртқы сауда жағдайының өзгерісі

AS-ке ӘСЕРІН ТИГІЗЕТІН БАҒАСЫЗ ФАКТОРЛАР	
Субъектілер және ұсыныс сипаты	Ықпалын тигізетін факторлар
Фирмалар (игіліктер өндірісі)	<ul style="list-style-type: none"> • Экономиканың жағдаятты «конъюнктуралық» дамуының өзгерісі • Технологиялардың дамуы (еңбек өнімділігінің көтерілуі) • Салық басымдылығын төмендету • Ресурстардың арзандауы • Жеткізушілердің монополиялық билігін жеңілдету.

НЕОКЛАССИКАЛЫҚ КОНЦЕПЦИЯЛАРДАҒЫ ТЕПЕ-ТЕНДІКТІҢ БАСТАПҚЫ ШАРТТАРЫ	
	<ul style="list-style-type: none"> • Жетілген бәсекенің болуы • Тепе-теңдік жағдайының ортасы – баға (ол жоғарғы дәрежеде икемді) • Тепе-теңдік бағаның қалыптасуы – теңгерімділік дамуға жету нәтижесі

AD-ға ӘСЕРІН ТИГІЗЕТІН БАҒАСЫЗ ФАКТОРЛАР	
1	2
Субъектілер және олардың сұранысының сипаты	Ықпалын тигізетін факторлар
Үй шаруашылығы (жеке тұтыну)	<ul style="list-style-type: none"> • Тұтынушылардың табыстары • Болжалды (күту, тосу) (алатын табысқа және баға деңгейіне байланысты) • Тұтынушыларға салық

ЭКОНОМИКАНЫҢ ЖАҒДАЙЫ: AS қисығында көрсетілген	
AS – көлденең жағдайы (талдауға Кейнстік көзқарас)	<p>А) Экономиканың құлдырау жағдайы</p> <ul style="list-style-type: none"> • Жұмыссыздардың болуы • Өндірістік қуаттардың толық жұмыс істемеуі • Тауарлар мен өндіріс факторларына бағаның аз қозғалысы (жалақы өзгермейді) <p>Б) Өндірістің өсуі (ұсыныстың) жасалған игіліктер бағаның өзгеруісіз болады (Қолданылмаған ресурстарды қатыстыру арқылы)</p>
Қисықтың өрлемелі кесіндісуі	<p>Өрлеу жағдайы</p> <ul style="list-style-type: none"> • Бағалар өзгермелі • Бағалардың өсуі шығындардың көтерілуімен байланысты • өндірісте ресурстар толығымен қолданылады.
Қисықтың тік жағдайы (талдауға неоклассикалық көзқарас)	<p>Экономиканың «ысыну» жағдайы</p> <p>Ресурстарды толығымен қолданып бітуі</p>

2. Макроэкономикалық тепе-теңдіктің Кейнстік моделі

КЕЙНС КОНЦЕПЦИЯСЫНДАҒЫ ТЕПЕ-ТЕҢДІКТІҢ БАСТАПҚЫ ШАРТТАРЫ	
	<ul style="list-style-type: none"> • XX ғ. нақты экономикасында жетілген бәсеке жоқ • Баға икемді өзгермейтін көлем (шама) • Тепе-теңдіктің ортасы тек бағада ғана бейнеленбейді • Тұрақты дамудың маңызды шарты болып AD – AS өзара қатынасы ғана емес, сонымен бірге табыстар мен шығындардың, жинақ пен инвестициялардың өзара әрекеті саналады

Дж. Кейнспен тұжырымдалған заңдылықтар:

- Қоғам табысты көп алған сайын ол соғұрлым оны көп жұмсайды (шығарады).
- Табыс алу динамикасы мен шығындалу динамикасында дифференциация байқалады. Табыстың өсуімен бірге үй шаруашылығының тұтынуға шығындары қысқара бастайды. Жинақ процесі қалыптасады. Табыстың өсуімен бірге резерв (сақтау) қаражатының үлесі өседі.



3. Макроэкономикалық тепе-теңдіктің монетаристік моделі

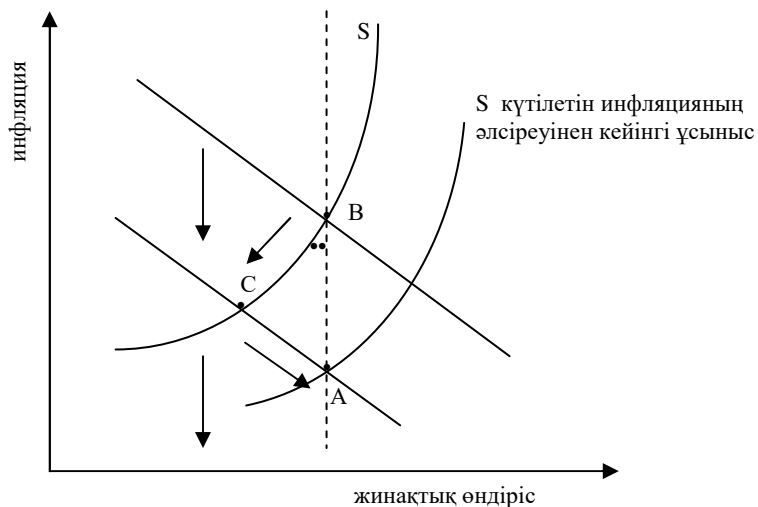

В нүктесі - өндірістің стагфляциялық жағдайы
 С нүктесі – инфляцияның төмендеуінен кейінгі жағдай (жұмыссыздықтың өсуі, өндірістің төмендеуі)
 А нүктесі – инфляцияның әлсіреуі, жұмысбастылықтың өсуі, өндірістің бастапқы деңгейіне жетуі (либерализация саясаты нәтижесі)

Өзін өзі тексеру тестілері:

1. Ұлттық шаруашылықта экономикалық дағдарыс кезінде жиынтық сұраныс:

- А) Өзгеріссіз қалады
- В) Өседі
- С) Төмендейді
- Д) Өсуі де, төмендеуі де мүмкін
- Е) Жиынтық ү-сынысқа байланысты
- Ғ) Нақты және потенциалды ЖҮӨ кемегі тең болса
- Г) Экономикалық толық жұмыссыздық жоғарылайды
- Н) Потенциалдық ЖҮӨ-нің көлемі өседі

2. Жиынтық сұраныс өзгеруін сипаттайтын $MV=PY$ теңдеуінде:

- А) Р – тауар бағасы.
- В) С – экономикадағы баға деңгейі.
- С) Ж – экономикадағы ақша мөлшері.
- Д) М – ақша айналымы.
- Е) Б – қызмет көлемі.
- Ғ) Y – шығын.
- Г) С – тауар көлемі.
- Н) Т – нақты өнім шығару көлемі.

11 тақырып. Экономикалық дамудың ауытқымалы болуы макроэкономика заңдылығы ретінде.

1. Циклдық сипат – экономикалық дамудың заңды формасы.
2. Экономикалық циклдың типтері және факторлары. Циклдың экономикалық табиғаты.

1. Циклдық сипат – экономикалық дамудың заңды формасы

ҚОҒАМНЫҢ ӘЛЕУМЕТТІК – ЭКОНОМИКАЛЫҚ ДАМУЫНЫҢ ТЕҢСІЗДІГІ НҰСҚАЛАРЫ (баламалы көзқарас)	
1	2
Экономикалық теңсіздік	• Конъюнктуралық (жағдаятты) дамудың теңсіздігі (іскерлік белсенділіктің тұрақсыздығы, циклдылық, дағдарыс)
Әлеуметтік – экономикалық теңсіздік	• Ұлттық экономиканы және дүние жүзілік жүйе шегіндегі әлеуметтік қарама-қарсылық
Экологиялық теңсіздік	• Өндірістік кешен қуатымен және экологиялық потенциал арасындағы қолайлы жағдайлардың бұзылуы

1	2
Институционалды теңсіздік	<ul style="list-style-type: none"> Нарық институты мен мемлекет институты арасындағы, билік институты мен демократия арасындағы оңтайлы жағдайдың тұрақты бұзылуы
Саяси теңсіздік	<ul style="list-style-type: none"> Елдегі саяси блоктардың өзара қатынастарындағы баланстың бұзылуы Өркениеттердің бір-біріне қарсы тұруы

2. Экономикалық циклдың типтері және факторлары.
Циклдың экономикалық табиғаты

ЭКОНОМИКАДАҒЫ ЦИКЛДЫҢ (ТОЛҚЫНДАРДЫҢ) ТИПТЕРІ		
Түрлері	Циклдың атауы	Классификациялаудың бастапқы негізі
Қысқа мерзімдік (3-5 жыл)	«Китчин циклы немесе толқыны»	<ul style="list-style-type: none"> Материалдарды сақтау ұзақтығы
Орташа мерзімдік (7-11 жыл)	«Жугляр циклы немесе толқыны»	<ul style="list-style-type: none"> Негізгі капиталды инвестициялау циклы. Инновацияның (жаңартпаның) циклдығы
Ұзақ мерзімдік (45-60жыл)	«Кондратьевтің циклы немесе толқыны»	<ul style="list-style-type: none"> Өндірістің іргелі технологиясының өзгеруі. Ірі ғылыми-техникалық ашылымдардың дүркінділігі. Инфрақұрылымның және ұзақ жұмыс істейтін өндіріс құрал-жабдықтарының жаңару дүркінділігі

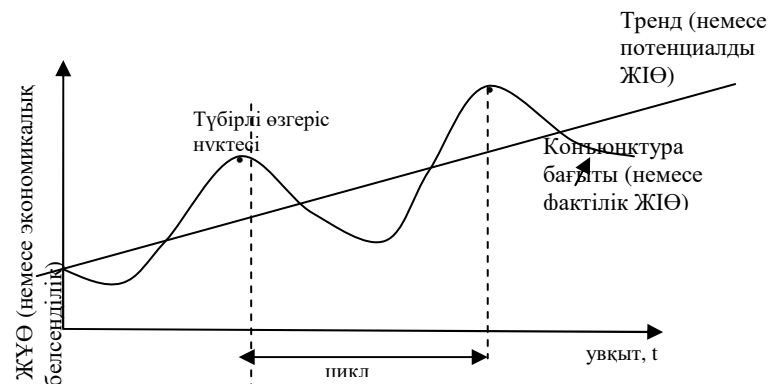

1 сурет. Экономикалық цикл моделі

Тренд – экономикалық көрсеткіштердің ұзақ өзгеру бағыты.
Конъюнктура – жағдаят немесе нарықта қалыптасқан экономикалық жағдай.

Өзін өзі тексеру тестілері:

- Экономикалық цикл типтері бойынша Н.Д.Кондратьевтің «ұзын толқындары» кезеңінің ұзақтылығы:
 - 25-тен 40 ж-ға дейін.
 - 15-тен 20 ж-ға дейін.
 - Қырық жылдан жоғары.
 - 40 тан 60 ж-ға дейін.
 - 17-ден 19-ға дейін.
 - Алпыс жылдан жоғары.
 - 40-60 ж.
 - 3-тен 4 ж-ға дейін.
- Өндірістің прогрессивті құрылымдағы экономикалық өсудің белгісі:
 - Экономикалық прогрестің қозғаушы күші.
 - Циклдік белгісі.
 - Рухани игіліктерді қамтамасыз ету.
 - Сапалық белгісі.
 - Экономикалық белгісі.

- F) Экономикалық ресурстар.
 G) Сандық белгісі.
 H) Біркелкілік белгісі.

3. ЖҰӨ-ді өлшеудің тәсілдері:

- A) Қосымша құндар соммасы бойынша
 B) шығындар бойынша
 C) салықтар бойынша
 D) қосымша құн бойынша
 E) инвестициялар бойынша
 F) жинақтар бойынша
 G) табыстар бойынша

4. ЖҰӨ «дефляторы» :

- A) Сұраныс көлемінің көрсеткіші
 B) Ұсыныс көлемінің көрсеткіші
 C) Табыс көлемінің көрсеткіші
 D) Өндіріс шығындары көлемінің көрсеткіші
 E) Баға деңгейінің көрсеткіші
 F) Номиналды және нақты ЖҰӨ қатынасы
 G) базистік бағадағы ЖҰӨ және ағымдық бағадағы ЖҰӨ қатынасы

5. Экономикалық өсуді тежеуші факторлар:

- A) үкіметтің тиімсіз экономикалық саясаты.
 B) экологиялық шектеулер.
 C) әлеуметтік саясат.
 D) жұмысбастылық.
 E) техникалық прогресс.
 F) ресурстарды тиімді орналастыру.
 G) еңбектің шектеулігі.
 H) инвестиция.

12 тақырып. Жұмыссыздық және инфляция экономикалық тұрақсыздық көрінісі ретінде

1. Жұмыссыздық және оның формалары
2. Инфляция, оның түрлері және себептері
3. Жұмыссыздық пен инфляцияны мемлекетпен реттеу

1. Жұмыссыздық және оның формалары

ЖҰМЫССЫЗДЫҚ ЭКОНОМИКАЛЫҚ КӨРІНІС РЕТІНДЕ	
Берілген көрініске кең сипаттама	<ul style="list-style-type: none"> Жұмыссыздық – макроэкономикалық теңдіктің бұзылу формасы: (еңбекке жиынтық сұраныс пен жиынтық ұсыныстың сәйкес келмеуі)
Көрініске нақты сипаттама	<ul style="list-style-type: none"> Жұмыссыздық – тауарлар мен қызметтер өндірісінде жұмыс істемейтін жұмыс күшінің бір бөлігін (экономикалық активті тұрғындардың) көрсететін әлеуметтік-экономикалық көрініс.

$$\text{Жұмыссыздық деңгейі} = \frac{\text{Жұмыссыздардың орта айлық саны}}{\text{Жұмысбастылардың жалпы саны (жұмыс күші саны)}} \cdot 100\%$$

ЖҰМЫССЫЗДЫҚ ФОРМАЛАРЫ	
Мәжбүрлі	
Фрикциондық	Жұмысшымен өзінің мамандығын, тұрған мекен-жайын және т.б. ауыстыруына байланысты болатын форма
Құрылымдық	Аймақтардың, салалардың теңсіз дамуымен байланысты
Циклды	Экономиканың конъюнктуралық ауытқуымен байланысты

Ерікті	
Уақытша жұмыс істегісі келмеуі	Жұмысшыны еңбек сипаты немесе еңбекақы деңгейі қызықтырмауы мүмкін
Белгілі әлеуметтік топтардың пауперизмге ұмтылуы	Еңбекке қабілетті тұрғындардың біраз бөлігі жұмыссыз болып жәрдем ақыға өмір сүргісі келеді
Жасырын	
Жұмысшының толық жұмыс аптасы немесе жұмыс күнінің толық істемейтін форманы білдіруі	
Тоқырау	
Ұзақ мерзім кезінде жұмысқа орналаса алмайтын адамдарды қосатын жұмыссыздық формасы	

2. Инфляция, оның түрлері және себептері

ИНФЛЯЦИЯ ЭКОНОМИКАЛЫҚ ТҮСІНІК РЕТІНДЕ	
1	2
	Көрініске кең сипаттама
	<ul style="list-style-type: none"> • Инфляция – жиынтық сұраныс пен жиынтық ұсыныс арасындағы теңдіктің бұзылуы, макроэкономикалық процесстегі дисбаланстың
1	2
	көріну формасы
	Көрініске нақты сипаттама
	<ul style="list-style-type: none"> • Инфляция – ақшаның құнсыздану процесі. Оның сатып алу қабілеттілігінің төмендеуі • Бағаның орташа деңгейінің көтерілу тенденциясы

ИНФЛЯЦИЯНЫ КЛАССИФИКАЦИЯЛАУ ТҮРЛЕРІ		
Классификациялау критерийі	Түрлері	Сипаттамасы
Баға еркіндігі	<ul style="list-style-type: none"> • Ашық • Жасырын (қысымға түскен) 	<ul style="list-style-type: none"> • Нарықты экономикада көрінеді <p>Орталықтан – басқару экономикасында көрінеді. Көріну формасы – тауарлар дефициті</p>
Бағаның өсу қарқыны	<ul style="list-style-type: none"> • Біркелкі (немесе сырғымалы) • Өршімелі • Гиперинфляция (шектен тыс) 	<ul style="list-style-type: none"> • Инфляция қарқыны жылына 20% дейін • Инфляция қарқыны жылына 20-дан 100% дейін • Қарқыны: 100% жоғары
Пайда болуын алдын ала болжау	<ul style="list-style-type: none"> • Болжалды • Күтпеген 	<ul style="list-style-type: none"> • Пайда болуы алдын-ала белгілі • Пайда болуы белгісіз
Сала аралық баға динамикасының теңгерімді дәрежесі	<ul style="list-style-type: none"> • Теңгерімділік • Теңгерімсіздік 	<ul style="list-style-type: none"> • Салалардың көп бөлігінде бағаның өсуі бірдей қарқынмен жүреді • Салалардың баға динамикасында көп алшақтық болатын инфляция

СҰРАНЫС ИНФЛЯЦИЯСЫ

Сұраныстың өсуін көрсететін себеп-салдарлы байланыстар

1. Экономика субъектілерінің шығындарының өсуі

Үй шаруашылығы	<ul style="list-style-type: none"> • Кәсіподақтардың еңбек ақыны көтеру туралы талаптары • Тұрғындардың қажеттіліктерінің өсуі
Мемлекет	<ul style="list-style-type: none"> • Мемлекеттік бюджет шығынының динамикасы: әлеуметтік, әскери шығындар
Фирмалар	<ul style="list-style-type: none"> • Фирманың инвестициялық шығындарының динамикасы: өсу кезінде кәсіпкерлер инвестициялық шығындарды көбейтуге бейімді

2. Жиынтық ұсыныс динамикасынан асып түсетін жиынтық сұраныстың көтерілуі

3. Бағаның өсуі

Сұраныс инфляциясының графиктік моделі

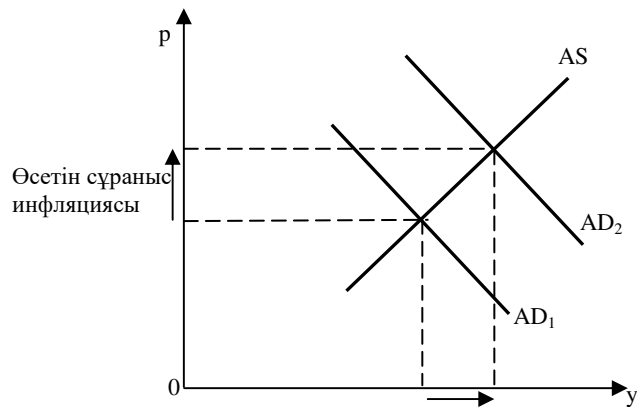

ҰСЫНЫС ИНФЛЯЦИЯСЫ

Өндіріс шығындарының өсуін көрсететін себеп-салдарлы байланыстар

1. Мемлекет жағынан монополиялық құқықтың көрінуі
 2. Фирма жағынан монополиялық мүмкіншіліктердің көрінуі
 3. Кәсіподақтар жағынан монополиялық мүмкіншіліктердің көрінуі
 4. Өндіріс шығындарын көтеретін қосымша факторлар
- Шығындардың өсуі фирма экспансиясын (үстемдік жүргізуін) шектейді. Жиынтық сұраныс динамикасынан жиынтық ұсыныс динамикасы артта қала бастайды

Ұсыныс инфляциясының (шығындар инфляциясының) графиктік моделі

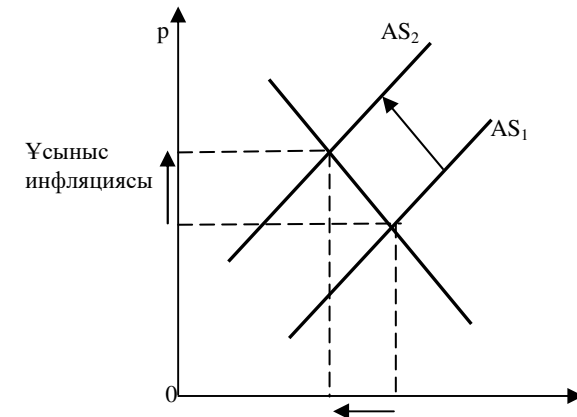

ИНФЛЯЦИЯНЫҢ САЯСИЭКОНОМИКАЛЫҚ СЕБЕПТЕРІ

1. Саясиэкономия мектебі тұрғысынан

	1	2
Бастапқы себептері		Мемлекеттік бюджеттің дефициттік жағдайы
Болатын		Мемлекет бюджет дефицитін жабу үшін

	1	2
	процесс	үкіметтің қосымша ақша массасын шығаруға ұмтылуы
	Соңында	Қосымша ақша массасының айналымы табыстарды өсіреді, АД өседі, бұл бағаның инфляциялық өсіміне әкеледі.
2. Институционализм мектебі тұрғысынан		
	Бастапқы себептері	Инфляция саяси факторларға байланысты болады
	Болатын процесс	Қазіргі нарықтық демократия тұрақты сайлаумен байланысты. Билікке келген әрбір партия жұмыссыздық пен инфляцияны шешкісі келеді
	Соңында	Әлеуметтік-демократиялық үкіметтің қызметі жұмысбастылық мәселелерін шешуге бағытталғандықтан «инфляциялық парықсыз кезеңі» пайда болады. Осы жағдай инфляция облысында теріс салдарға әкеледі

3. Жұмыссыздық пен инфляцияны мемлекетпен реттеу

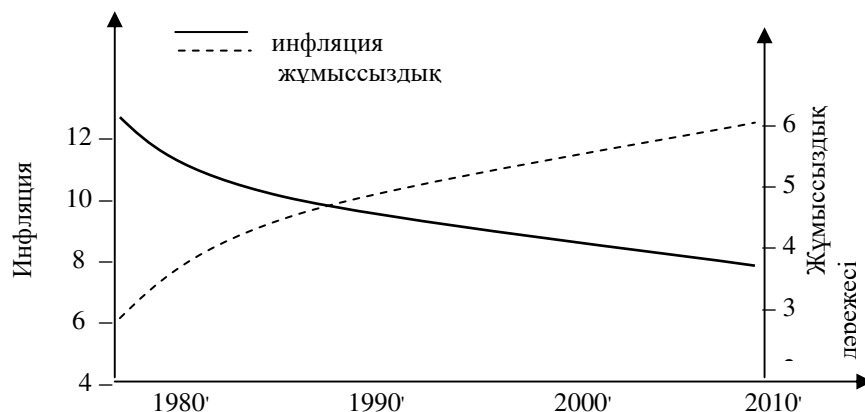

1 сурет. ЭҚДУ елдері: экономиканың екі алдыңғы мәселелерінің даму тенденциясы

Өзін өзі тексеру тестілері:

- Инфляция зардаптарының жағымсыз жақтарын көрсетіңіз
 - Халықтың тіршілік деңгейінің төмендеуі.
 - экономикаға біркелкі инфляция пайдалы.
 - Кәсіпкерлік қызмет деңгейінің құлдырауы.
 - халықтың әлеуметтік жағдайының жоғарлауы.
 - ақша жиының төмендеуі.
 - Халықтың тіршілік деңгейінің жоғарлауы.
 - ақша жиының өсуі.
 - Кәсіпкерлік қызмет деңгейінің өрлеуі.
- Құрылымдық-жұмыссыздық:
 - өндістегі технологиялық өзгерістерге байланысты.
 - циклдік өрлеу кезінде болмайды.
 - корпоративтік салық өскенде пайда болады.
 - кәсіпорынның жалпы өніміне байланысты.
 - мәжбүрлі, ұзақ мерзімді сипаты.
 - кәсіптілік деңгейіне байланысты басқа жұмыс орнын іздеумен байланысты.
 - экономикалық цикл фазасына байланысты.
 - жұмыс құрылымының өзгеруіне байланыссыз.
- Ашық инфляцияны топтастыру, жіктеу үшін бірнеше критерийлер пайдаланылады, соларды атаңыз
 - бағаның өсу қарқыны.
 - әртүрлі тауар топтары бойынша бағаның өсуіндегі алшақтық деңгей.
 - еңбекақыны көтеру.
 - Ішкі факторлардың өзгерісі.
 - инфляцияны күтпеу.
 - Еңбек нарығының пайда болуы.
 - тауардың санының көбеюі.
 - фирмалар шығынының жоғарлауы.
- Жұмыссыздықтың негізгі формалары:
 - Фрикциондық
 - Құрылымдық
 - Өндірістік ұааттың жетпеуінің нәтижесі
 - Қысқа мерзімдегі жұмыссыздық
 - Бір жерден екінші жерге уақытша жұмыс іздеу
 - Циклдық

- G) Жиынтық сұраныстың өзгеруіне байланысты
 H) Ұзақ мерзімдегі жұмыссыздық
 5. Жұмыссыздықтың деңгейі экономикалық өсу жағдайында:
 A) Қарқынды.
 B) Нөлге тең болады.
 C) Жоғарыламайды.
 D) Өспейді.
 E) Өзгермейді.
 F) Төмендейді.
 G) Тұрақты болады.
 H) Өседі.

13 тақырып. Экономикалық саясаттың негізгі бағыттары

1. *Нарықтық экономиканы мемлекеттік реттеудің қажеттілігі, әдістері.*
 2. *Ақша жүйесі, оның элементтері. Ақша агрегаттары. Несие жүйесі. Несие формалары. Қазіргі банк жүйесінің құрылымы.*
 3. *Мемлекеттің фискалды саясаты және оның мақсаттары.*
 4. *Салық саясаты және оның макроэкономикалық міндеттері. Лаффер қисық сызығы.*
 5. *Нарықтық табыстарды бөлу және қолдану. Қоғамның табыстарын қайта бөлу. Лоренц қисық сызығы. Джини коэффициенті.*
1. *Нарықтық экономиканы мемлекеттік реттеудің қажеттілігі, әдістері*

1	2	3
	ынталандыру жасау	монополиялық билік қалыптастырады. Нәтижесінде нарыққа басқа фирмалардың кіруіне тосқауыл жасайды. Бәсеке шарты бұзылады
2	Нарық субъектілерінде «Қоғамдық игіліктер» өндіруге мүдделерінің болмауы	«Қоғамдық игіліктер» түсінігі қоғамның өмір сүруі үшін қажетті тұтынушылық құндылықтар жиынтығын қамтиды. Олардың өндірісі пайда әкелмейді

3	Өндіру және игілікті тұтыну кезінде «жағымсыз сыртқы әсерлердің» пайда болуы	«Келеңсіз сыртқы әсер» экономикалық қызметпен үшінші тарапқа, яғни өндіріске де, оның өнімін тұтынуға да қатысы жоқтарға әсер етуі, соның салдарынан оның өкілдерінің тұрмыс жағдайларының нашарлауы
4	Нарық институтымен «үйлесімсіз» экономикалық ақпаратты жорамалдау	Нарыққа қатысушылар сұраныспен ұсыныс жағынан әртүрлі ақпарат алуы мүмкін. Мысалы, сатып алушыларда тауардың сапасы туралы толық ақпарат болмайды
5	Макроэкономикалық тұрақсыздық	Нарық жағдайы жаппай жұмыссыздық пен инфляцияны, циклдық және конъюнктуралық ауытқуды жоя алмайды
6	Нарық институтында өзінің жұмыс істеуі үшін құқықтық шарттарды жасай алмауы	Нарықтық жүйе құқықтық нормаларды жасамайды. Ол үшін орталықтанған билік қажет

НАРЫҚТЫҢ КЕМШІЛІКТЕРІ: институционалды мектеп тұрғысынан		
1	2	3
1	Нарық институтымен монополизациялауға	Нарықтың табиғаты экспансиядан көрінеді. Бұл жағдай

МЕМЛЕКЕТТІҢ ФУНКЦИЯЛАРЫ (неоклассика мен институционализм тұрғысынан)	
Нарықтық жүйенің жұмыс істеуін қолдау	<ol style="list-style-type: none"> 1. Құқықтық базамен қамтамасыз ету: <ul style="list-style-type: none"> • кәсіпорындарға заңды статус беру; • меншік құқығын анықтау; • келісімдерді сақтауға кепілдеме; • фирмалардың арасындағы өзара қатынас үшін «ойын ережесін» құру. 2. Елде ішкі тәртіпті қолдау, ұстау 3. Стандарттар жүйесін қолдану 4. Ақша жүйесімен қамтамасыз ету 5. Бәсекені қорғау
Нарықтық жүйені түрлендіру	<ol style="list-style-type: none"> 1. Табыстарды және байлықты қайта бөлу (нарықтық жүйенің әлеуметтік жағын түзету) 2. Ресурстарды орналастыруды түзету. <ul style="list-style-type: none"> • Қоғамдық игіліктерді жасау • Сыртқы әсерлерді (экстерналиді) бейгараптандыру 3. Экономиканы тұрақтандыру (жеке секторға мақсаттарын шешуге көмек)

ҚОҒАМДЫҚ ИГІЛІКТЕРДІ ЖАСАУДАҒЫ МЕМЛЕКЕТТІҢ ФУНКЦИЯЛАРЫ	
1	2
	<ul style="list-style-type: none"> • Ішкі және сыртқы қауіпсіздік жүйесі • Мемлекеттің заңнамалық қызметі (құқылық тәртіппен қамтамасыз ету) • Мемлекеттік басқару жүйесі (тиімді мемлекет) • Ақша жүйесі <p>Әлеуметтік қамтамасыз ету</p>

1	2
	<ul style="list-style-type: none"> • Білім • Денсаулық сақтау • Инфрақұрылым объектілері (оның материалды-техникалық жағы: сумен қамтамасыз ету, коммуникация, жолдар, біркелкі энергия жүйесі)

2. Ақша жүйесі оның элементтері. Ақша агрегаттары. Несие жүйесі. Несие формалары. Қазіргі банк жүйесінің құрылымы

МОНЕТАРЛЫҚ САЯСАТТЫҢ АРТЫҚШЫЛЫҒЫ ЖӘНЕ КЕМШІЛІКТЕРІ	
Монетарлық саясаттың тиімділігі	
	<ul style="list-style-type: none"> • Ақша – несиелік әдіс – экономиканың нарықтық табиғатына сәйкес келетін, реттеудің жанама нұсқасы • Экономикалық саясаттың келесі міндеттерін шешу үшін реттеудің ең нәтижелі әдісі: <ul style="list-style-type: none"> - баға тұрақтылығы (ұлттық валютаның тұрақтылығын қолдау) - конъюнктуралық ауытқуларды деңгейлестіру
Тежегіш монетарлық саясат	
	<ul style="list-style-type: none"> • Пайыз ставкасын реттеу нарық жүйесіне қарама-қайшы • Пайыз саясаты (көтерілсе) баға өсімі нәтижесіне (эффектісіне) әкеледі • Ақша-несие саясаты жұмысбастылық мәселесін шешуге тиімсіз

Монетарлық саясат: әртүрлі мектепті саясат: әртүрлі мектептің бағалауы	
1	2
Кейнстік мектеп	Монетарлы мектеп
Нарықтық жүйе мемлекеттік реттеуді объективті түрде қажетсінеді	Нарық өзін-өзі реттеуге қабілетті
1	2

Экономикалық дамудың негізгі мәселесі - жұмыссыздық	Экономикалық дамудың негізгі мәселесі – инфляция
Сұранысты реттеу, бюджет дефицитінің қалыптасуына әкеледі	Бюджет дефицитінің себебі – инфляция
Қаржы саясаты активті ролді атқарады	Тұрақты ақша саясаты қажет
Экономикалық белсенділікке ақша массасы бейтарапты	Ақша массасының үлгішендігі (модуляциясы) бағаға және конъюнктуралық дамуға әсер етеді

3. Мемлекеттің фискалды саясаты және оның мақсаттары

ЭКОНОМИКАНЫ РЕТТЕУ МЕХАНИЗМІ			
	1. Экономикалық 2. Әкімшілік	1. Тікелей 2. Жанама	1. Қаржылық 2. Монетарлық
Қаржылық (фискалды) саясат			
Қаржы функциялары	<ul style="list-style-type: none"> • Аллокациялық • Қайта бөлу • Тұрақтандыру • 	<ul style="list-style-type: none"> • Бөлу • Бақылау 	
Бюджет функциялары	1. Ұлттық табысты қайта бөлу 2. Экономиканы реттеу және ынталандыру 3. ҒҒП ынталандыру 4. Әлеуметтік саясатты қаржыландыру Бақылау функциясы		
Макро тепе-теңдікті мақсатты реттеу принципі	Жиынтық сұранысқа әсер ету арқылы макротепе-теңдікке жету		
Салық саясаты			

Салық түрлері	<ul style="list-style-type: none"> • тікелей • жанама 	<ul style="list-style-type: none"> • негізгі • қосымша
Шығындар саясаты		
Мемлекеттік шығындардың міндеті (институционалды теория) мақсатты реттеу	<ul style="list-style-type: none"> • Қоғамдық игіліктерді жасау • Келеңсіз сыртқы әсерді жою • Барлық экономиканың дамуына қолайлы жағдай қалыптастыру 	

4. Салық саясаты және оның макроэкономикалық міндеттері. Лаффер қисық сызығы

БЮДЖЕТ ТАБЫСТАРЫ			
1. Салықтық табыстар (салық түрлері)			
	1	2	3
Әдістері бойынша алу		<ul style="list-style-type: none"> • Тікелей 	- Табысқа салық - Пайдаға (корпоративті) - Мүлікке
		<ul style="list-style-type: none"> • Жанама 	- Айналым салығы: қосылған құн салығы (ҚҚС) - Баж салығы
Масштабы бойынша алу		<ul style="list-style-type: none"> • Негізгі 	- Табысқа (табыс салығы) - ҚҚС - Пайдаға
		<ul style="list-style-type: none"> • Қосымша 	- Мүлікке - Мұрагерлікке - Транспортқа - Баж
	1	2	3

Объект бойынша алу	<ul style="list-style-type: none"> • Табысқа және мүлікке салық 	<ul style="list-style-type: none"> - Табысқа салық - Мүлікке салық
	<ul style="list-style-type: none"> • Табысты қолдануға салық 	<ul style="list-style-type: none"> - ҚҚС - Транспортқа салық
2. Салықтық емес табыстар		

САЛЫҚ САЯСАТЫНЫҢ ПРИНЦИПТЕРІ Салық салудың рационалды шарттары	
<ul style="list-style-type: none"> • Арзаншылық салық салу (мемлекет үшін) • Төлеудің арзандығы (төлеушілер үшін) • Ауыртпалықты шектеу принципі (төлеушілер үшін) • Оптималды салық ставкасын табу (төлеуші және мемлекет үшін) • 	<p>Лаффер кысық сызығы</p>

НАРЫҚТЫ ӨЛЕУМЕТТІ ТҮЗЕТУ (КОРРЕКЦИЯ) бастапқы себептер	
	1. Әртүрлі қоғамдық топтардың мүдделерінің қатынасын мемлекетпен амалын тауып анықтау. Өлеуметтік мүдделердің арасында орынды келісім табы
	2. Қоғамда еркіндік факторын дұрыс түсінуді қалыптастыру (бұл өркениетті көзқарастың элементі болып саналады)

ТҰРМЫС САПАСЫ	
	1. Материалдық игіліктерді тұтыну деңгейі
	2. Өлеуметтік игіліктерді тұтыну деңгейі (адамның өмір сүру айналасындағы өлеуметтік жағдай)
	<ul style="list-style-type: none"> • Білім саласында • Мәдениет саласында • Денсаулық сақтау саласында • Демалу сферасында • Жеке адамның еркіндік дәрежесі және оның өзін-өзі іске асыруы

ТҰРМЫС ДЕҢГЕЙІНДЕГІ АЛШАҚТЫҚТЫҢ СЕБЕПТЕРІ	
	1. Экономиканың көп салалы сипаты (экономиканың әртүрлі салаларының дамуы әртүрлі динамикамен және тиімділікпен жүреді)
	2. Дербес дифференциация
	<ul style="list-style-type: none"> • білім дәрежесі • тәжірибе • қабілеттілігі • мүлкі және капиталының болуы

5. Нарықтық табыстарды бөлу және қолдану. Қоғамның табыстарын қайта бөлу. Лоренц қисық сызығы. Джини коэффициенті

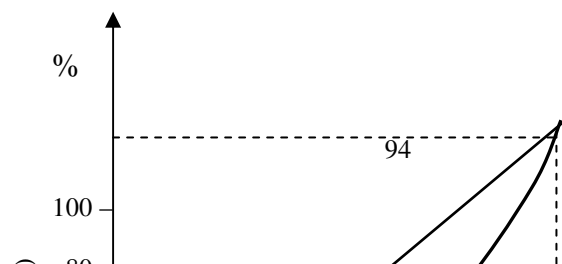

1 сурет. Лоренц қисық сызығы.
Табыстағы дифференциация дәрежесін өлшеу.

Өзін өзі тексеру тестілері:

1. Ақша жүйесінің элементтері:

- A) Құн өлшемі
- B) Трансферттер
- C) Фискалді жүйесі
- D) Ақша агрегаттары
- E) Дивидендтер
- F) Шетел валютасы

2. Ақша ұсынысы M_s құраушысы:

- A) I – инвестиция.
- B) C+D.
- C) S, D – қор жинағы, депозиттер.
- D) T – табыс.
- E) G – мемлекеттік сатып алу шығындары.
- F) C – тұтыну шығындары.
- G) Ж – қарыз ақша.
- H) X_n – таза экспорт.

3. Өнеркәсібі өркендеген мемлекеттерде ақша жиыны құрамын анықтау үшін қолданылатын агрегаттар:

- A) M_1, M_2, M_3 .
- B) R_1, M_1 .
- C) S_1, M_2 .
- D) S_3, M_4 .
- E) R_2, C_1 .
- F) M_4, C_2 .
- G) S_2, M_1, M_2 .
- H) L_2, T_1 .

4. Ақшаның ұсынысы ұлғаяды егер:

- A) Ақша базасы артады.
- B) Инвестиция тұрақты болса.
- C) Нақты ЖҰӨ кемиді.
- D) Нақты ЖҰӨ азаяды.
- E) Қор жинағы азаяды.
- F) Пайыз мөлшерлемесі өссе.
- G) Қолма – қол ақша.
- H) Ақша мультипликаторы азаяды

14 тақырып. Экономикалық өсу

1. Экономикалық өсудің мәні, типтері, қарқыны және факторлары

Экономикалық өсу – бұл экономиканың сандық кеңеюі мен сапалық жақсаруы, ЖҰӨ өнімінің нақты өсуі, немесе ұлттық табыстың, және де жанбасына шаққандағы шынайы өсімнің ұлғаюы.

Экономикалық өсудің салдары

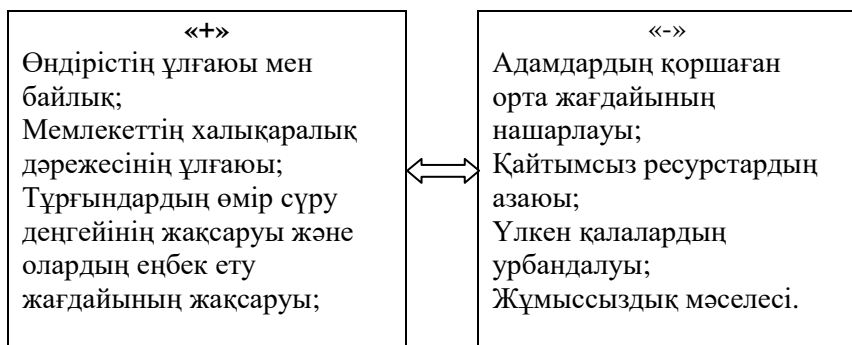

Экономикалық өсім түрлері:

1. Экстенсивті – қосымша ресурстарды жұмылдыру арқылы жүзеге асады
2. Интенсивті – өндірістің факторлары мен технологиясын қолданумен байланысты, ресурстарды шығындау есебінен емес, олардың берешектерінің өсімі арқылы.

Экономикалық өсудің экстенсивті және интенсивті түрлерінің ерекшеліктері

Экстенсивті тип	Интенсивті тип
1	2
Өндіріс ресурстарының көлемін көбейтіп өндірілетін өнімнің 50% анықтауға.	Өндіріс ресурстарының сапасын көбейтіп өндірілетін өнімнің 50% анықтауға

1	2
мүмкіндік береді	мүмкіндік береді.
Жоғарлатылған эффективтілікпен ресурстарды жұмылдыру	Үздіксіз эффективтілікпен ресурстарды жұмылдыру
Дәстүрлі өндіріс ресурстары мен технологияларды пайдалану	Дамыған өндіріс ресурстары мен технологияларды пайдалану

Экономикалық өсудің қарқыны

Қарқын	Жалпы сипаттама
Жоғарғы қарқын	<ul style="list-style-type: none"> • Экономиканың барлық секторының дамуындағы және жоғарғы тұрғындардың жағдайын қамтамасыз етудегі оң және теңестірілген мәнге ие.
Нөлдік қарқын	<ul style="list-style-type: none"> • Экономикадағы құрылымдық өзгеріспен, өндірістің капиталы мен жабдықтарының төмендеуіндегі оң мәндегі сипатқа ие.
Теріс қарқын	<ul style="list-style-type: none"> • Ұлттық экономикадағы дағдарыстың белгілерін айқындайды.
Шекті қарқын	<ul style="list-style-type: none"> • Көп те аз да болмайды. Олар макроэкономикалық тепе - теңдікті қамтамасыз ететіндей болады.

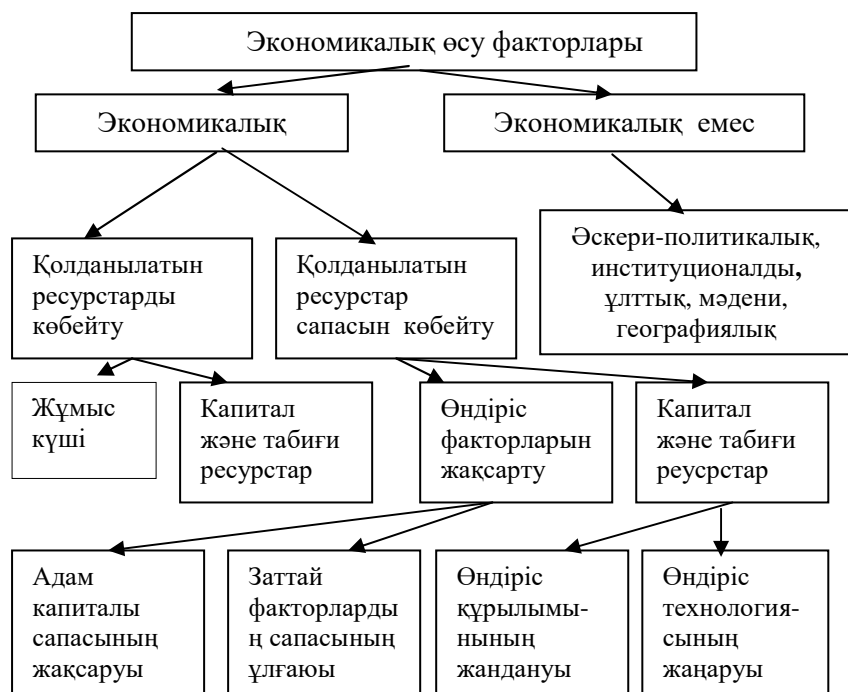

Экономикалық өсудің факторы

1. Ұсыныс факторы(өндіріс факторы) – табиғи, еңбек, капитал ресурсы, техника, технология
2. Сұраныс факторы – қоғамның жиынтық сұранысының көбеюі
3. Бөлу факторы – қоғам ресурстарының өндірісте қолдануының рационалдылығы мен толық қамтылуы.
4. Саяси -әлеуметтік фактор – бейбітшілік, әлеуметтік және саяси тұрақтылық.

Өзін өзі тексеру тестілері:

1. Экономикалық өсу:

А) Ресурстар шығындарымен сол арқылы өндірілген тауар мен қызметтердің қатынасы.

- В) Техникалар және тауар мен қызметтерін өндірудің тәсілдері.
 С) Адамдардың қажеттерін тікелей қанағаттандыратын тауарлар мен қызметтер.
 D) Нені, қалай және кімге өндіру?
 E) Ұлттық өнімнің сан жағынан өсуімен қатар сапа жағынан жетілдірілуі.
 F) Жан басына шаққанда нақты өнім көлемінің өсуі.
 G) Өндіргіш күштердің ұзақ мерзімді дамуымен байланысты.
 H) Өндірістің нақты көлемінің табиғи дәрежесінің ұзақ мерзімдегі өзгерістер.

2. Экстенсивті экономикалық өсу – бұл ЖҰӨ келесілер есебінде өсуі:

- А) Өндіріс жағдайының өзгеруі
 В) Еңбек ресурстарының санының өсуі
 С) Өндіріс факторларының сапалы жаңаруы
 D) Жиынтық сұранымның өсуі
 E) Тауарлар импорты
 F) Капиталды ресурстардың санының өсуі
 G) Материалдар мен шикізаттар санының өсуі
 H) Тауарлар экспорты

3. Экономикалық өсуді төмендегідей түрде көрсетуге болады:

- А) Өндіріс мүмкіндік қисығының солға жылжуымен.
 В) Өндіріс мүмкіндік қисығының бойындағы бір нүктеден екінші нүктеге жылжуымен.
 С) Өндіріс мүмкіндік қисығынан тыс нүктелердің жылжуымен.
 D) Өндірісті ұйымдастырумен қатар технологияның жетілдірілуі.
 E) Өндіріс мүмкіндік қисығының бойындағы нүктелердің жылжуымен.
 F) Негізгі капитал көлемінің өсуі және сапалық құрамының жақсаруы.
 G) Өндіріс мүмкіндік қисығының оңға жылжуымен.
 H) Еңбек ресурстарының саны мен сапасының өсуі.

15 тақырып. Экономикалық теорияның халықаралық аспектілері

1. Дүние жүзілік шаруашылық және халықаралық еңбек бөлінісі.
2. Халықаралық экономикалық қатынастар және интеграция.

1. Дүние жүзілік шаруашылық және халықаралық еңбек бөлінісі

ДҮНИЕ ЖҮЗІЛІК ШАРУАШЫЛЫҚ түсінік ретінде		
	1	2
ТҮСІНІКТЕР АСПЕКТІЛЕРІ	I. Халықаралық экономикалық қатынастар жиынтығы	<p>Көріну формасы</p> <ul style="list-style-type: none"> • Сыртқы сауда (елдер арасындағы өндірілген игіліктер қозғалысы) • Капиталдың трансакциясы (өндіріс факторларының қозғалысы) • Еңбек эмиграциясы (өндіріс факторы қозғалысы) • Интеграция (ұлттық экономиканың өзара араласуы)
	II. Халықаралық нарықтар жиынтығы	<p>Көріну формасы</p> <ul style="list-style-type: none"> • Тауарлар мен қызметтердің ұлттық нарығы • Тауарлар мен қызметтердің аймақтық (интеграциялық) нарықтары • Қаржы нарықтары • Өндіріс факторларының халықаралық нарықтары
	III. Барлық елдердің ұлттық шаруашылығы мен экономикалық аймақтардың	<p>Көріну формасы</p> <p>Даму деңгейі бойынша топтасқан елдер:</p> <ul style="list-style-type: none"> • Дамыған • Дамушы елдер • Өтпелі

	1	2		
	жиынтығы	<p>экономикасы бар елдер</p> <ul style="list-style-type: none"> • елдері • Жақын шығыс елдері • Африка елдері 		
	IV. Ұлттық экономикалық жүйелер жиынтығы	<p>Көріну формасы</p> <table border="1"> <tr> <td> <p>Дамыған мемлекеттер тобындағы моделдер</p> <ul style="list-style-type: none"> • Американдық • Жапондық • Ағылшындық • Немістік • Шведтік • Голландық </td> <td> <p>Дамып келе жатқан мемлекеттер тобындағы моделдер</p> <ul style="list-style-type: none"> • Оңтүстік Кореялық • Сингапурлық • Бразилиялық • Аргентиналық </td> </tr> </table>	<p>Дамыған мемлекеттер тобындағы моделдер</p> <ul style="list-style-type: none"> • Американдық • Жапондық • Ағылшындық • Немістік • Шведтік • Голландық 	<p>Дамып келе жатқан мемлекеттер тобындағы моделдер</p> <ul style="list-style-type: none"> • Оңтүстік Кореялық • Сингапурлық • Бразилиялық • Аргентиналық
<p>Дамыған мемлекеттер тобындағы моделдер</p> <ul style="list-style-type: none"> • Американдық • Жапондық • Ағылшындық • Немістік • Шведтік • Голландық 	<p>Дамып келе жатқан мемлекеттер тобындағы моделдер</p> <ul style="list-style-type: none"> • Оңтүстік Кореялық • Сингапурлық • Бразилиялық • Аргентиналық 			

ХАЛЫҚАРАЛЫҚ ЕҢБЕК БӨЛІНІСІ ФОРМАЛАРЫ			
	Жалпы	Сала және экономика бойынша мамандану	Барлық формалар бойынша халықаралық кооперация
	Жартылай (заттай)	Дайын өнімнің және қызметтің жеке түріне мамандану	
	Жеке-дара	Технологиялық процестің жеке торабына, компонентіне және кезеңіне мамандану	

ХАЛЫҚАРАЛЫҚ ЭКОНОМИКАЛЫҚ ҚАТЫНАСТАР ФОРМАЛАРЫ		
1	2	3
Тауарлармен халықаралық сауда	Әлемнің барлық елдерінің сыртқы саудасы	<ul style="list-style-type: none"> • шикізат тауарларымен • машиналар және жабдықтармен • тұтыну

1	2	3
		тауарларымен
Қызметтермен халықаралық сауда	Заттай болмайтын игіліктермен сауда	<ul style="list-style-type: none"> • транспорт • лицензиялар, білім мен сауда • туризм • қаржы қызметтері • сақтандыру қызметтері • ақпараттық жарнамалық және т.б. қызметтер
Капитал экспорты	Ұлттық шекара арқылы капитал қозғалысы	<ul style="list-style-type: none"> • ссудалық және кәсіпкерлік формалары жеке және мемлекеттік инвестициялар
Жұмыс күшінің халықаралық миграциясы	Экономикалық сипатының себебіне байланысты еңбекке қабілетті тұрғындардың көшуі, ауысуы	<p>Миграцияның негізгі ағыны</p> <ul style="list-style-type: none"> • дамып келе жатқан елдерден төмен квалификациясы бар жұмыс күші • дамып келе жатқан елдерден жоғарғы квалификациялы мамандардың («ғұламалардың жылыстауы») дамыған аймақтарға кетуі
Экономикалық интеграция	Интер ұлттық шаруашылық құру	<p>Өзінің ең жоғарғы фазасында болжайды:</p> <ul style="list-style-type: none"> • тауарлар мен қызметтердің еркін қозғалысы • капитал мен жұмыс күші • саяси интеграция

Өзін өзі тексеру тестілері:

1. Әр түрлі мемлекеттерде нарықтық экономикаға көшу кезінде эконмиканың құлдырауы:
- А) Экономикалық және территориялық бөлінуі.
 - В) Реформалардың қателігінен.
 - С) Колониялардың жаңа рөлі.
 - Д) Экономикалық шикізаттың сипаты.
 - Е) Ұлттық экономика құрылымының бұзылуы.
 - Ф) Инфляция деңгейінің жоғарылауы.
 - Г) Әлемнің кономикалық және территориялық бөлінуі.
 - Н) Сатып алу қабілетінде сұраныс қажеттілігінің жоғары болуы.

2. Жеткіліксіз жиынтық сұранысы көрсетеді:
- А) Фрикциондық жұмыссыздықтың өсуін.
 - В) Жасырын жұмыссыздықтың төмендеуін.
 - С) Фрикциондық жұмыссыздықтың төмендеуін.
 - Д) Циклдық жұмыссыздықтың өсуін.
 - Е) Құрылымдық жұмыссыздықтың өсуін.
 - Ф) Циклдық жұмыссыздықтың төмендеуін.
 - Г) Жасырын жұмыссыздықтың өсуін.
 - Н) Құрылымдық жұмыссыздықтың төмендеуін.

3. Экономикалық цикл фазалары:

- А) Өрлеу .
- В) Статфляция.
- С) Дағдарыс.
- Д) Күйзеліс.
- Е) Тоқырау.
- Ф) Жандану.
- Г) Көтерілу.
- Н) Инфляция

4. Өнеркәсіп революциясы мен ҒТП даму деңгейі бойынша индустриалды даму дәуіріне дейінгі жүйе:

- А) Бұл жүйеде натуралды шаруашылық еңбегі дәстүр бойынша жалғасып, жүргізіліп отырады.

- Бұл жүйеде орталықтанған жоспарлау арқылы барлық ресурстар мен өндіріс факторлары мемлекеттің қолында болып, мемлекеттік меншіктің үстемділігі жүргізіледі.
- С) Бұл жүйеде ауыл шаруашылығы натуралдық шаруашылық және қол еңбегі басым орын алады.
 - Д) Бұл жүйе ірі машиналық өндіріске дамыған тауар - ақша қатынастарына негізделеді.
 - Е) Бұл жүйеде ұрпақтан ұрпаққа жалғасып отырған дәстүр мен салт бойынша қатынастар қалыптасады.
 - Ғ) Бұл жүйеде мемлекеттің егемендігі және ұлттық экономиканы жүзеге асырылады.
 - Г) Бұл жүйеде мемлекет пен нарық механизмдерінің араласуы арқылы экономиканы реттеу жүзеге асады.
 - Н) Бұл жүйеде негізгі ресурс ретінде ақпарат саналады, экономиканың бастаушы саласы - материалдық емес сала.

5. Әр түрлі мемлекеттерде нарықтық экономикаға көшу кезінде экономиканың құлдырауын:

- А) Сатып алу қабілетінде сұраныс қажеттілігінің жоғары болуы.
- В) Инфляция деңгейінің жоғарлауы.
- С) Экономикалық және территориялық бөлінуі.
- Д) Колониялардың жаңа рөлі.
- Е) Экономикалық шикізаттың сипаты.
- Ғ) Реформалардың қателігінен.
- Г) Ұлттық экономика құрылымының бұзылуы.
- Н) Әлемнің экономикалық және территориялық бөлінуі.